

11 監督評価事務(庁)(事前準備)

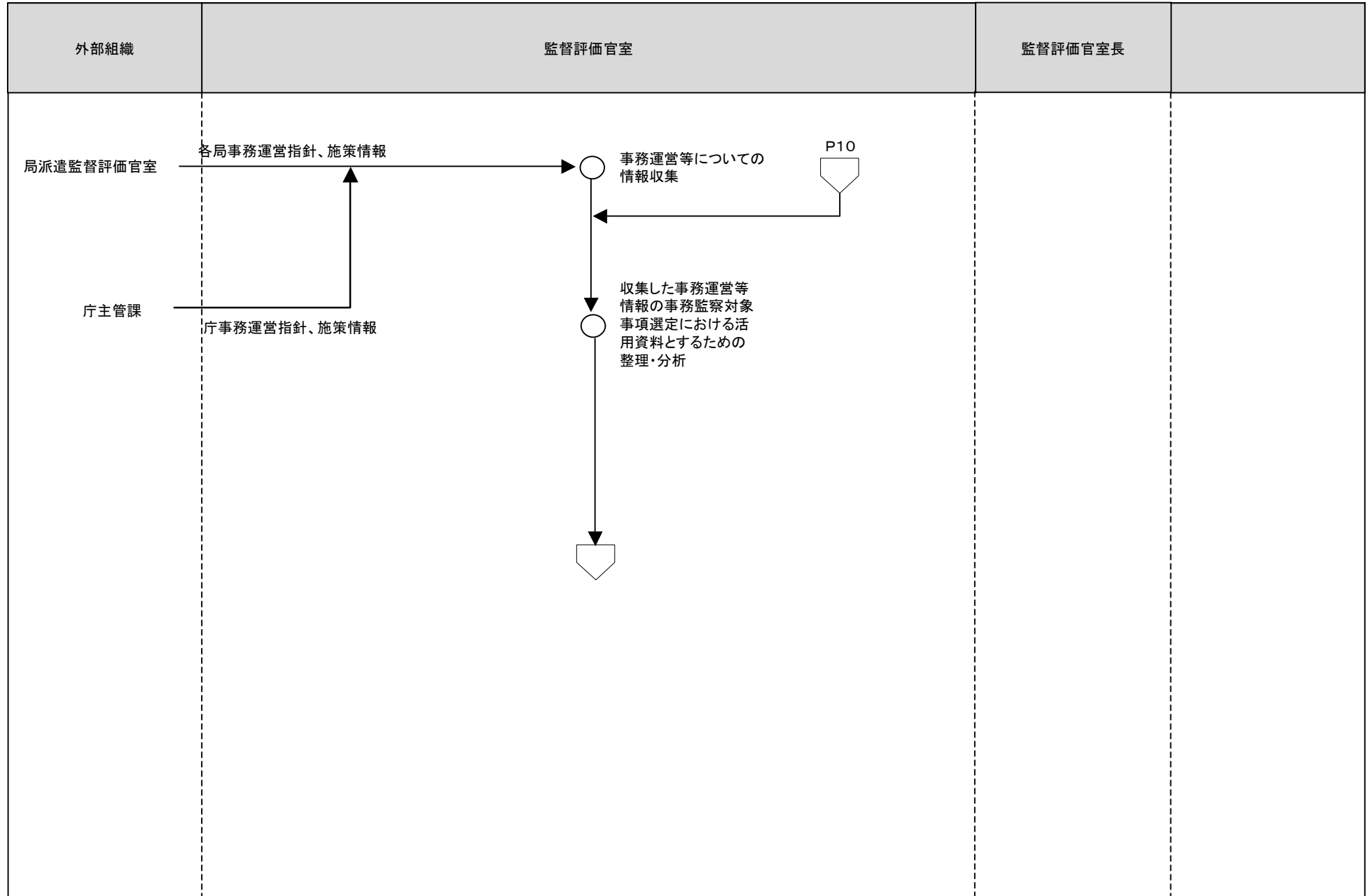

- [凡例] ○ 手作業 ⊗ 確認・チェック ▽ 保管 □ コンピュータ処理 ◯ コンピュータ画面 ▭ 帳票 円筒 コンピュータファイル 五边形 端子

11 監督評価事務(庁)(事務監察の課題等の抽出)

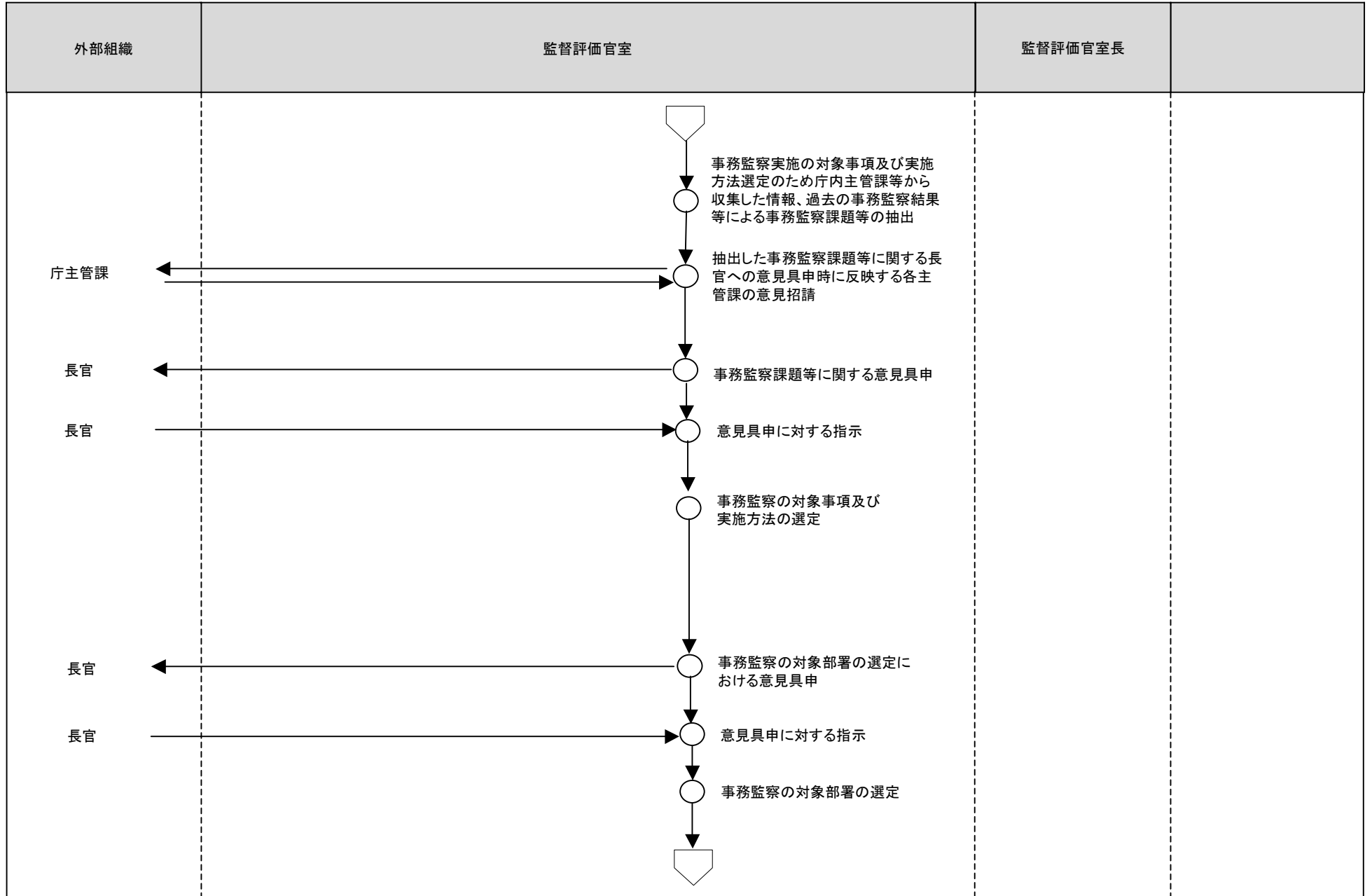

[凡例]

○ 手作業

⊗ 確認・チェック

▽ 保管

□ コンピュータ処理

◯ コンピュータ画面

▭ 帳票

⊞ コンピュータファイル

⏏ 端子

11 監督評価事務(庁)(対象局<所>)への指示・連絡

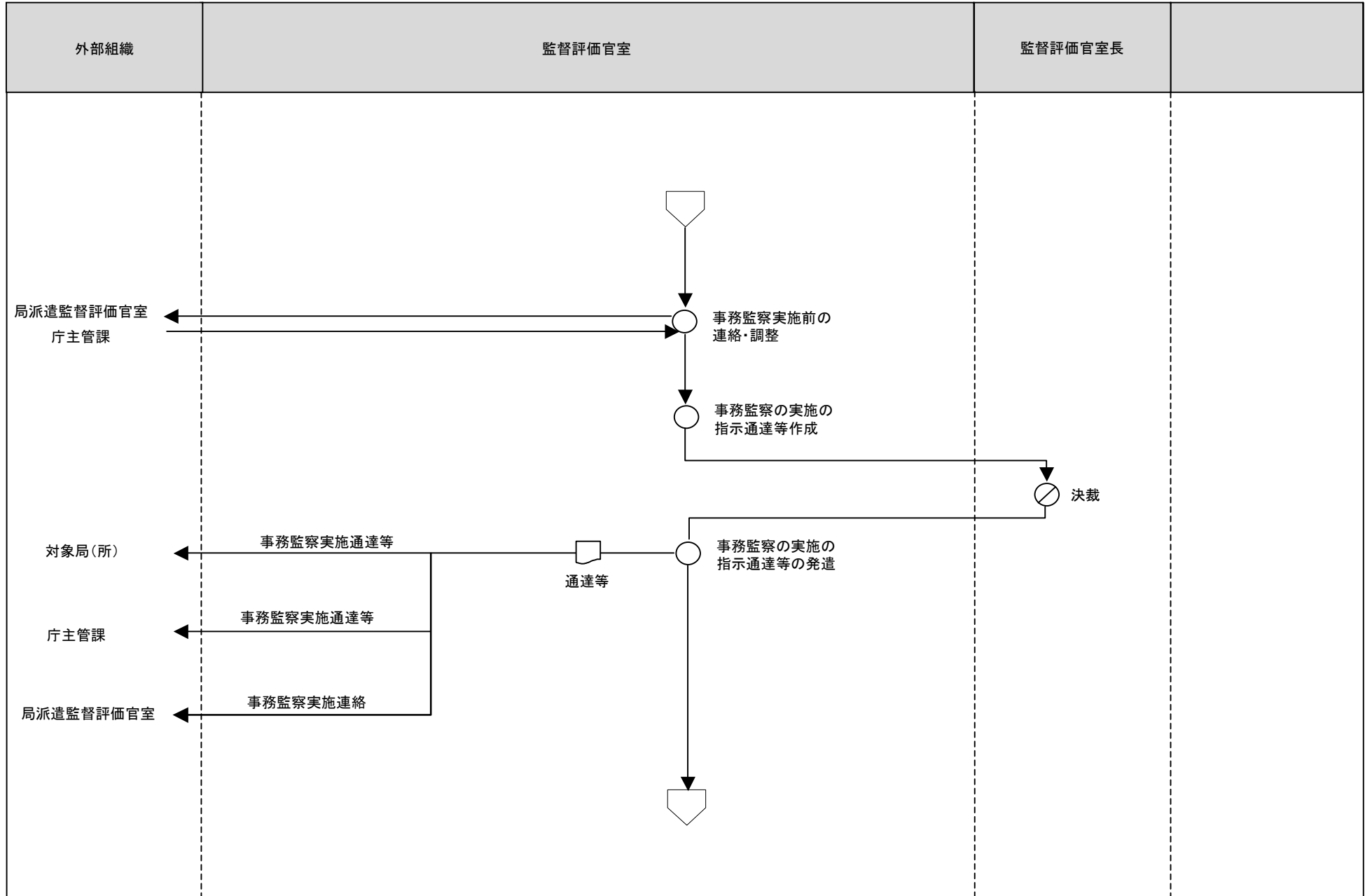

[凡例]

○ 手作業

⊗ 確認・チェック

▽ 保管

□ コンピュータ処理

⬭ コンピュータ画面

▭ 帳票

⊞ コンピュータファイル

⏏ 端子

11 監督評価事務(庁)(実地調査<検査>)

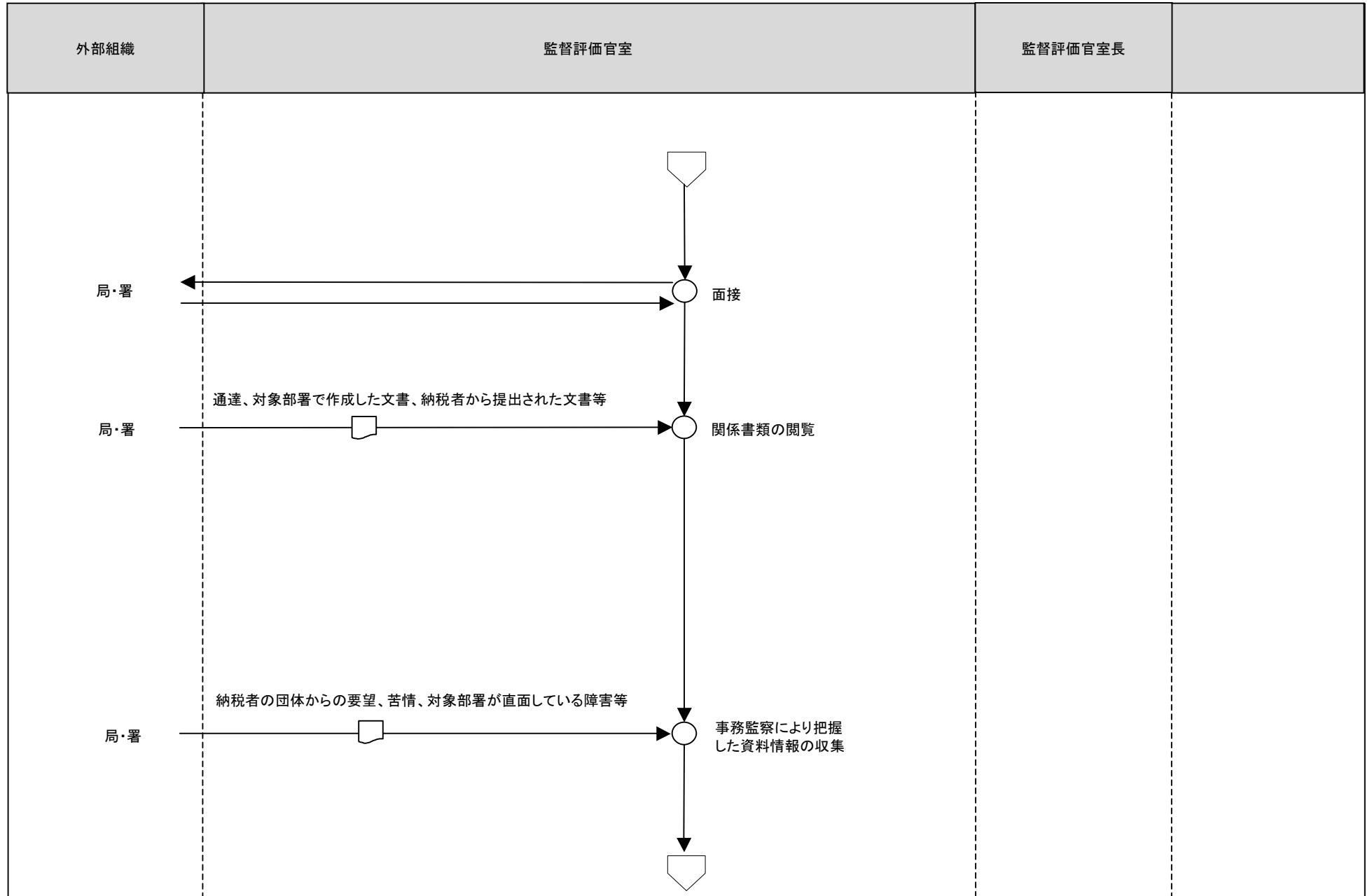

[凡例]

○ 手作業

⊗ 確認・チェック

▽ 保管

□ コンピュータ
処理

◯ コンピュータ
画面

▭ 帳票

⊂ コンピュータ
ファイル

▽ 端子

11 監督評価事務(庁)(実地調査<検査>に基づく措置)

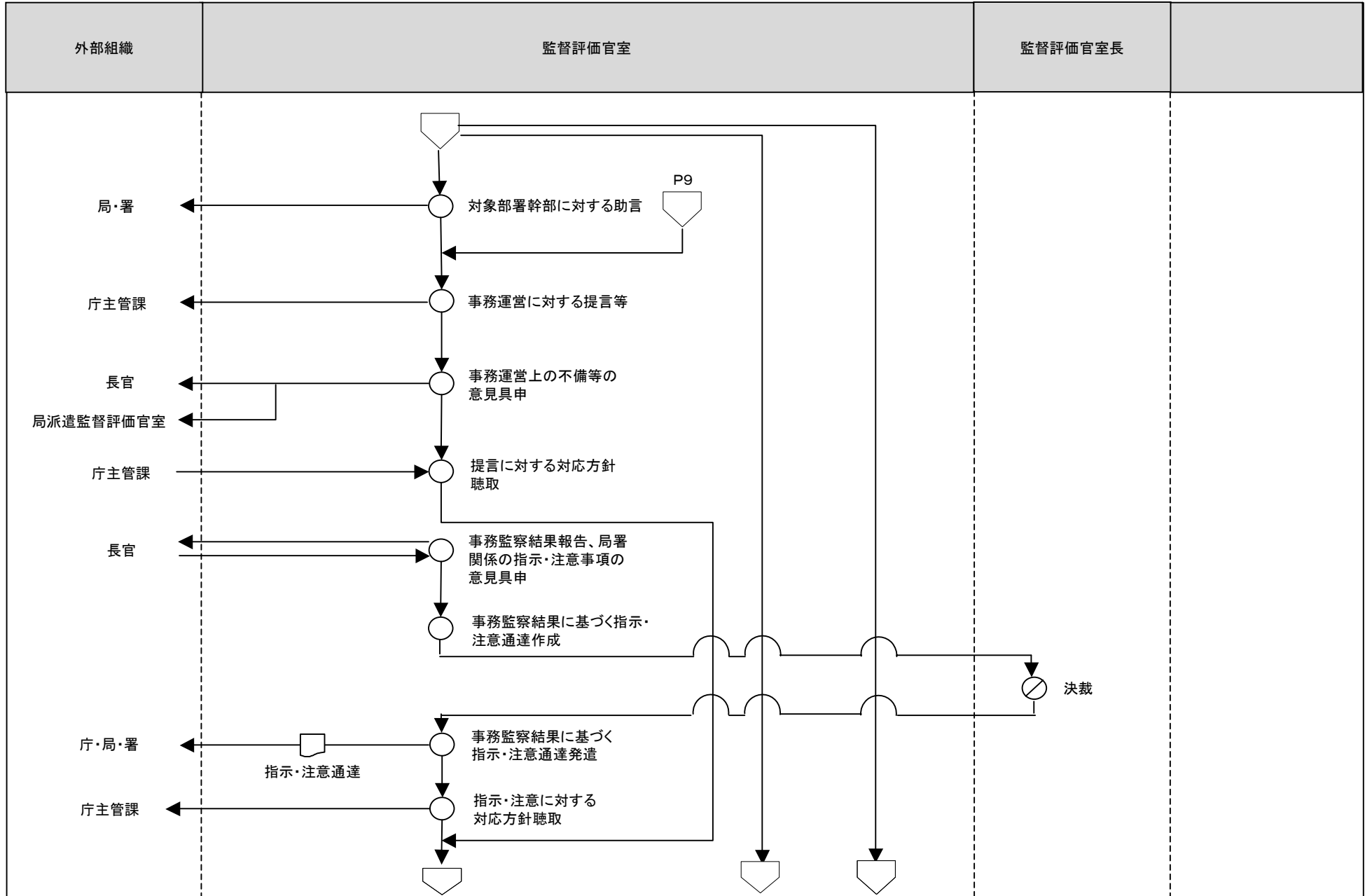

[凡例]

○ 手作業

⊗ 確認・チェック

▽ 保管

□ コンピュータ処理

◇ コンピュータ画面

帳票

コンピュータファイル

端子

11 監督評価事務(庁)(実地調査<検査>に基づく措置)

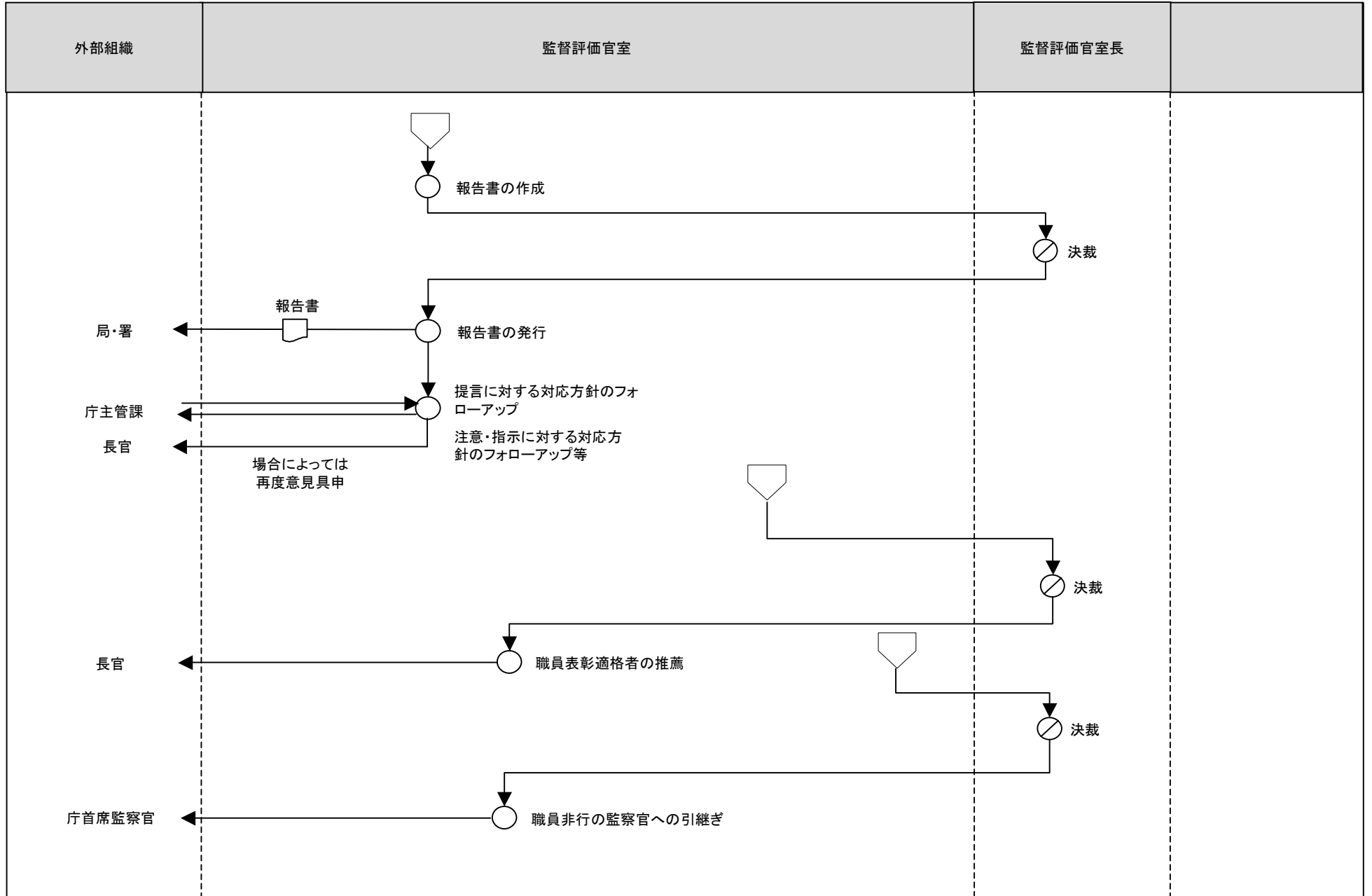

[凡例]

○ 手作業

⊗ 確認・チェック

▽ 保管

□ コンピュータ処理

◇ コンピュータ画面

帳票

⊞ コンピュータファイル

▽ 端子

11 監督評価事務(庁)(実施計画の策定)

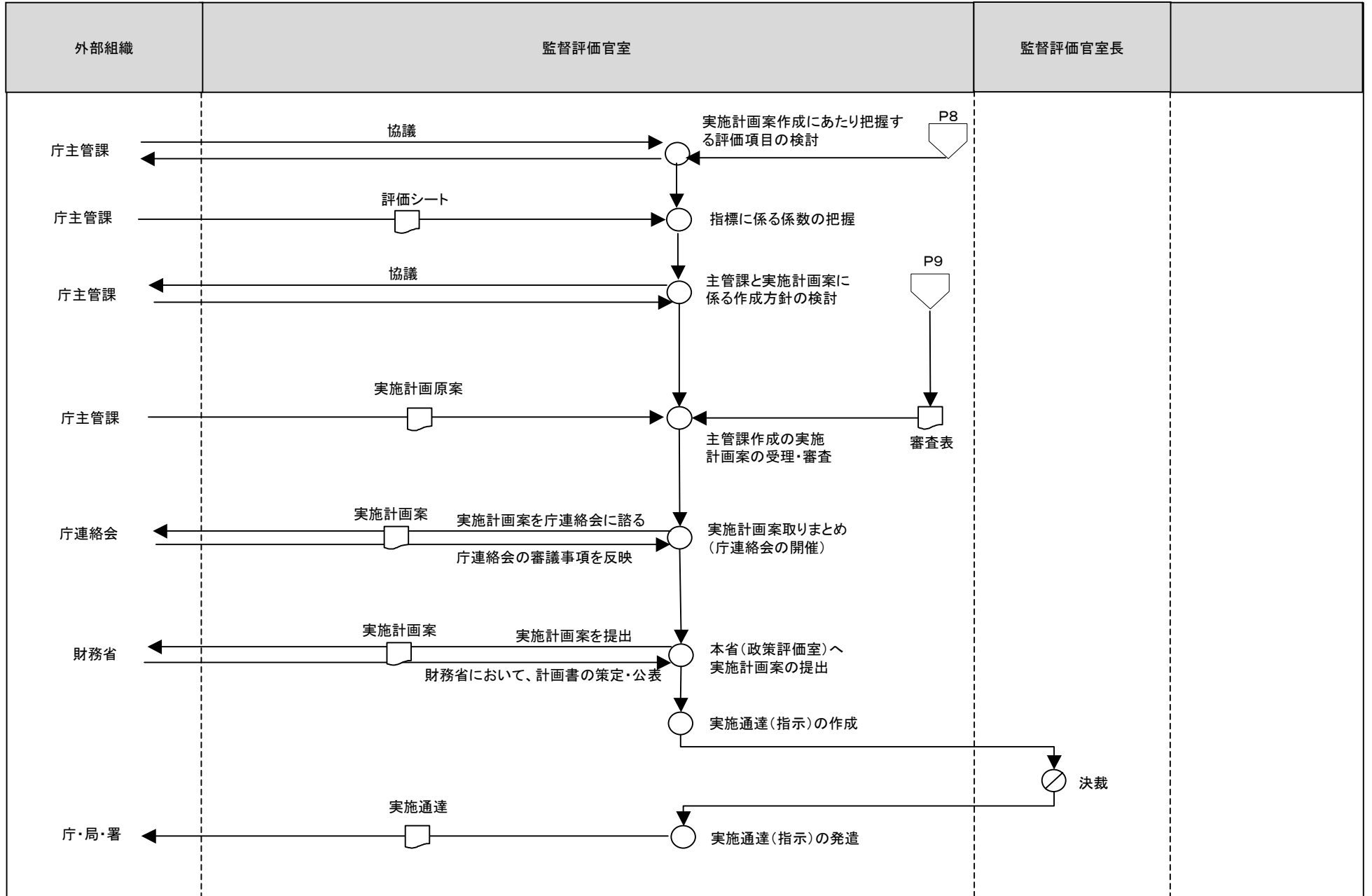

[凡例]

○ 手作業

⊗ 確認・チェック

▽ 保管

□ コンピュータ処理

◯ コンピュータ画面

▭ 帳票

⊂ コンピュータファイル

◡ 端子

11 監督評価事務(庁)(評価書の作成)

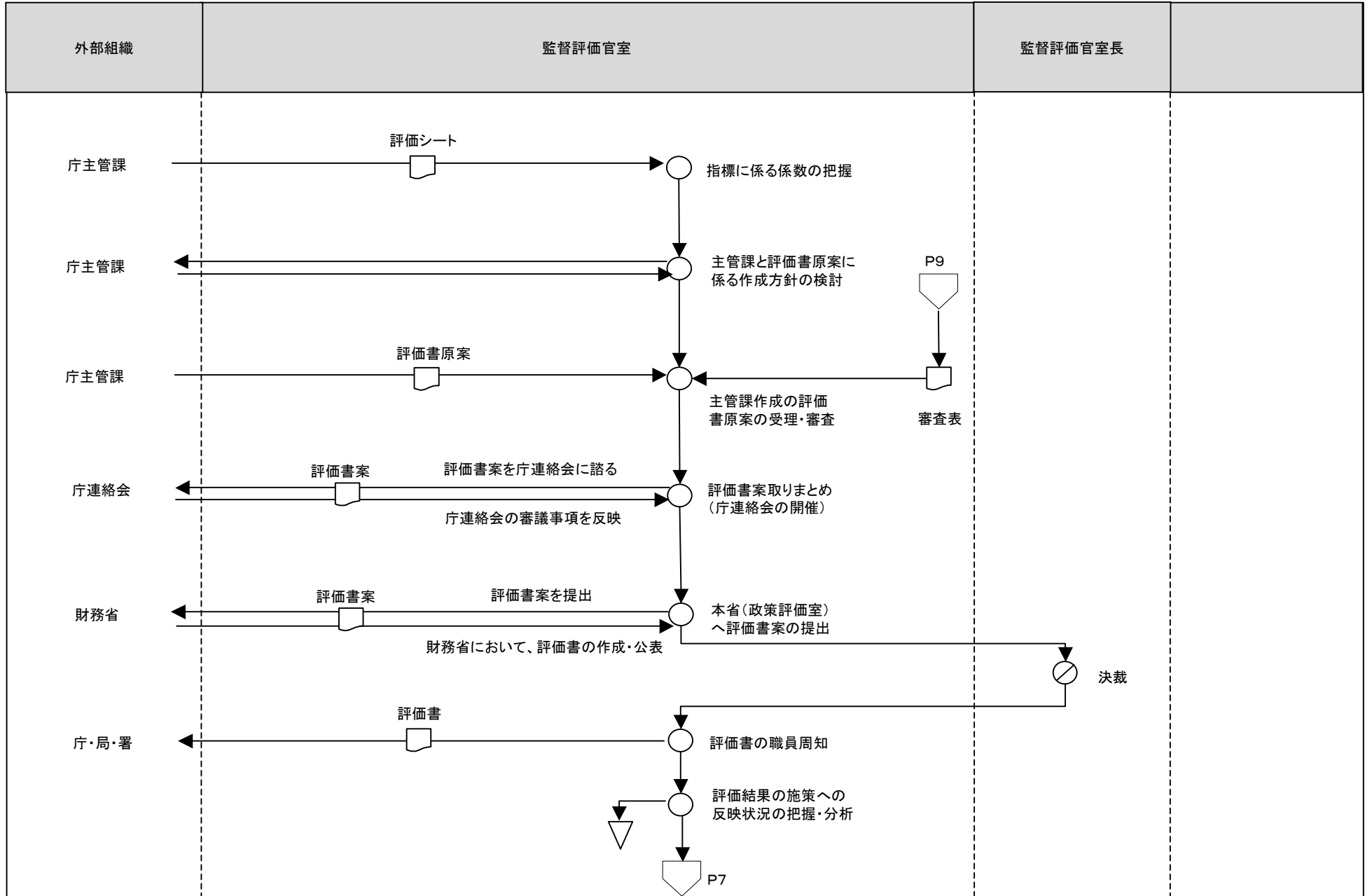

[凡例] ○ 手作業 ⊗ 確認・チェック ▽ 保管 □ コンピュータ処理 ◯ コンピュータ画面 ㊞ 帳票 ㊿ コンピュータファイル ㊾ 端子

11 監督評価事務(庁)(報告)

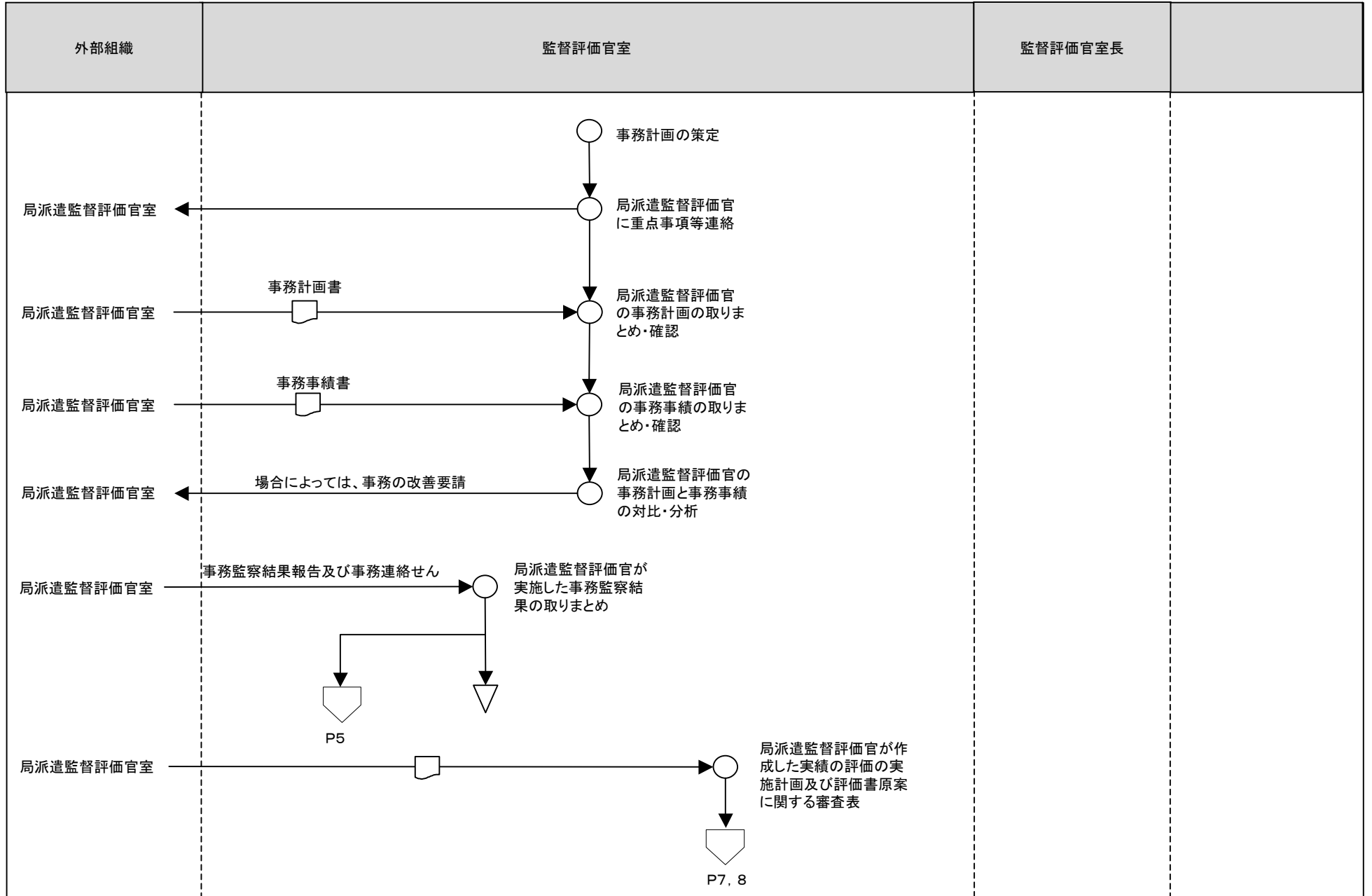

- [凡例] ○ 手作業 ⊗ 確認・チェック ▽ 保管 □ コンピュータ処理 ◯ コンピュータ画面 帳票 円筒形 コンピュータファイル 端子

11 監督評価事務(庁)(庁各主管課との連絡)

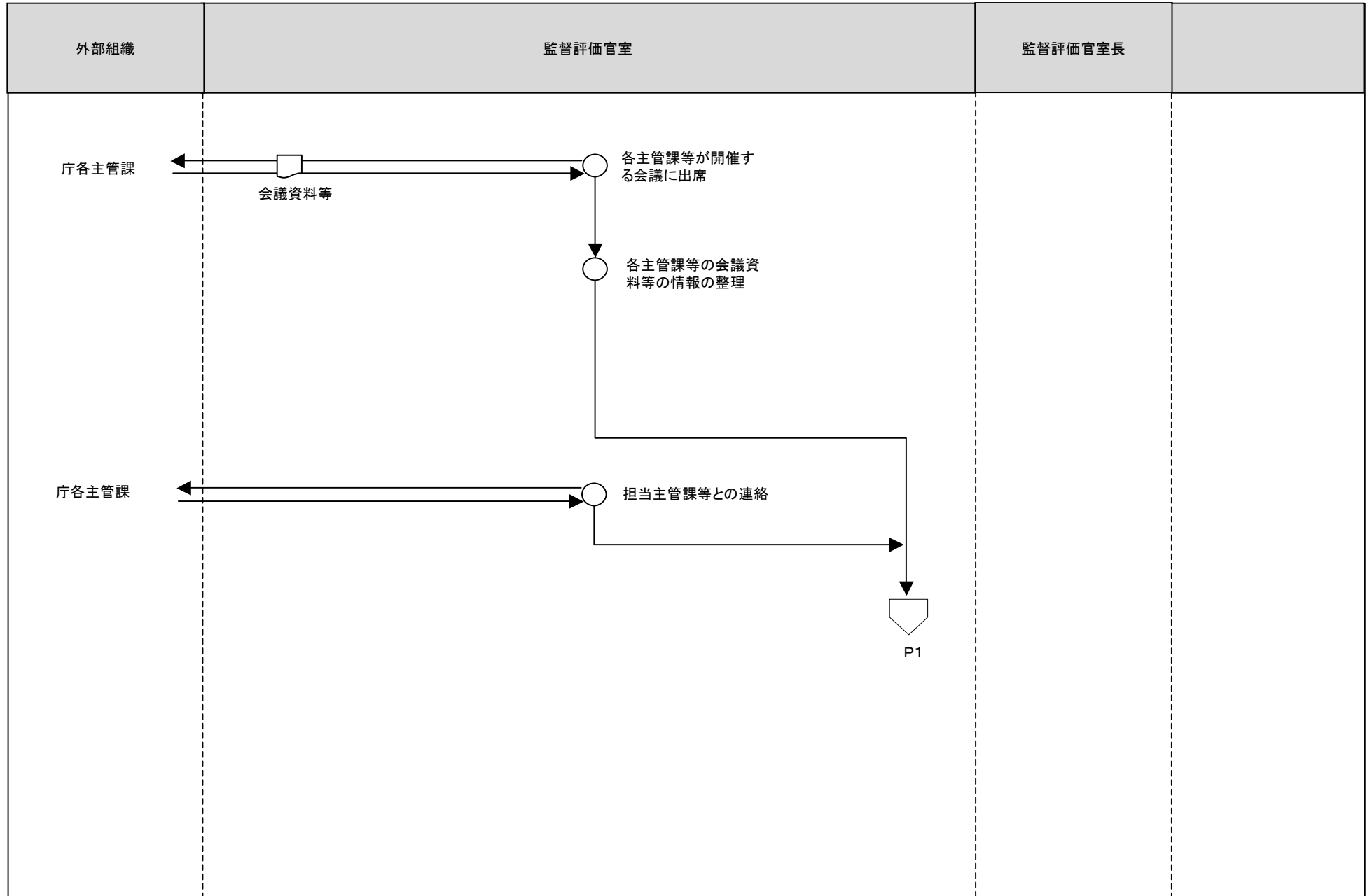

[凡例]

○ 手作業

⊗ 確認・チェック

▽ 保管

□ コンピュータ処理

◯ コンピュータ画面

▭ 帳票

⊂ コンピュータファイル

⏏ 端子

11 監督評価事務(局)(事前準備)

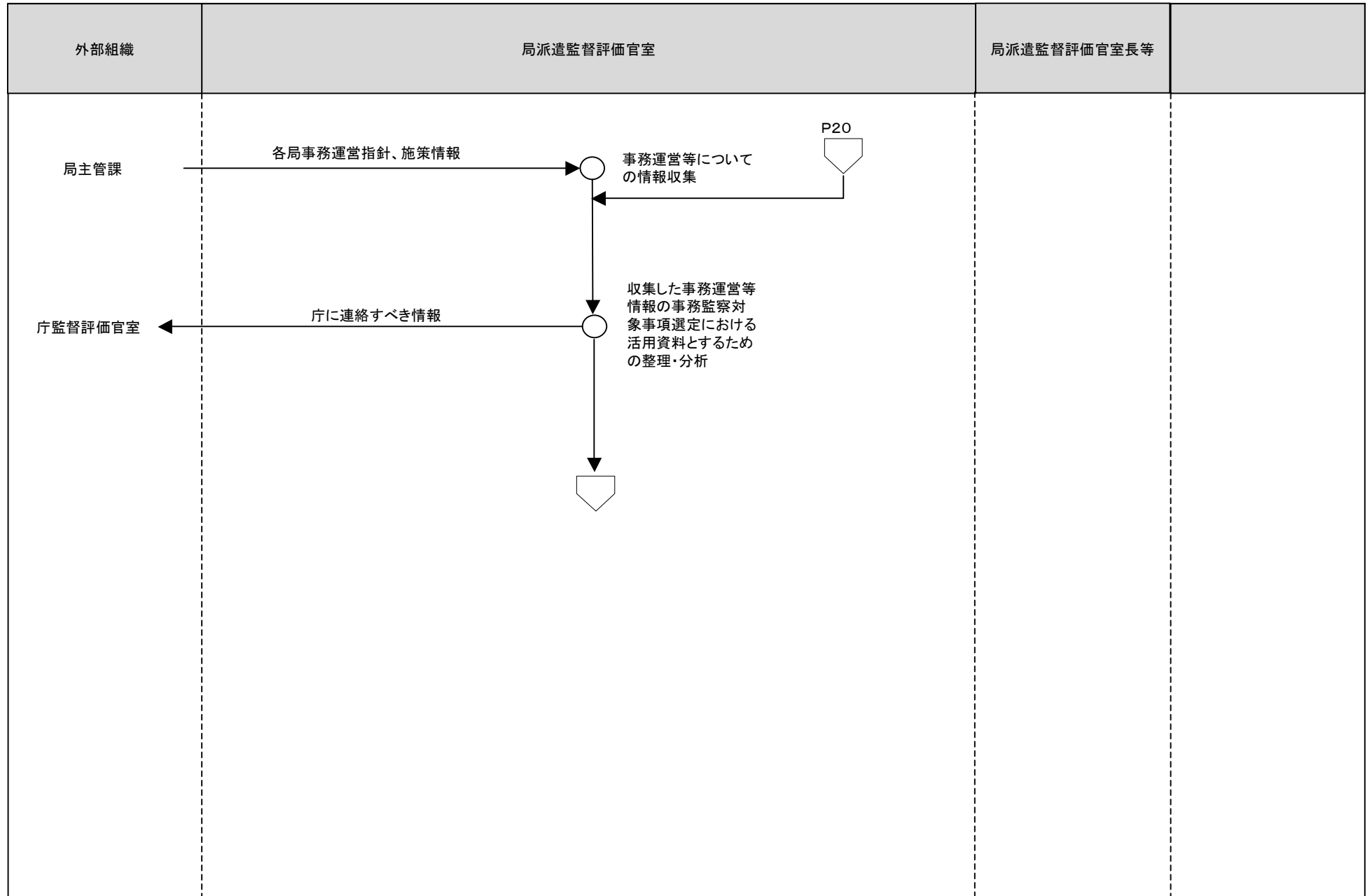

- [凡例] ○ 手作業 ⊗ 確認・チェック ▽ 保管 □ コンピュータ処理 ◯ コンピュータ画面 □ 帳票 円筒 コンピュータファイル 五边形 端子

11 監督評価事務(局)(事務監察の課題等の抽出)

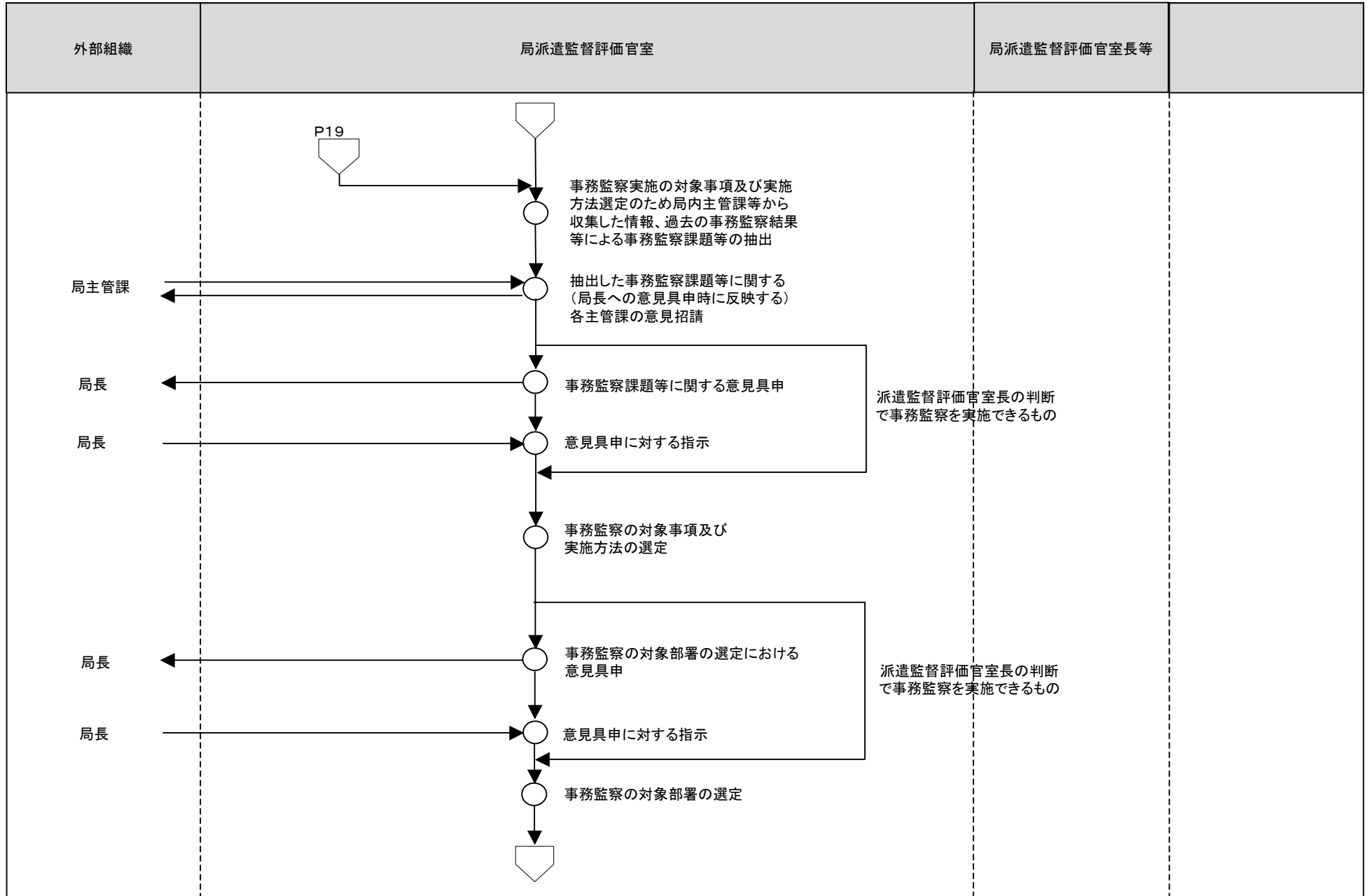

[凡例]

○ 手作業

⊗ 確認・チェック

▽ 保管

□ コンピュータ処理

◯ コンピュータ画面

▭ 帳票

⊂ コンピュータファイル

⏏ 端子

11 監督評価事務(局)(対象局<所>)への指示・連絡

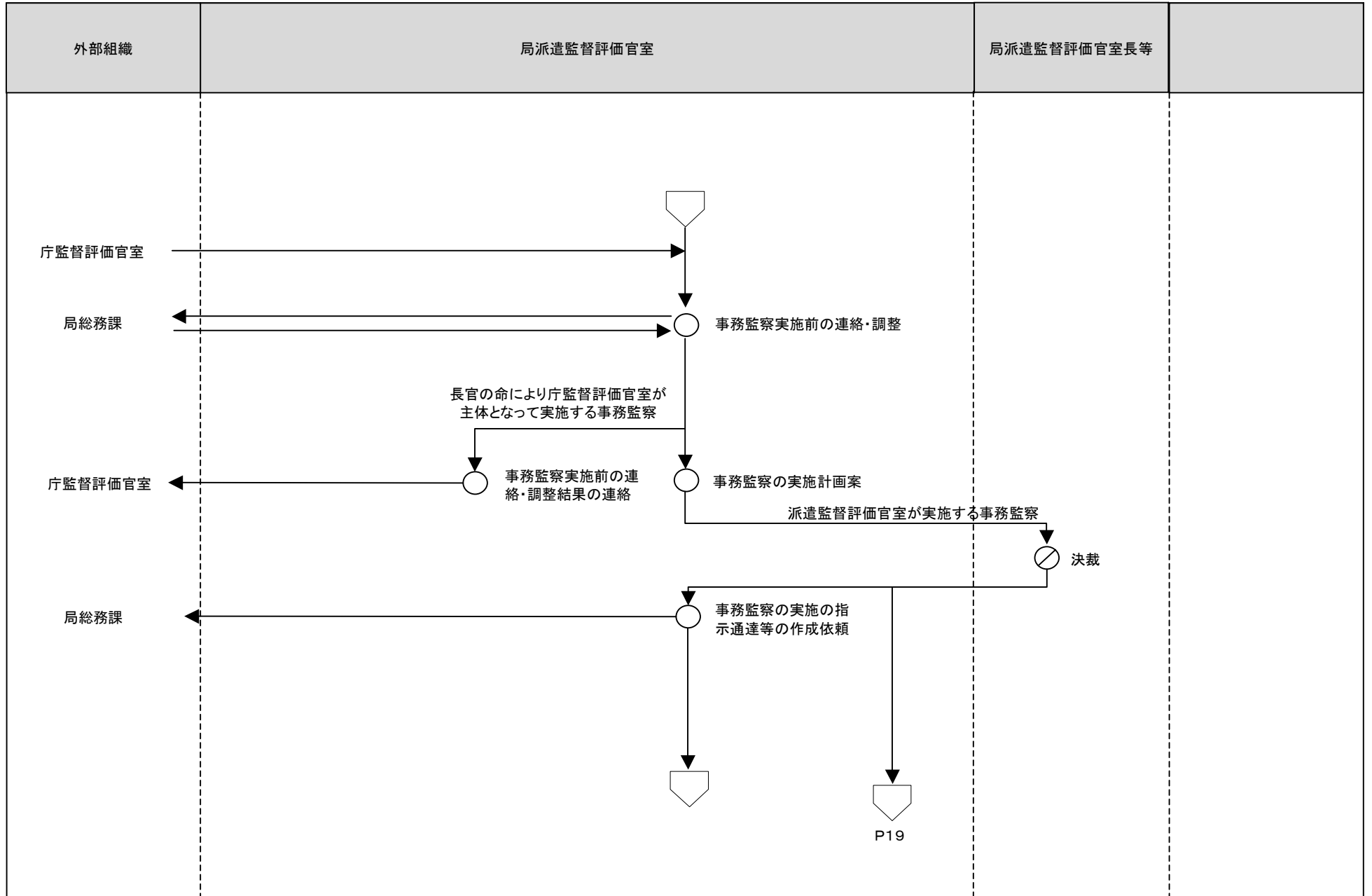

[凡例]

○ 手作業

⊗ 確認・チェック

▽ 保管

□ コンピュータ処理

◯ コンピュータ画面

▭ 帳票

⊂ コンピュータファイル

◡ 端子

11 監督評価事務(実地調査<検査>)

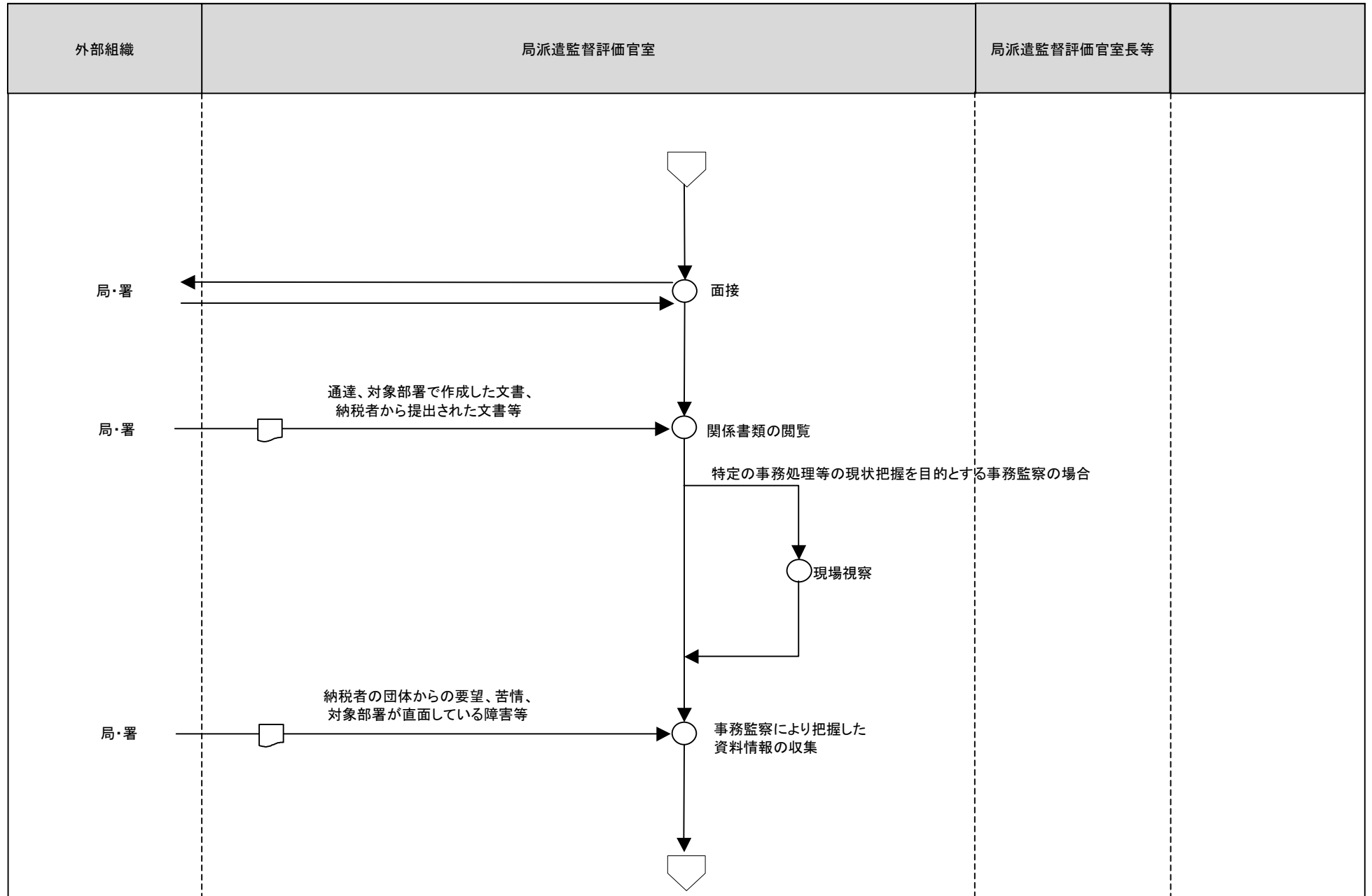

[凡例]

○ 手作業

⊗ 確認・チェック

▽ 保管

□ コンピュータ
処理

⬭ コンピュータ
画面

Ⓜ 帳票

⊞ コンピュータ
ファイル

⬭ 端子

11 監督評価事務(実地調査<検査>に基づく措置)

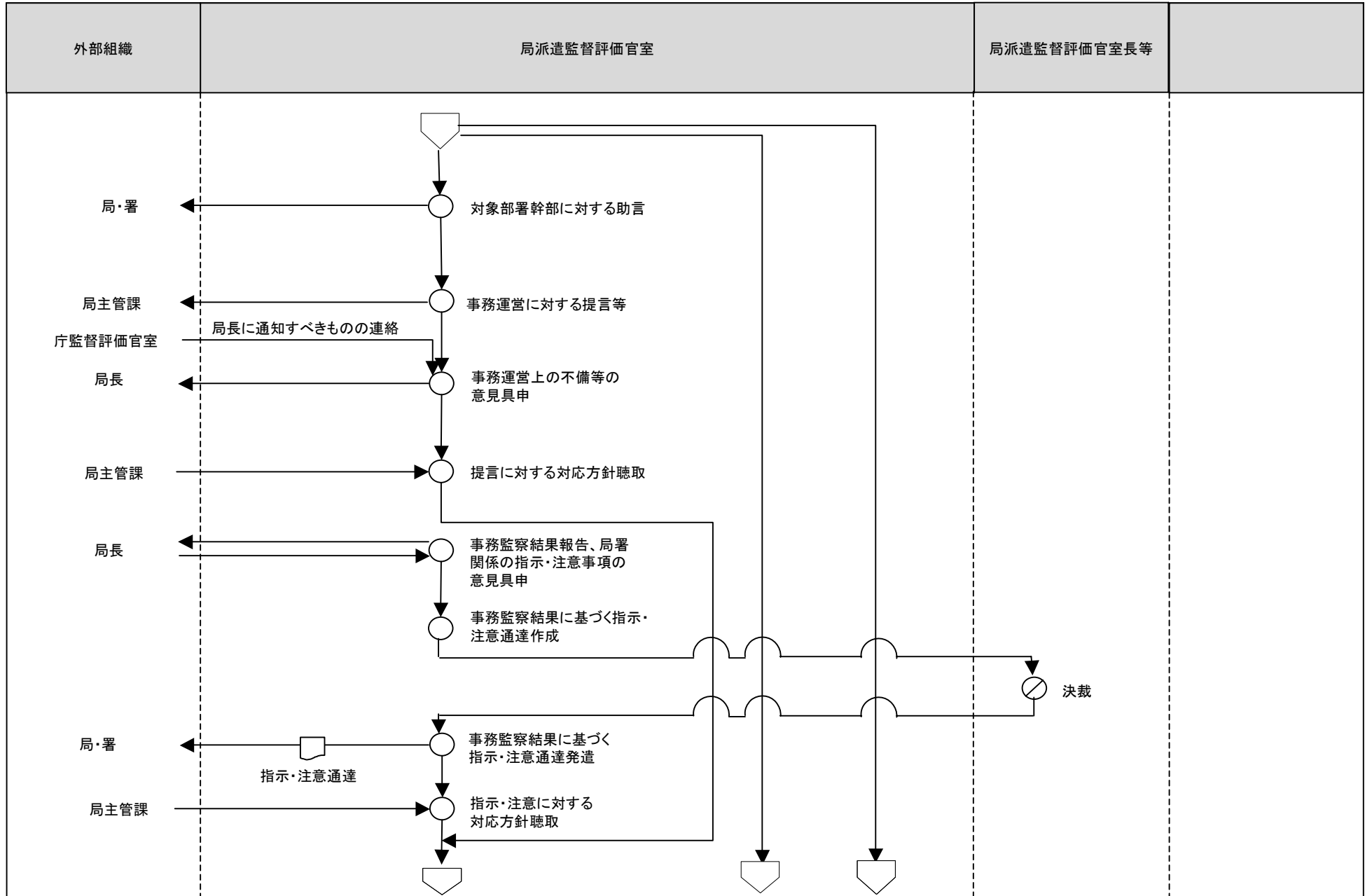

[凡例]

○ 手作業

⊗ 確認・チェック

▽ 保管

□ コンピュータ処理

◇ コンピュータ画面

帳票

⊞ コンピュータファイル

▽ 端子

11 監督評価事務(実地調査<検査>に基づく措置)

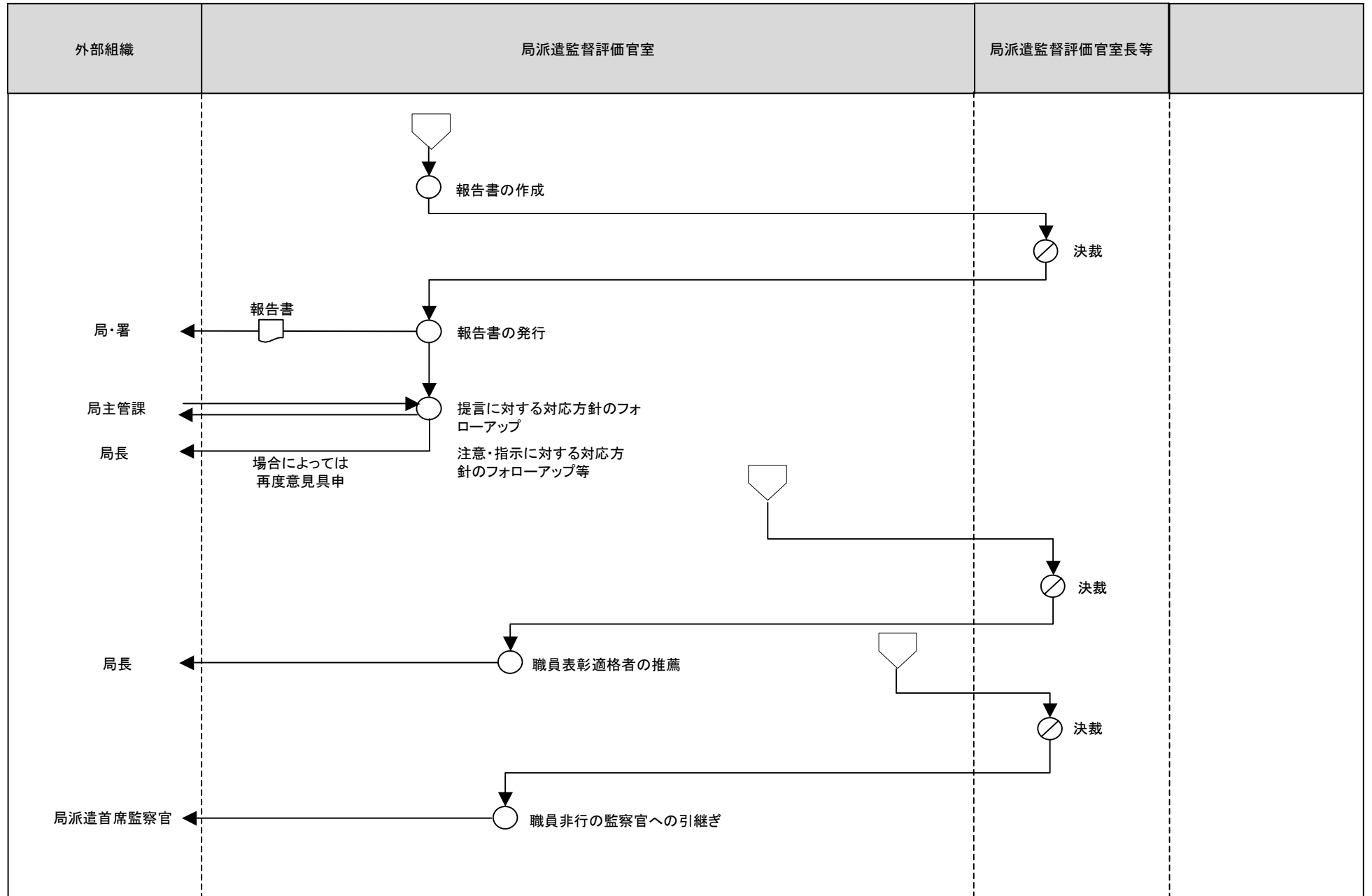

[凡例]

○ 手作業

⊗ 確認・チェック

▽ 保管

□ コンピュータ処理

◇ コンピュータ画面

帳票

コンピュータファイル

端子

11 監督評価事務(局)(実施計画の策定)

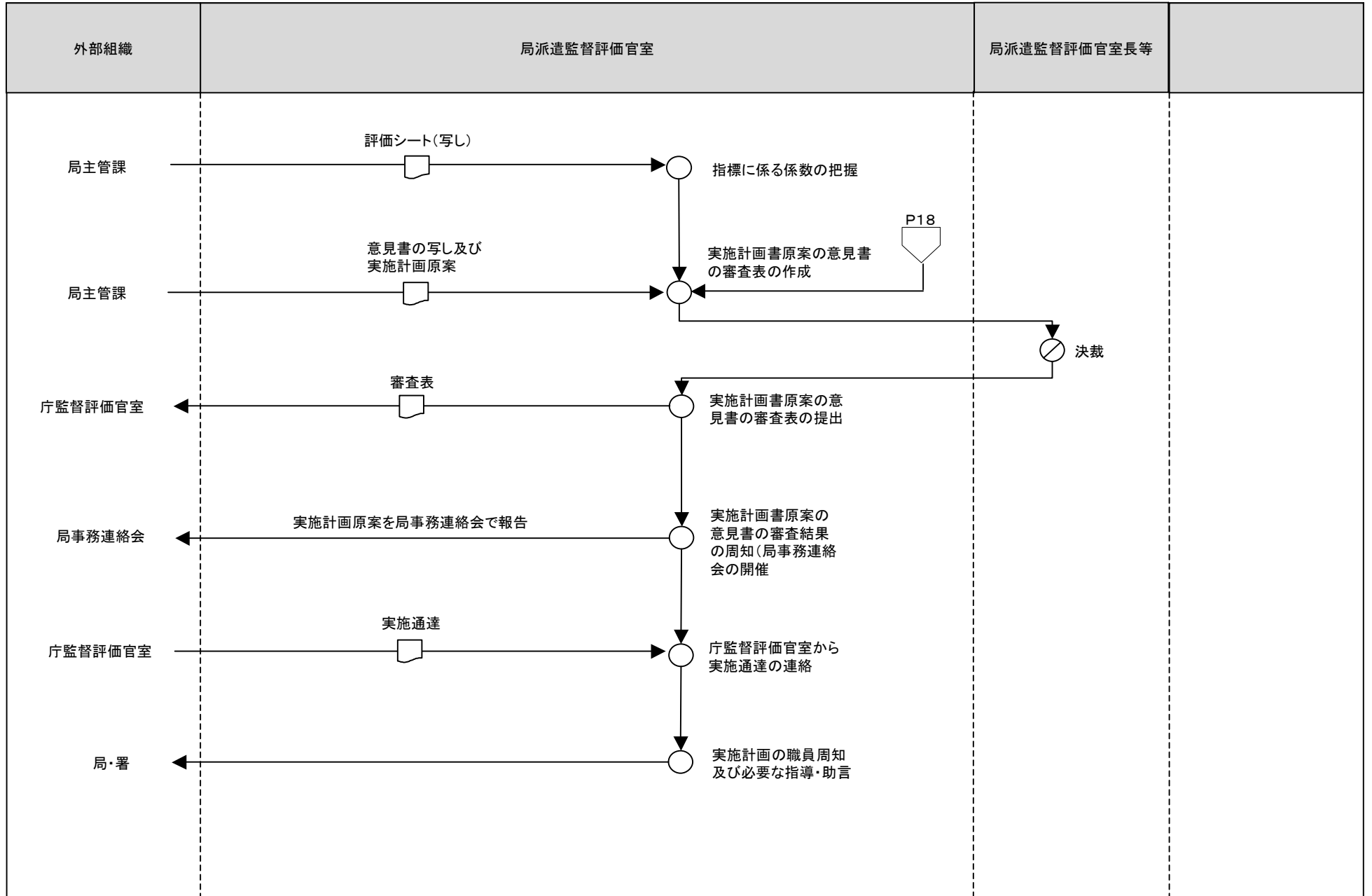

[凡例]

- 手作業
- ⊗ 確認・チェック
- ▽ 保管
- コンピュータ処理
- ◯ コンピュータ画面
- ▭ 帳票
- 🗄️ コンピュータファイル
- ⏏️ 端子

11 監督評価事務(局)(評価書の作成)

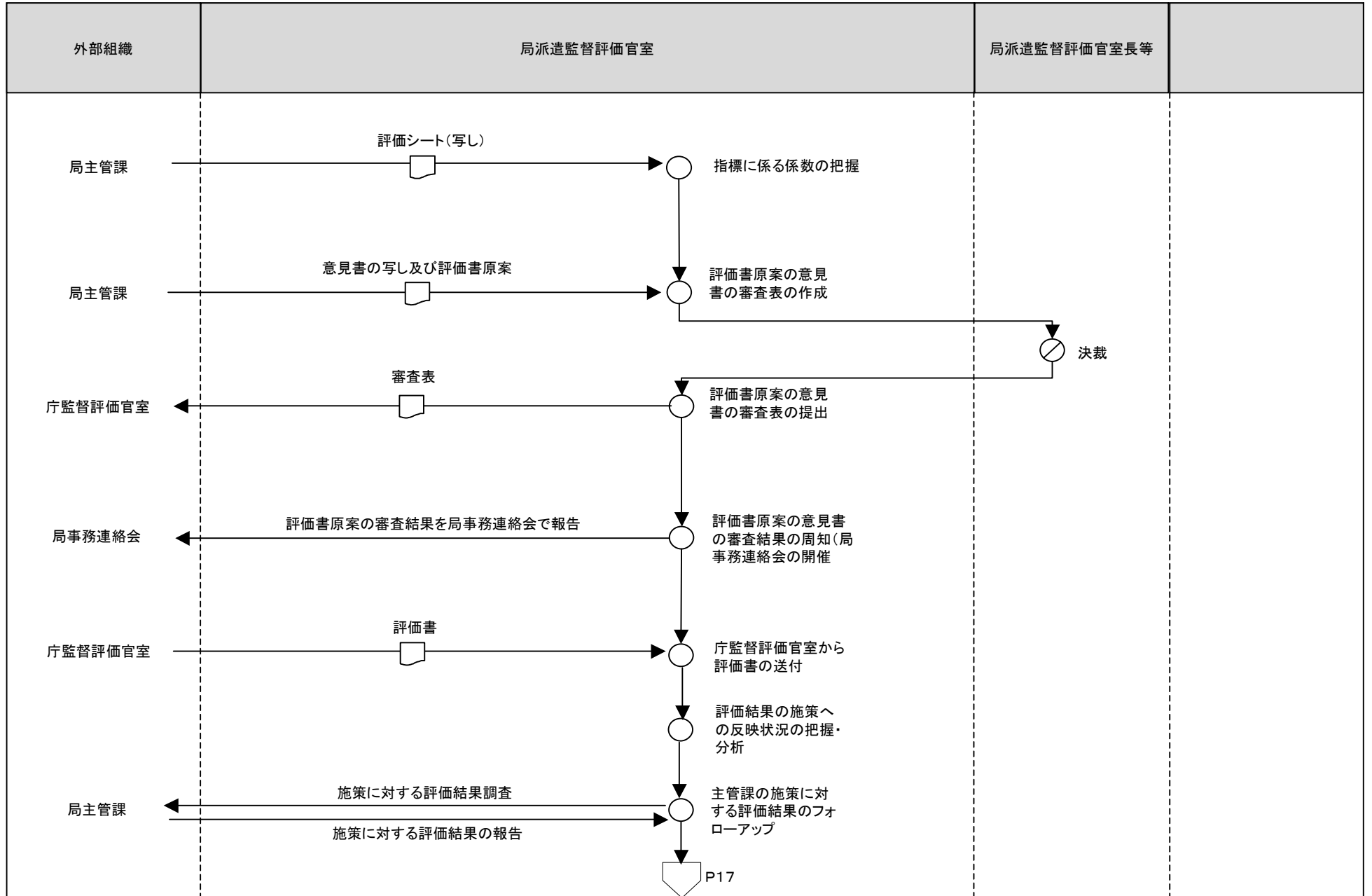

[凡例]

○ 手作業

⊗ 確認・チェック

▽ 保管

□ コンピュータ処理

◇ コンピュータ画面

□ 帳票

⊂ コンピュータファイル

▽ 端子

11 監督評価事務(報告)

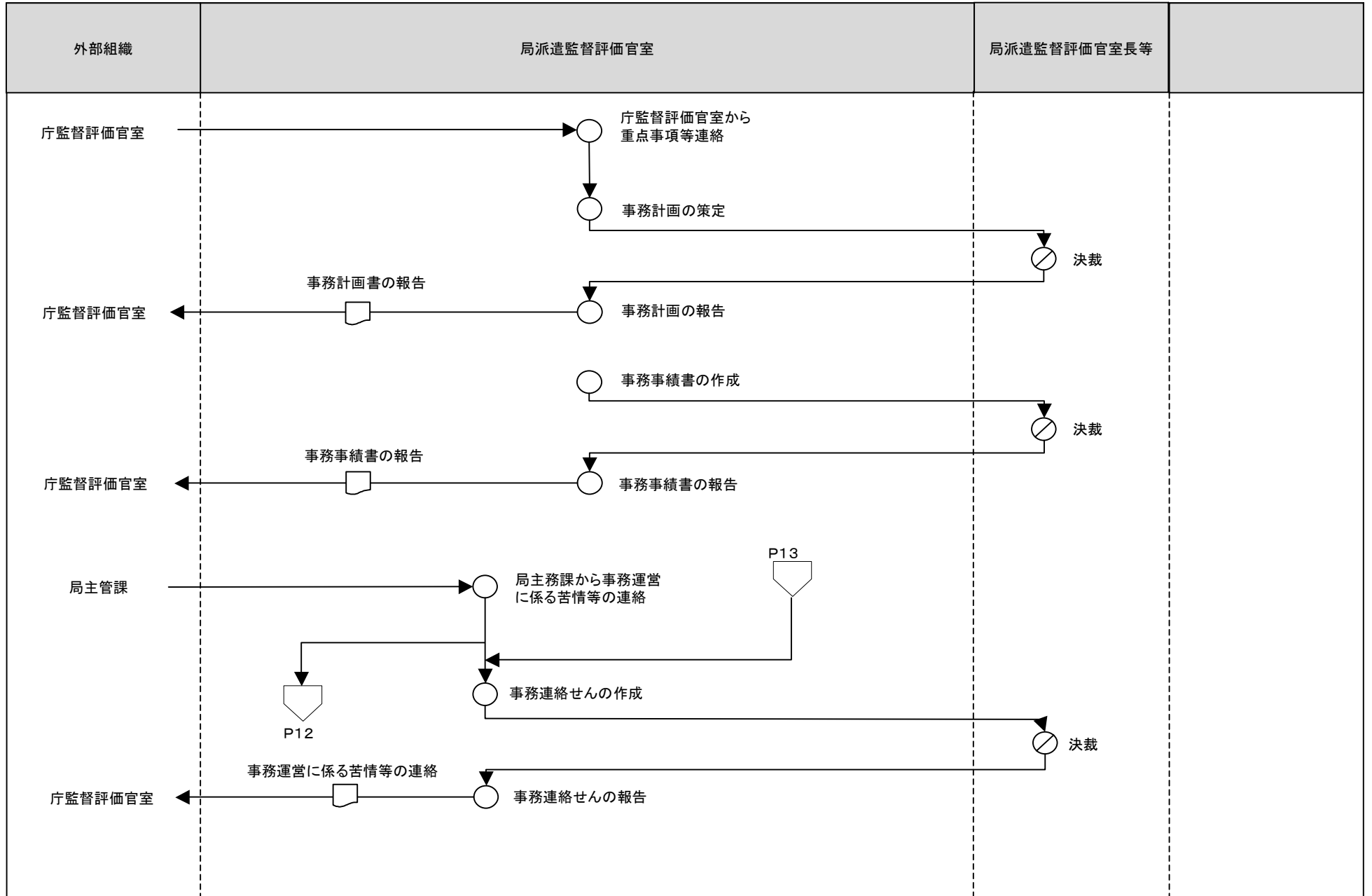

- [凡例] ○ 手作業 ⊗ 確認・チェック ▽ 保管 □ コンピュータ処理 ◯ コンピュータ画面 帳票 円筒 コンピュータファイル 端子

11 監督評価事務(局主管課との連絡)

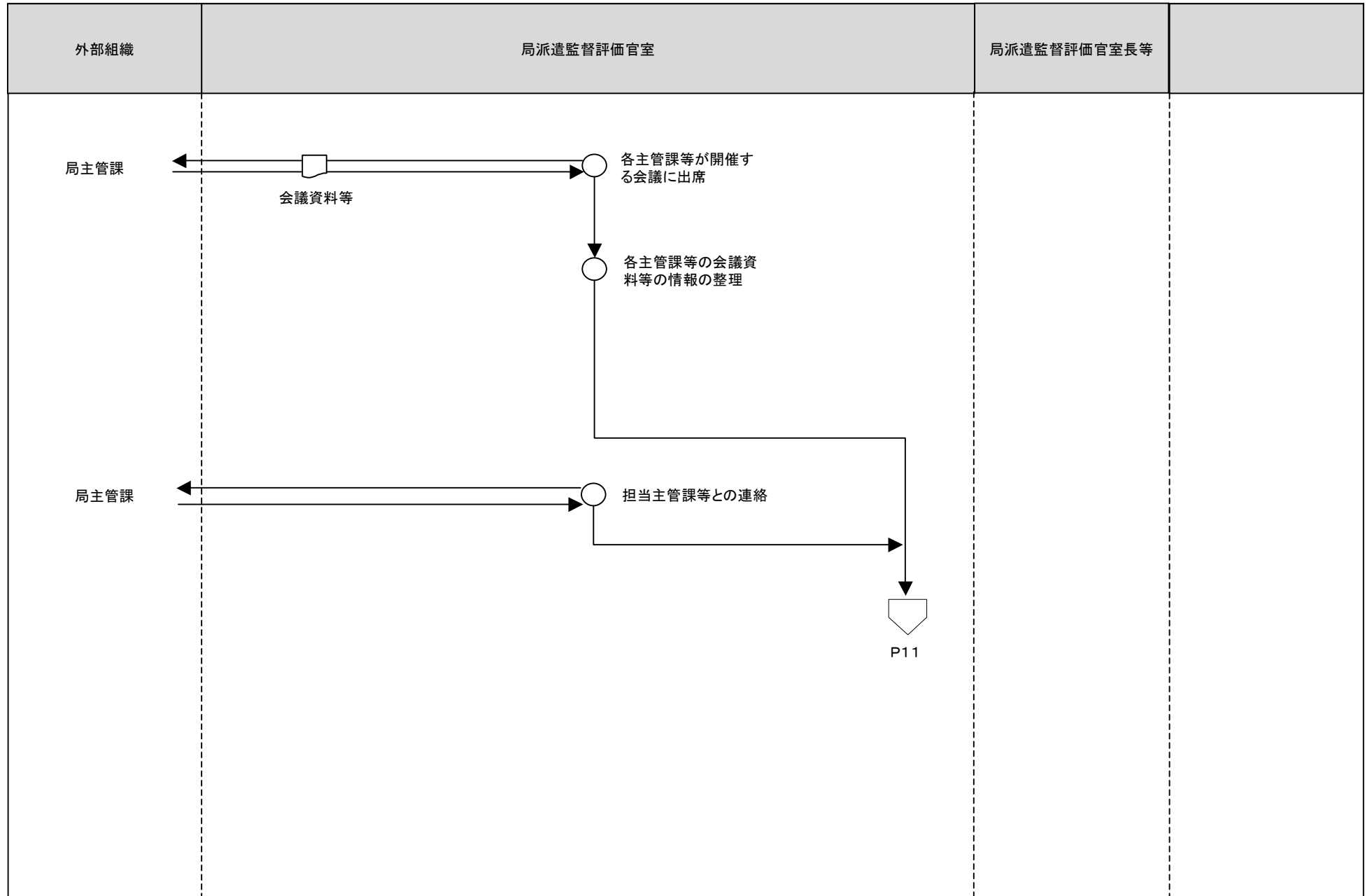

[凡例]

○ 手作業

⊗ 確認・チェック

▽ 保管

□ コンピュータ処理

⬭ コンピュータ画面

▭ 帳票

⊞ コンピュータファイル

⬭ 端子