

18徴収事務(処分票の管理等<滞納者管理>)

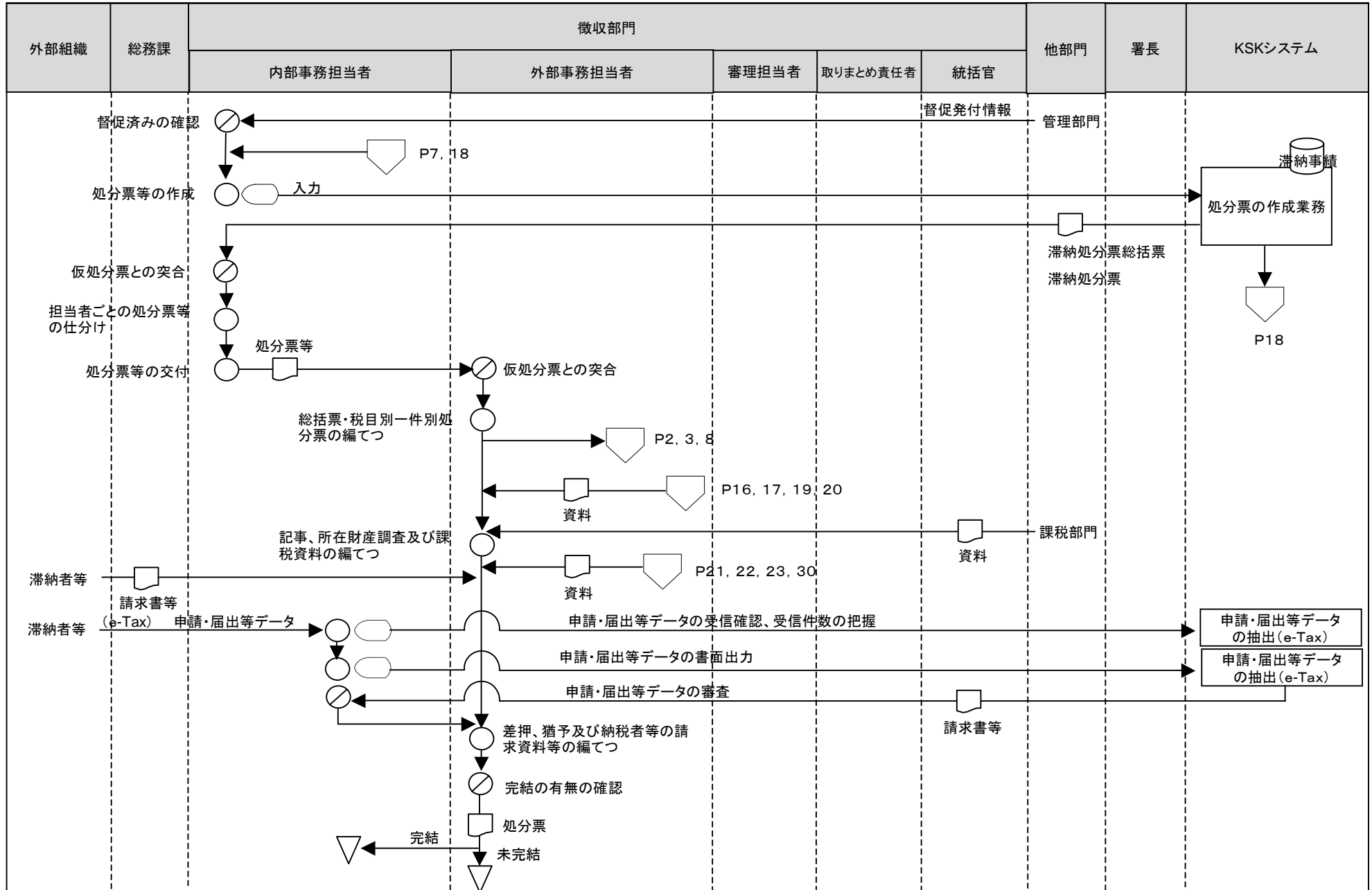

[凡例] ○ 手作業    ⊗ 確認・チェック    ▽ 保管    □ コンピュータ処理    ◯ コンピュータ画面    ◻ 帳票    ◱ コンピュータファイル    ▽ 端子

18徴収事務(処分票の管理等<滞納者管理>)

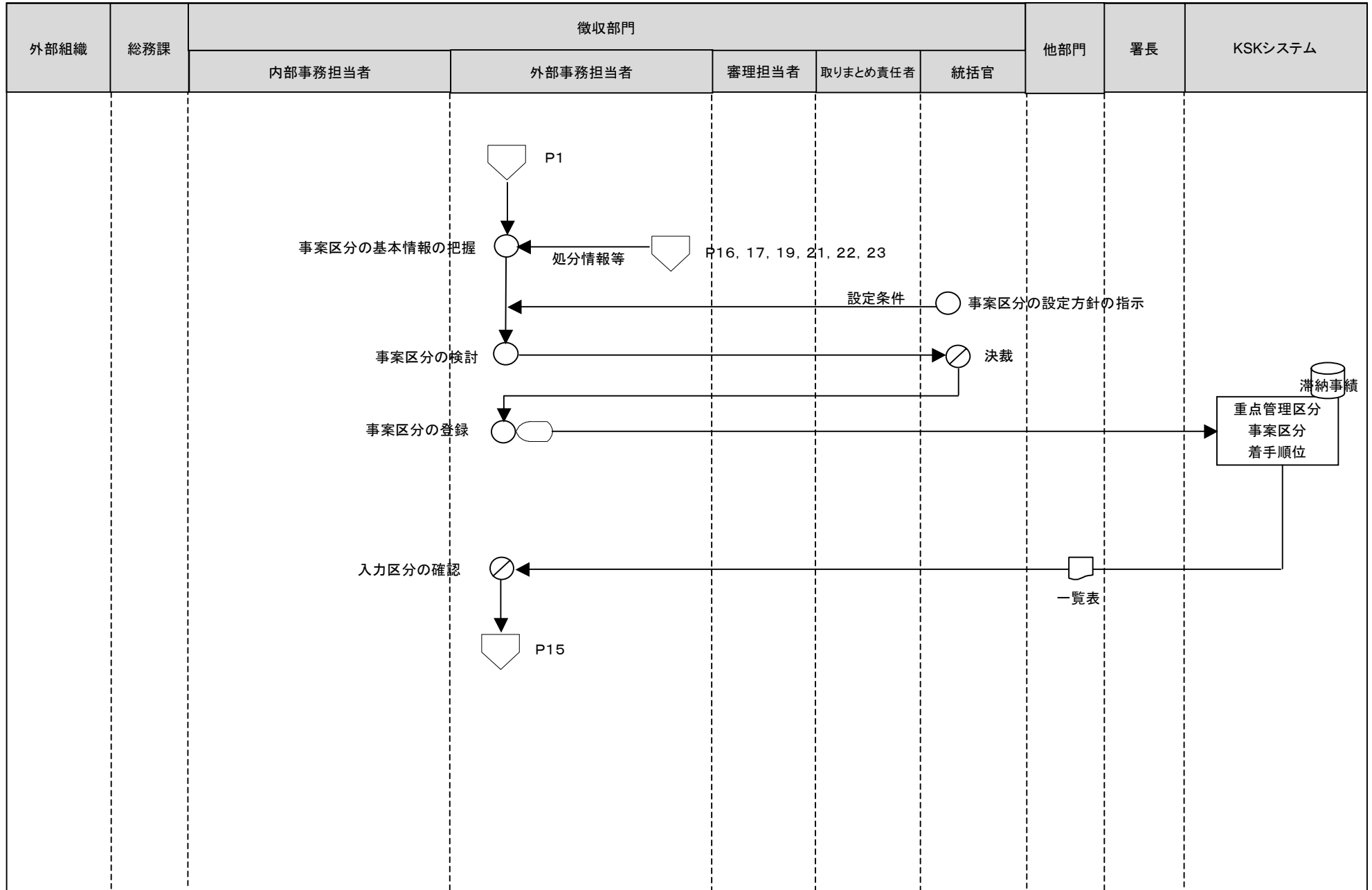

[凡例]

○ 手作業

⊗ 確認・チェック

▽ 保管

□ コンピュータ  
処理

◡ コンピュータ  
画面

▭ 帳票

⊞ コンピュータ  
ファイル

▽ 端子

18徴収事務(処分票の管理等<滞納者管理>)

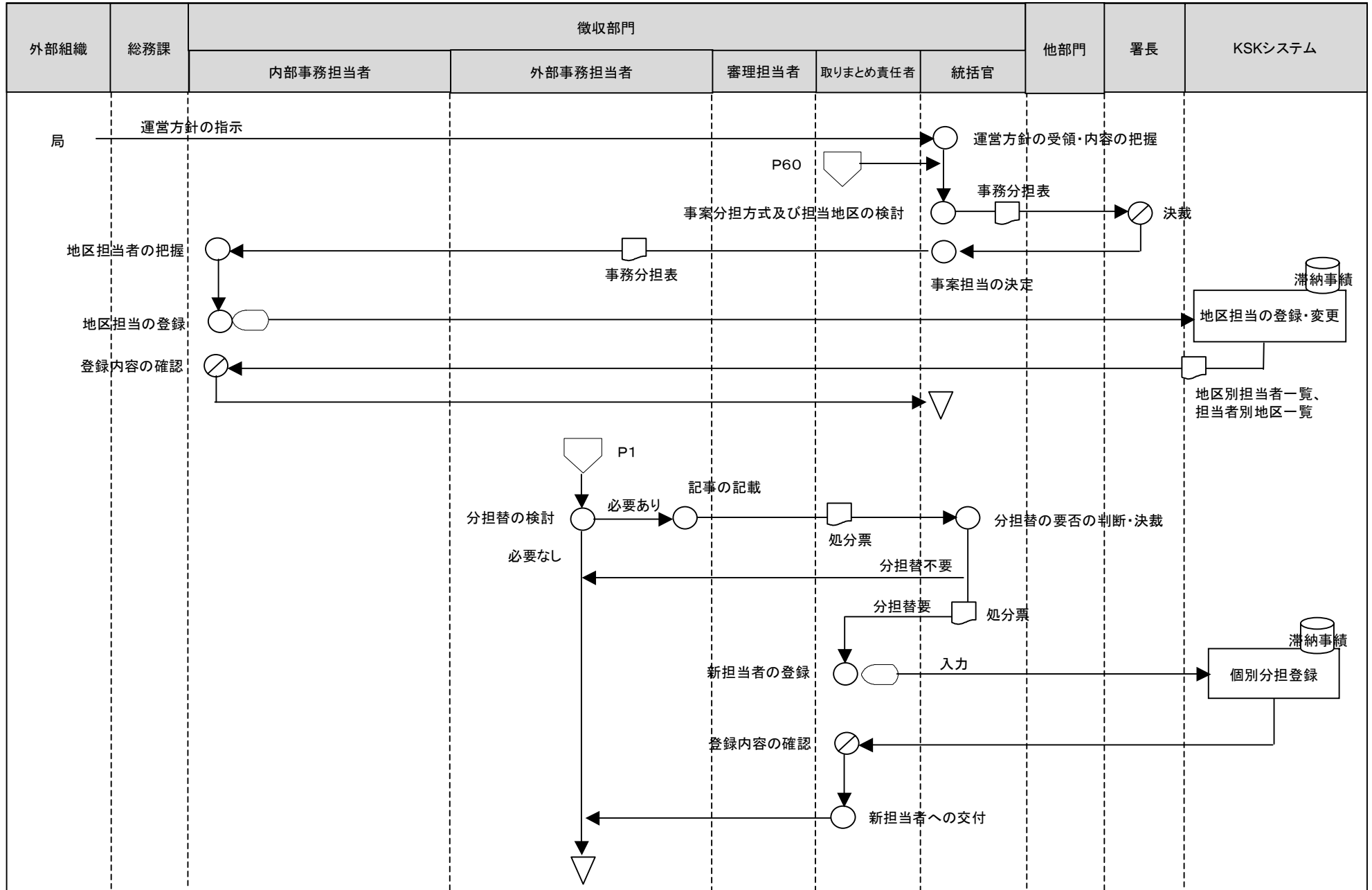

[凡例]

○ 手作業

⊗ 確認・チェック

▽ 保管

□ コンピュータ処理

◡ コンピュータ画面

▭ 帳票

⊞ コンピュータファイル

▽ 端子

18徴収事務(処分票の管理等<滞納者管理>)

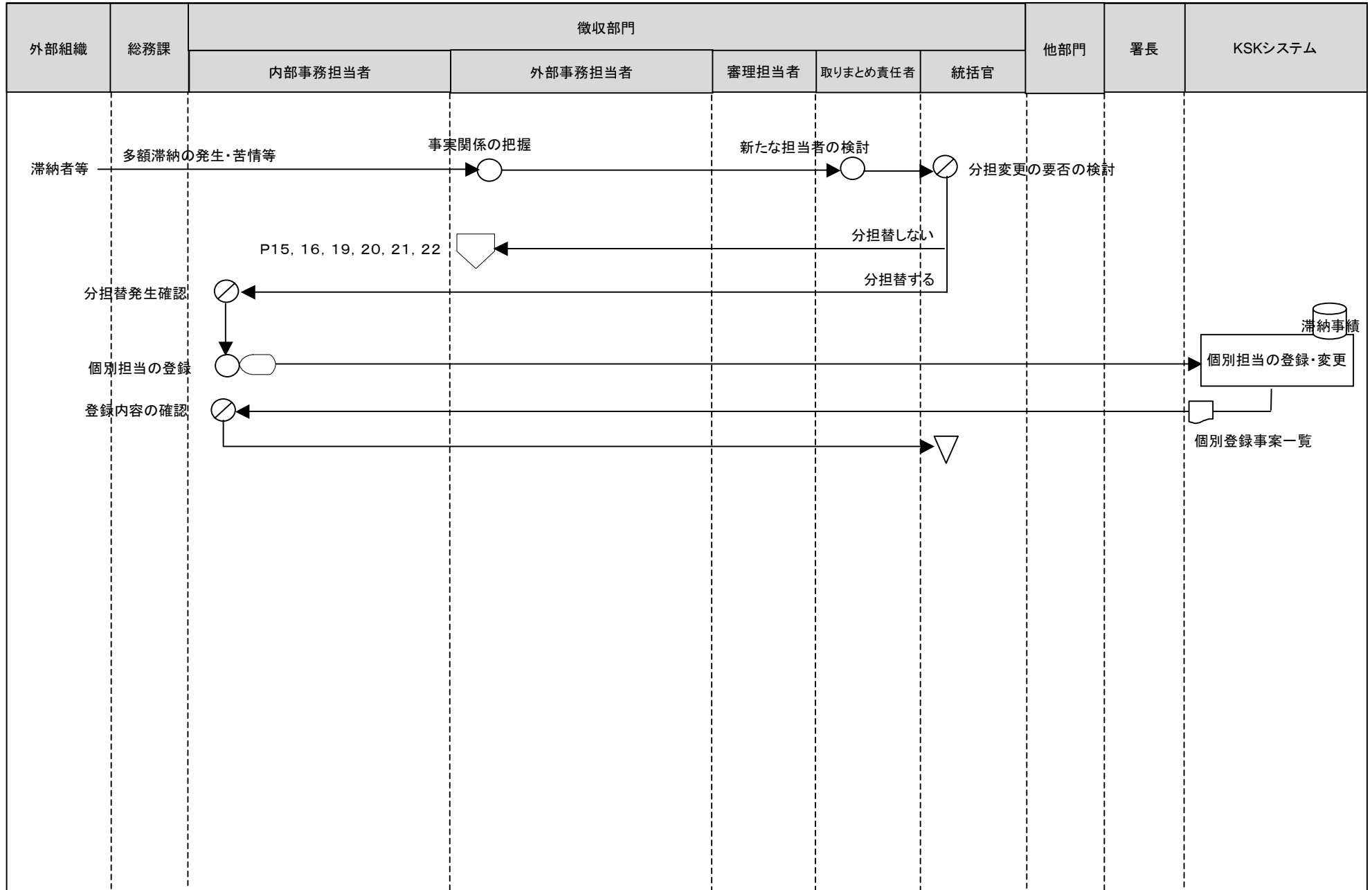

[凡例]

○ 手作業

⊗ 確認・チェック

▽ 保管

□ コンピュータ処理

◻ コンピュータ画面

▭ 帳票

⊂ コンピュータファイル

◻ 端子

18徴収事務(処分票の管理等<滞納者管理>)

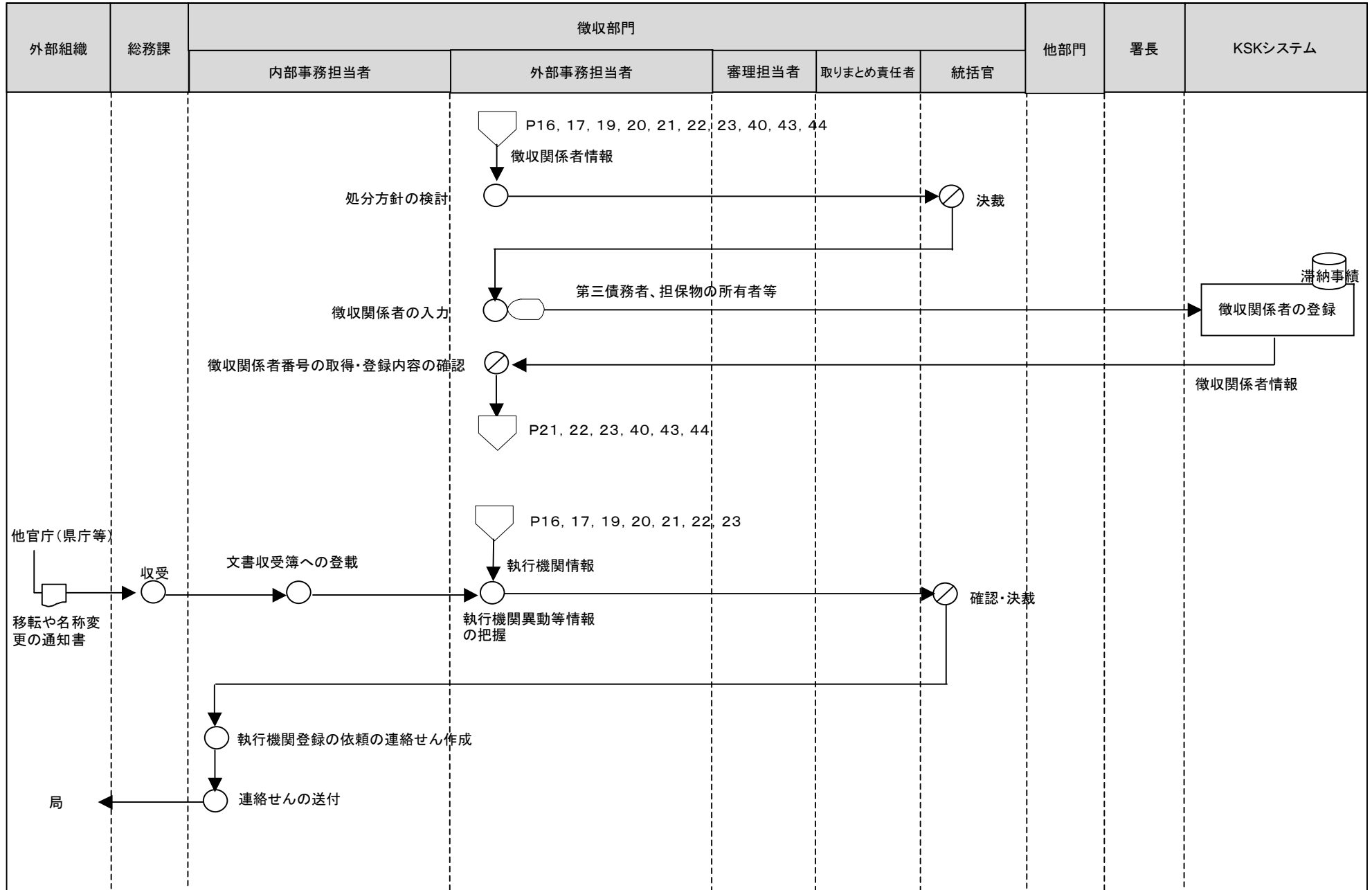

[凡例]

○ 手作業

⊗ 確認・チェック

▽ 保管

□ コンピュータ処理

◡ コンピュータ画面

▭ 帳票

⊞ コンピュータファイル

▽ 端子

18徴収事務(処分票の管理等<滞納者管理>)

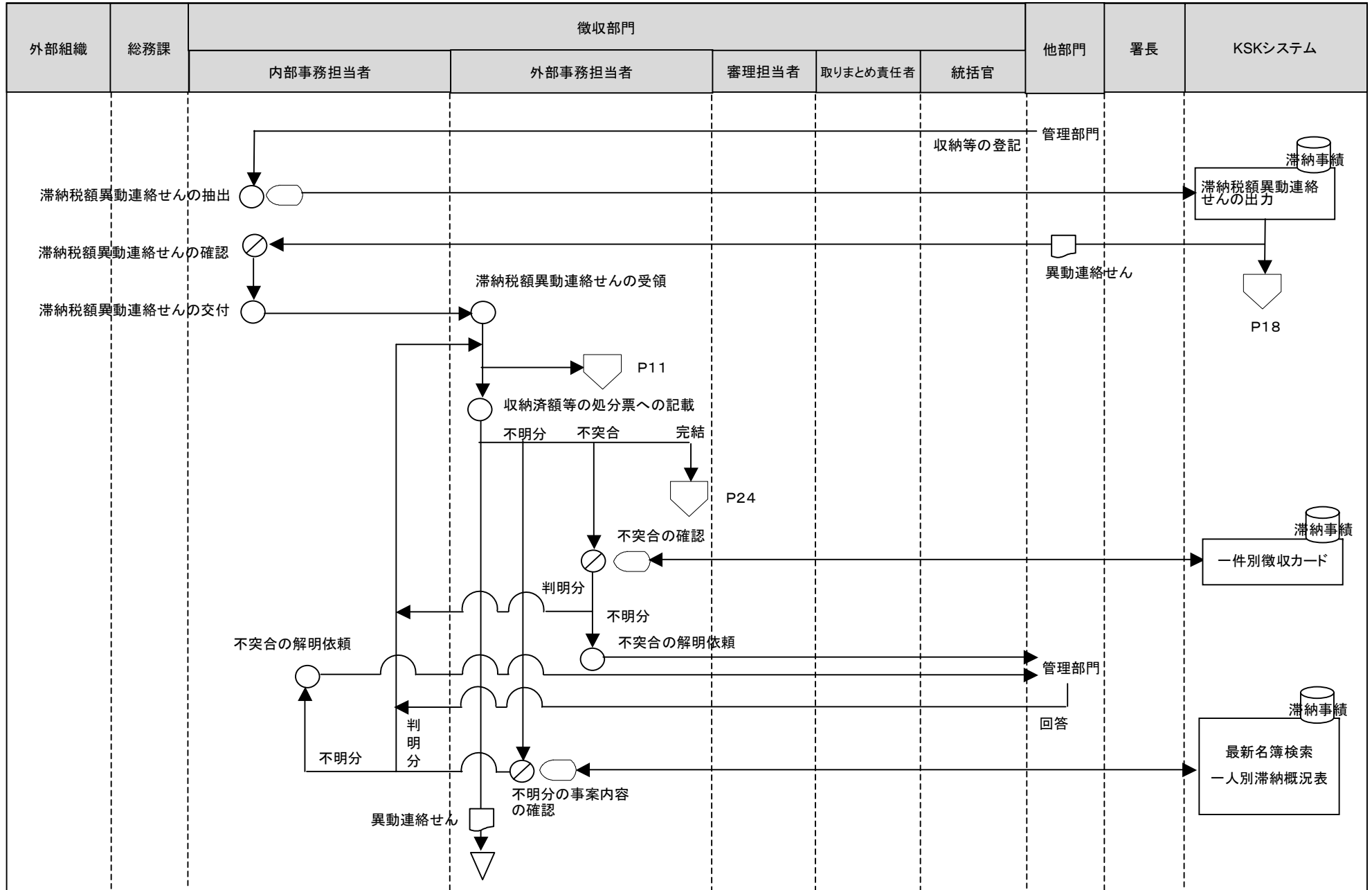

[凡例]

○ 手作業

⊗ 確認・チェック

▽ 保管

□ コンピュータ処理

◡ コンピュータ画面

▭ 帳票

⊞ コンピュータファイル

▽ 端子

18徴収事務(処分票の管理等<滞納者管理>)

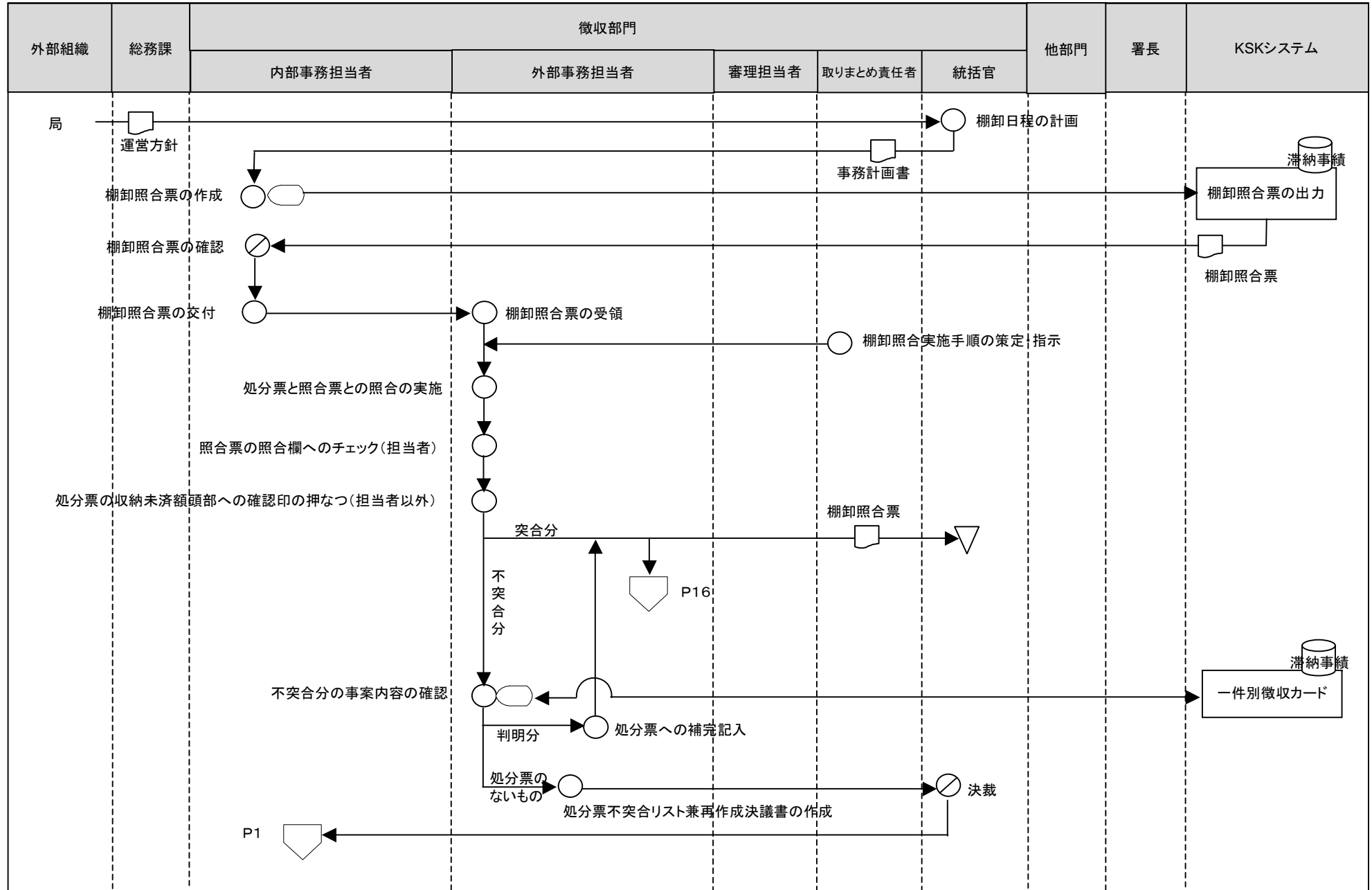

[凡例]

○ 手作業

⊗ 確認・チェック

▽ 保管

□ コンピュータ  
処理

◻ コンピュータ  
画面

▭ 帳票

⊚ コンピュータ  
ファイル

◻ 端子

18徴収事務（徴収の引継ぎ等〈滞納者管理〉）

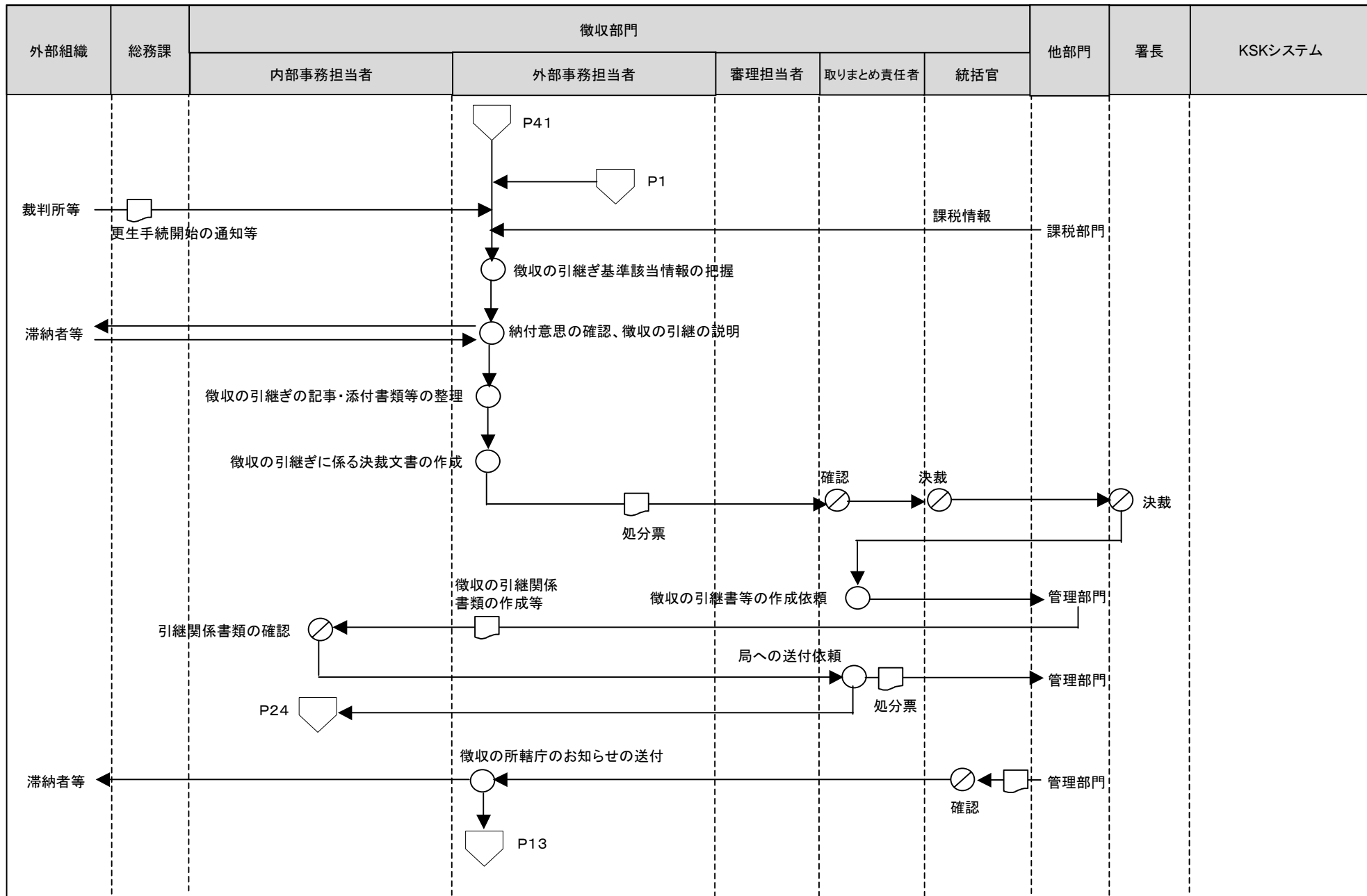

[凡例] ○ 手作業    ⊗ 確認・チェック    ▽ 保管    □ コンピュータ処理    ◯ コンピュータ画面    □ 帳票    〇 コンピュータファイル    ▽ 端子



18徴収事務(徴収の引継ぎ等(滞納者管理))

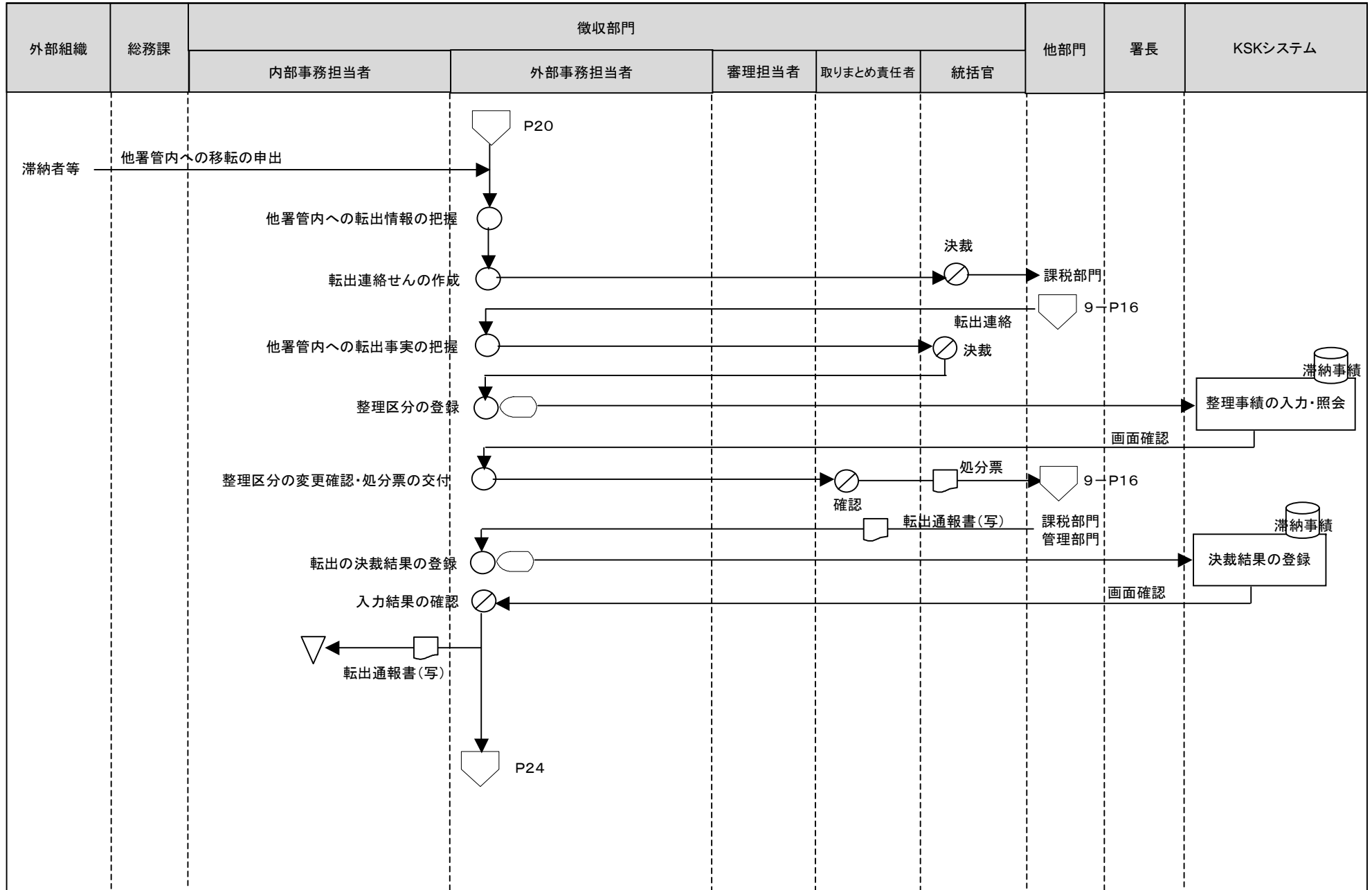

[凡例]

○ 手作業

⊗ 確認・チェック

▽ 保管

□ コンピュータ処理

◻ コンピュータ画面

▭ 帳票

⊂ コンピュータファイル

⏏ 端子

18徴収事務(徴収の引継ぎ等(滞納者管理))

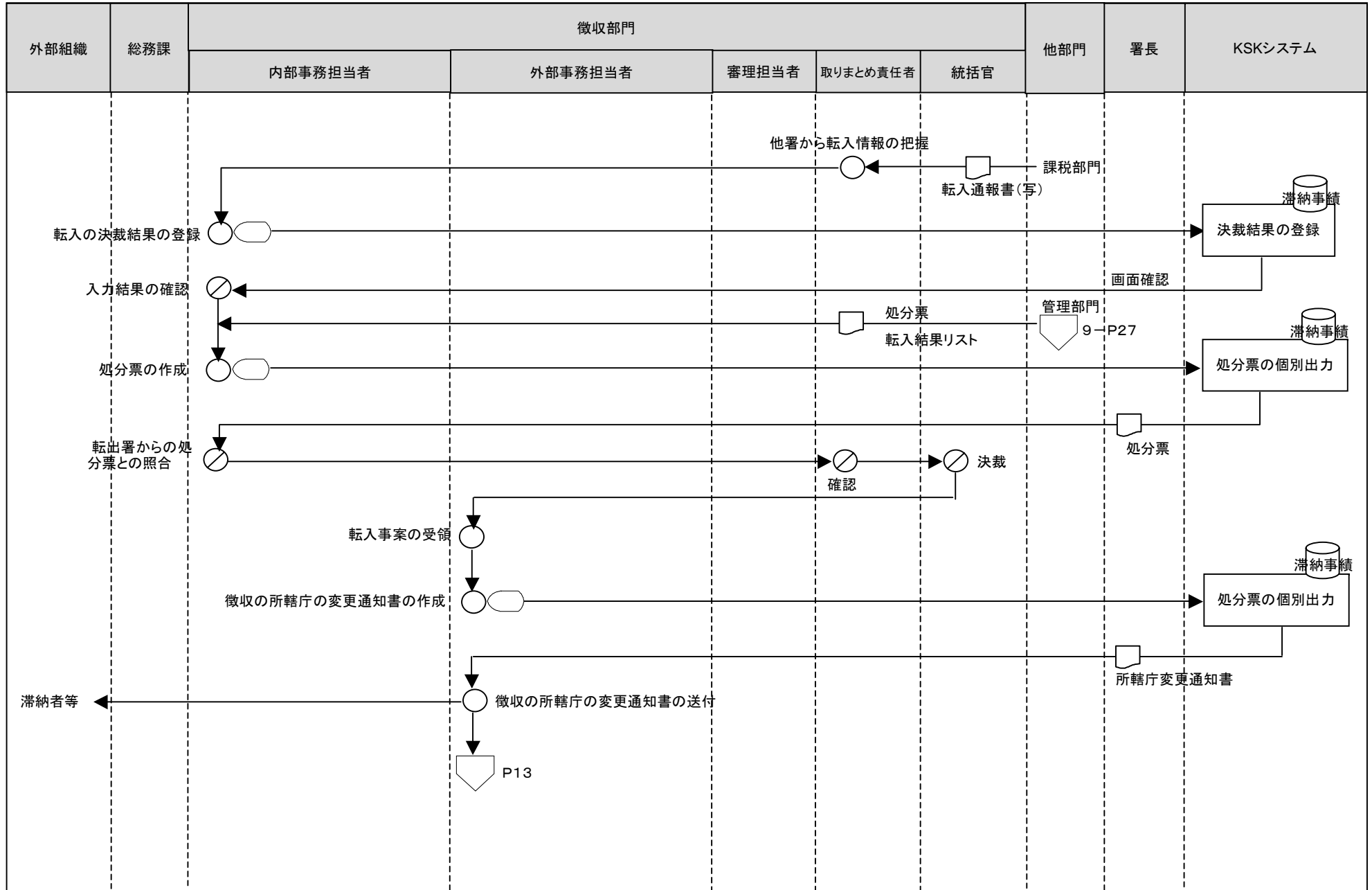

[凡例]

○ 手作業

⊗ 確認・チェック

▽ 保管

□ コンピュータ処理

◻ コンピュータ画面

▭ 帳票

⊞ コンピュータファイル

⏏ 端子

18徴収事務（徴収の引継ぎ等〈滞納者管理〉）

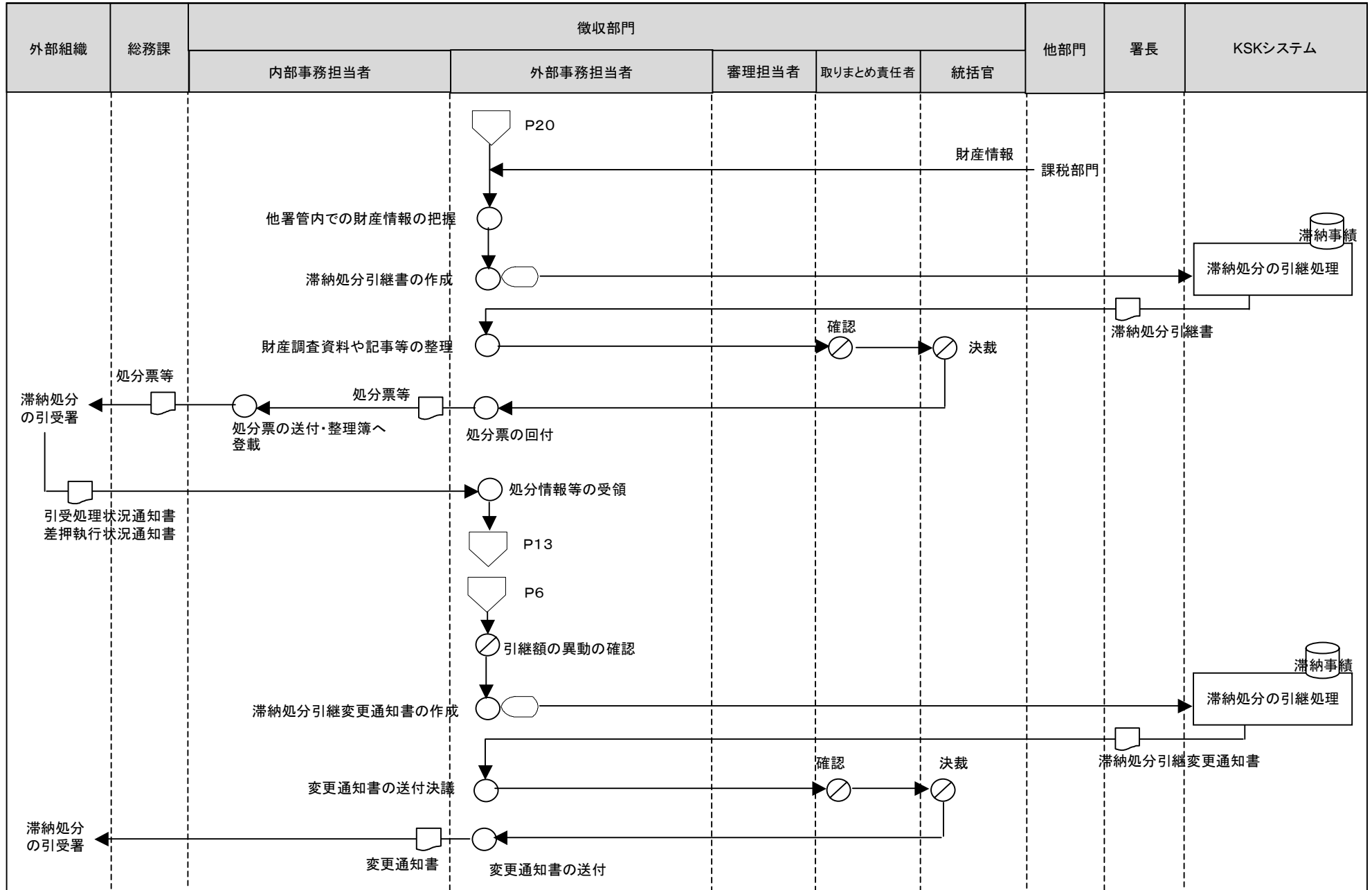

[凡例] ○ 手作業    ⊗ 確認・チェック    ▽ 保管    □ コンピュータ処理    ◯ コンピュータ画面    ㊞ 帳票    ㊿ コンピュータファイル    ㊿ 端子

18徴収事務(徴収の引継ぎ等(滞納者管理))

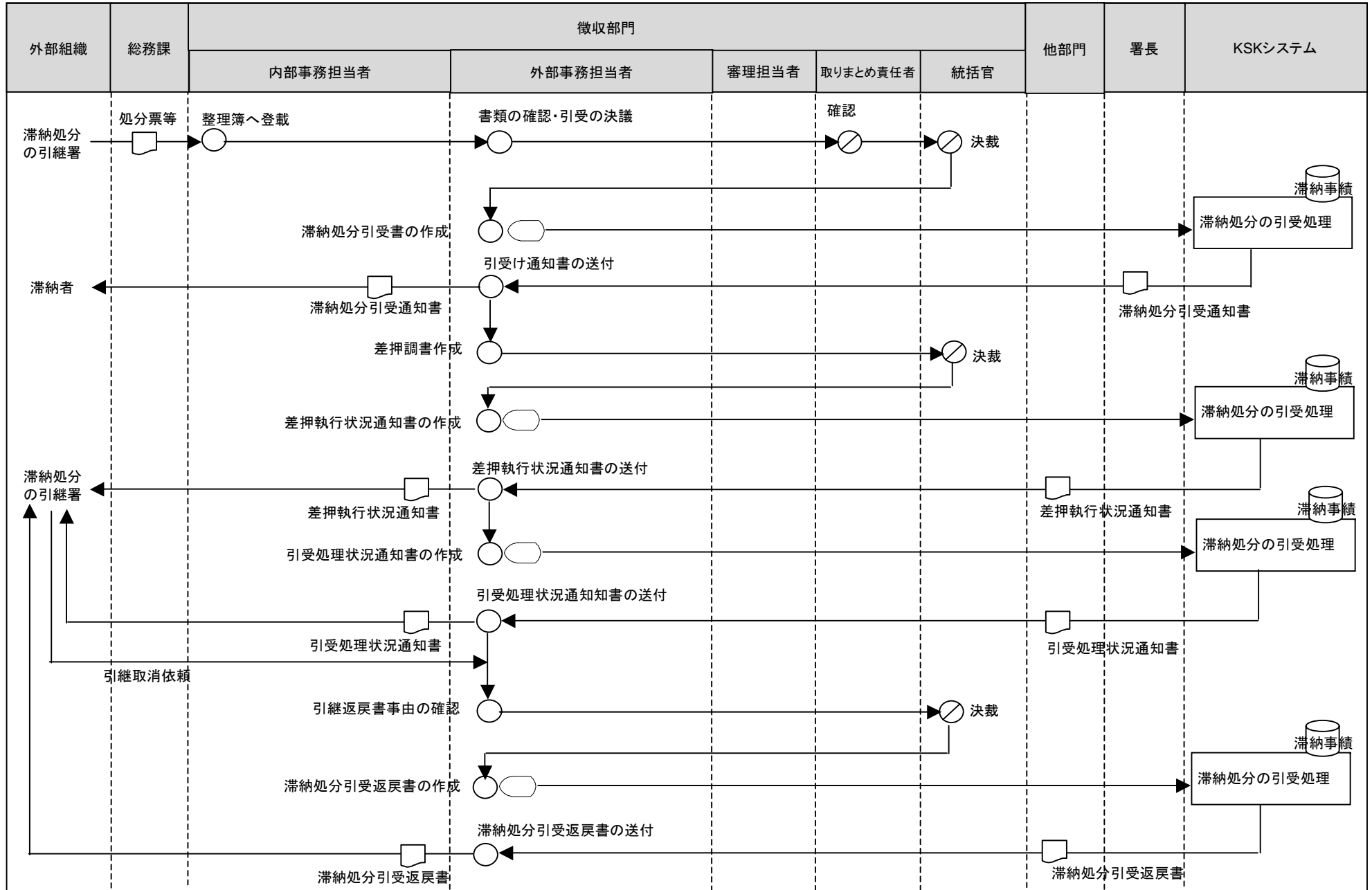

[凡例]

○ 手作業

⊗ 確認・チェック

▽ 保管

□ コンピュータ処理

◡ コンピュータ画面

▭ 帳票

⊞ コンピュータファイル

◡ 端子

18徴収事務(整理事績等の登録<滞納者管理>)

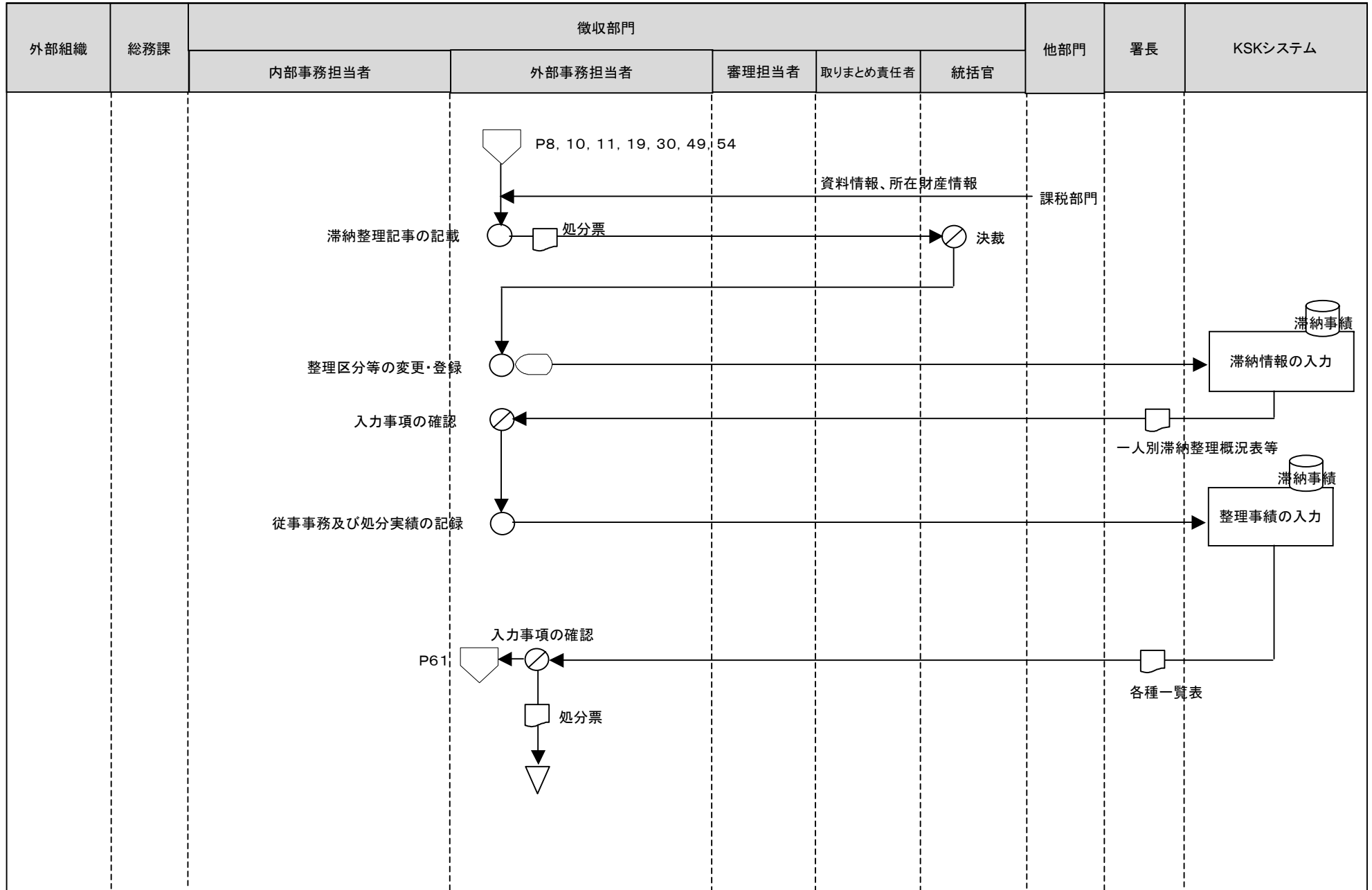

[凡例]

○ 手作業

⊗ 確認・チェック

▽ 保管

□ コンピュータ処理

◻ コンピュータ画面

▭ 帳票

🗄️ コンピュータファイル

⬇️ 端子

18徴収事務(進捗状況の把握・進行管理<滞納者管理>)

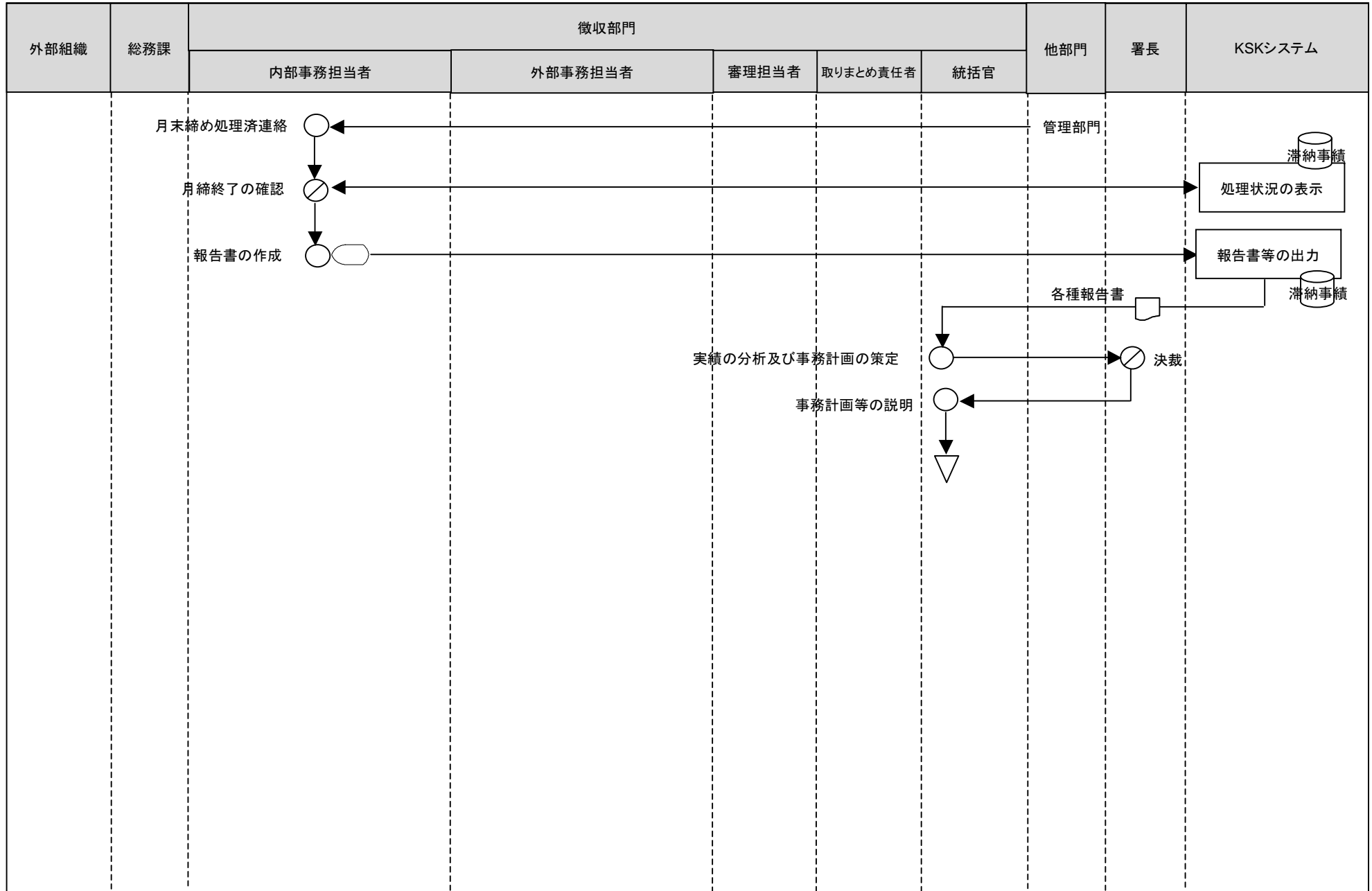

[凡例] ○ 手作業    ⊗ 確認・チェック    ▽ 保管    □ コンピュータ処理    ○ コンピュータ画面    □ 帳票    〇 コンピュータファイル    ▽ 端子

18徴収事務(進捗状況の把握・進行管理<滞納者管理>)

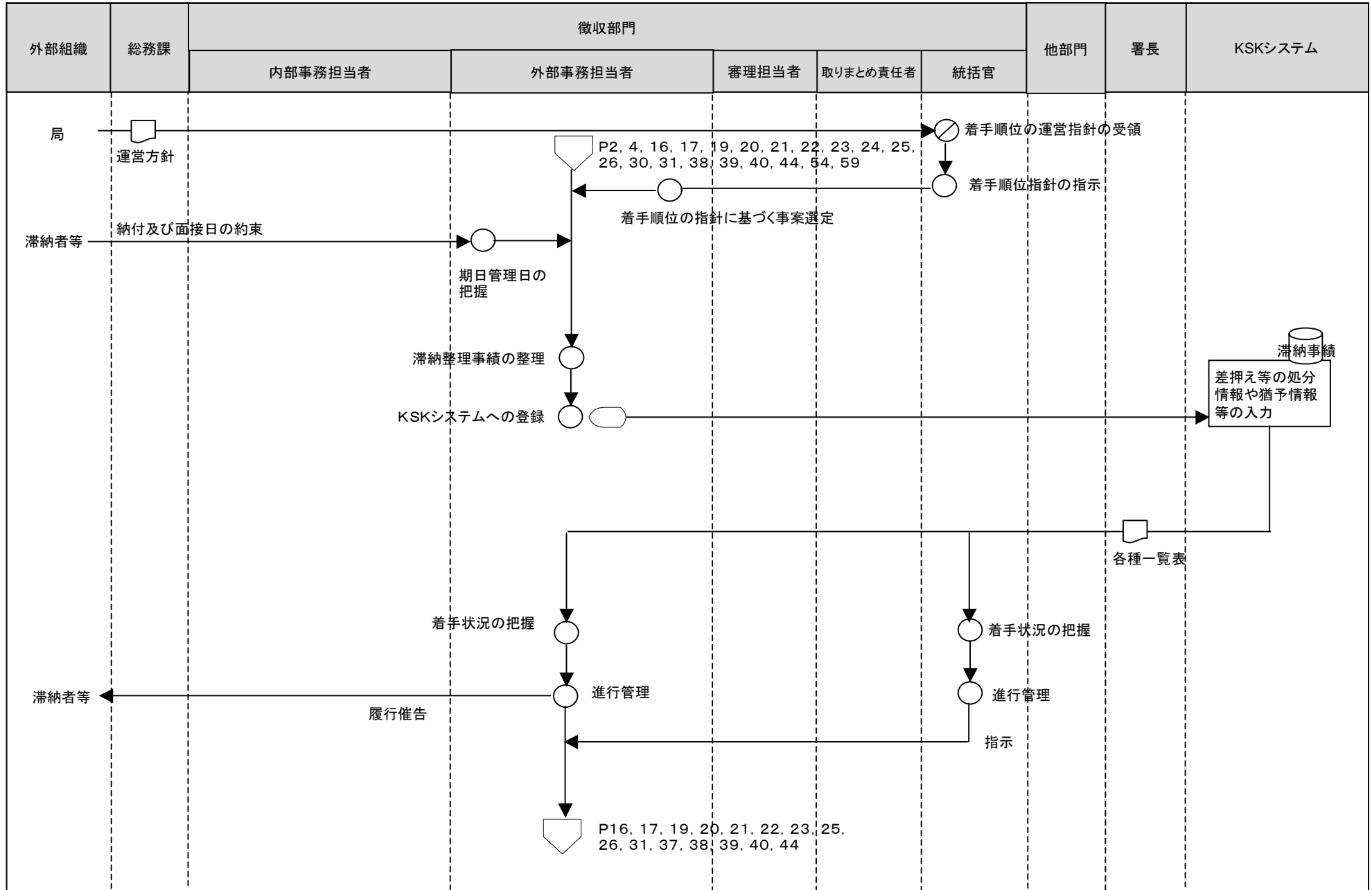

[凡例] ○ 手作業    ⊗ 確認・チェック    ▽ 保管    □ コンピュータ処理    ◯ コンピュータ画面    帳票    円筒 コンピュータファイル    端子

18徴収事務(催告(滞納処分))

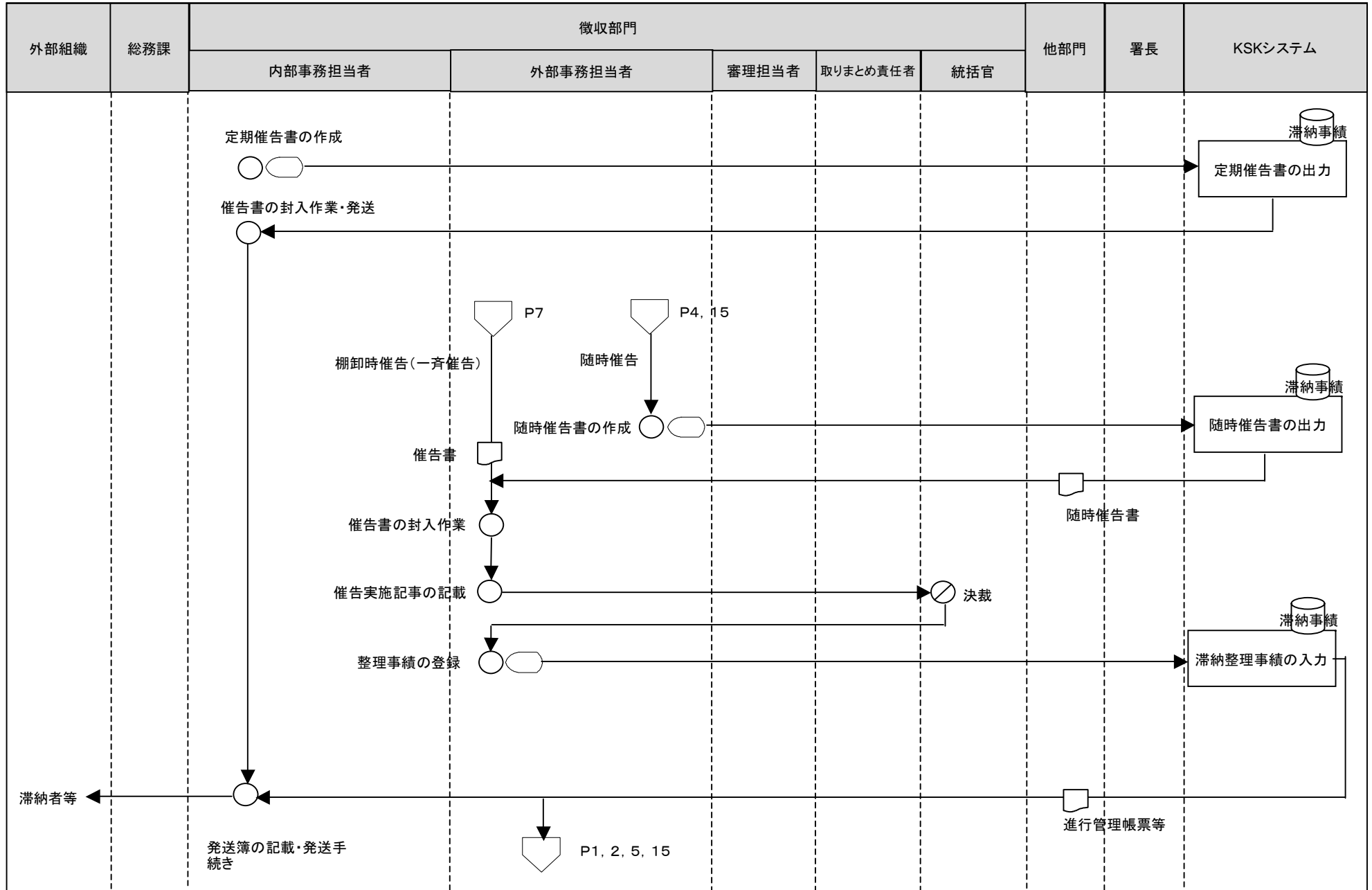

[凡例]

○ 手作業

⊗ 確認・チェック

▽ 保管

□ コンピュータ処理

◻ コンピュータ画面

▭ 帳票

⊂ コンピュータファイル

▽ 端子



18徴収事務(催告<滞納処分>)

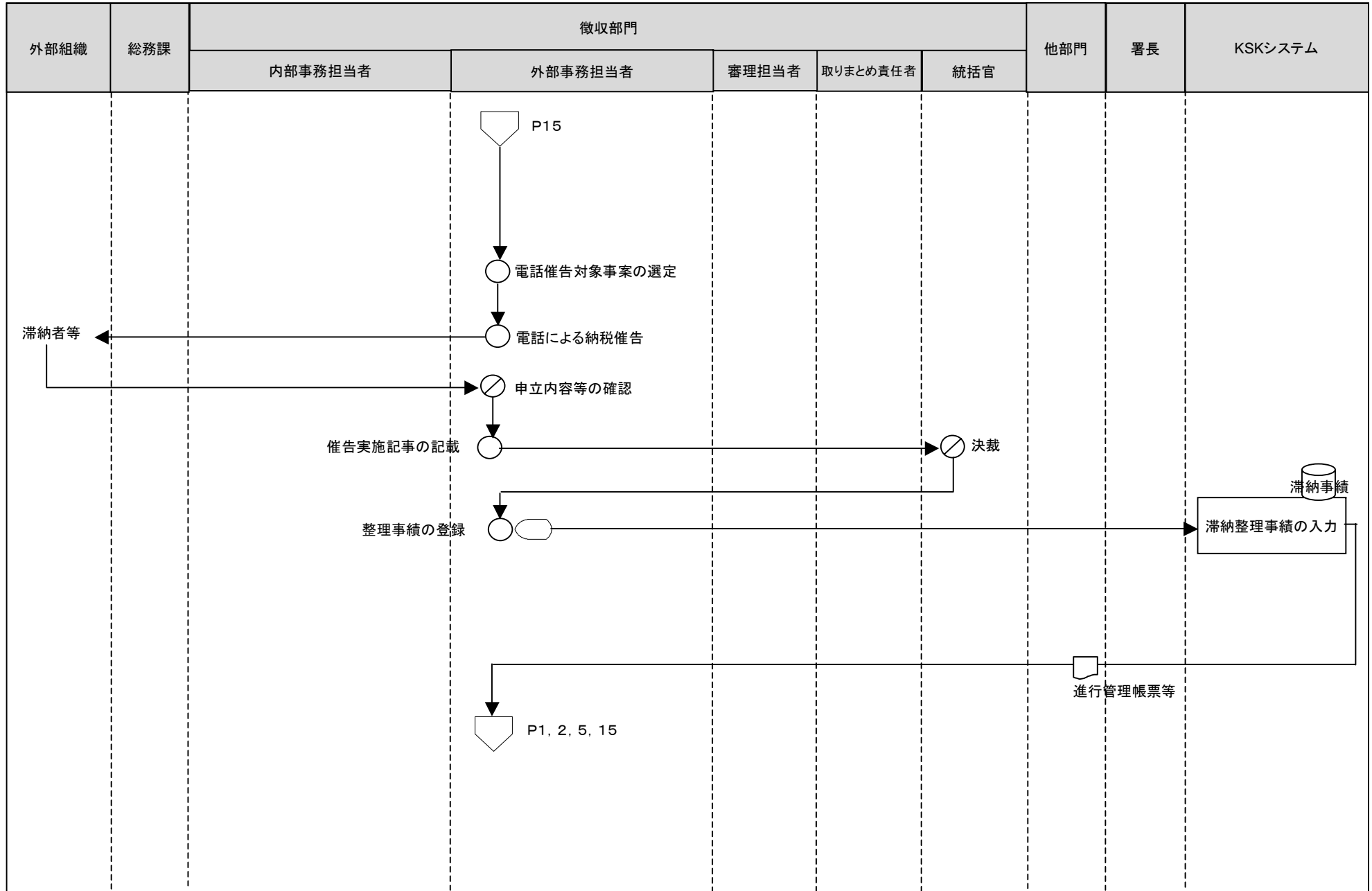

[凡例]

○ 手作業

⊗ 確認・チェック

▽ 保管

□ コンピュータ処理

◻ コンピュータ画面

□ 帳票

⊞ コンピュータファイル

▽ 端子

18徴収事務(催告<滞納処分>)

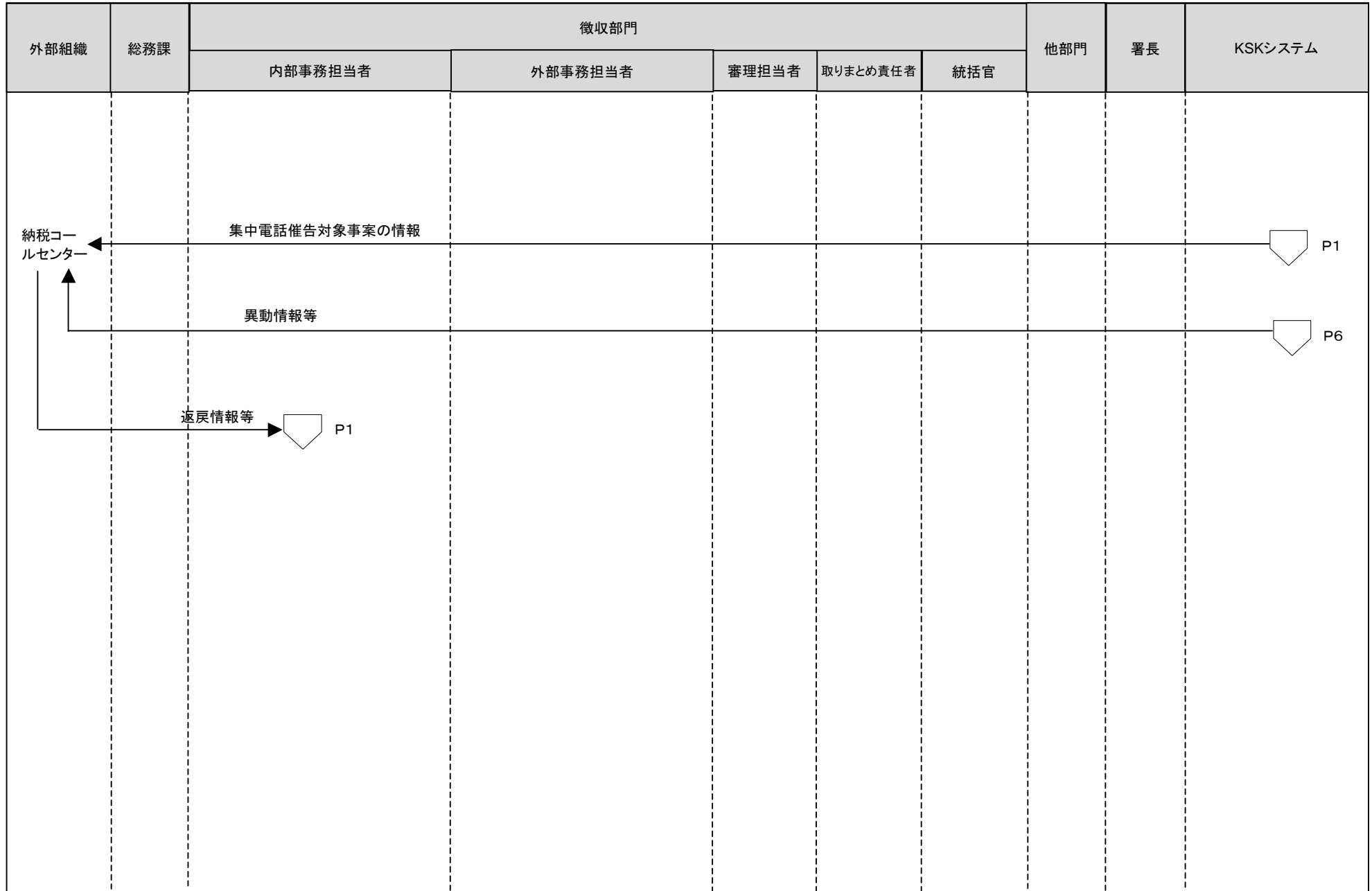

[凡例]

○ 手作業

⊗ 確認・チェック

▽ 保管

□ コンピュータ処理

◡ コンピュータ画面

□ 帳票

⊞ コンピュータファイル

◡ 端子

18徴収事務(臨場<滞納処分>)

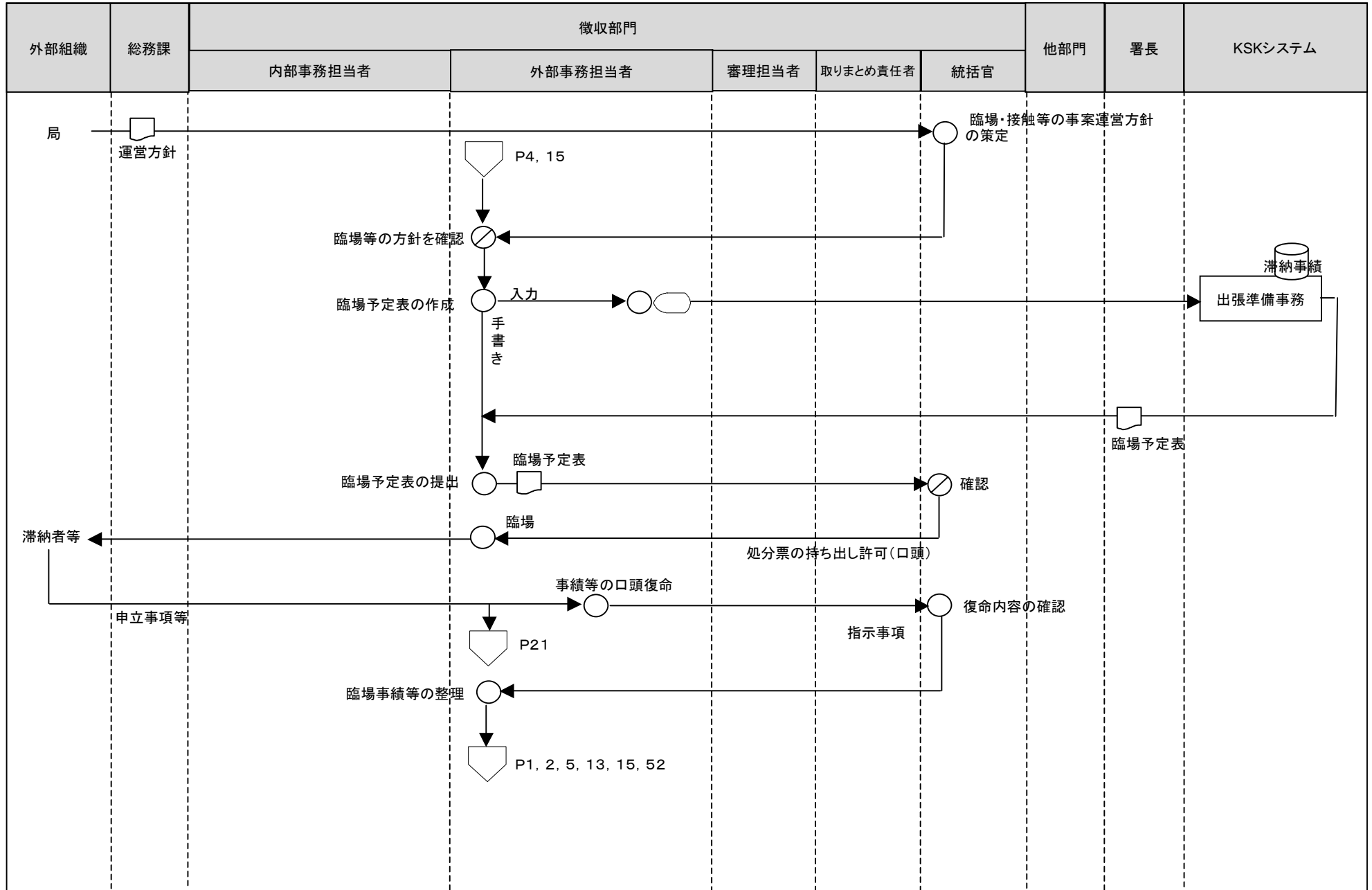

[凡例]

- 手作業
- ⊗ 確認・チェック
- ▽ 保管
- コンピュータ処理
- ◡ コンピュータ画面
- ▭ 帳票
- 🗄️ コンピュータファイル
- ⏏️ 端子

18徴収事務(財産の差押え等(滞納処分))

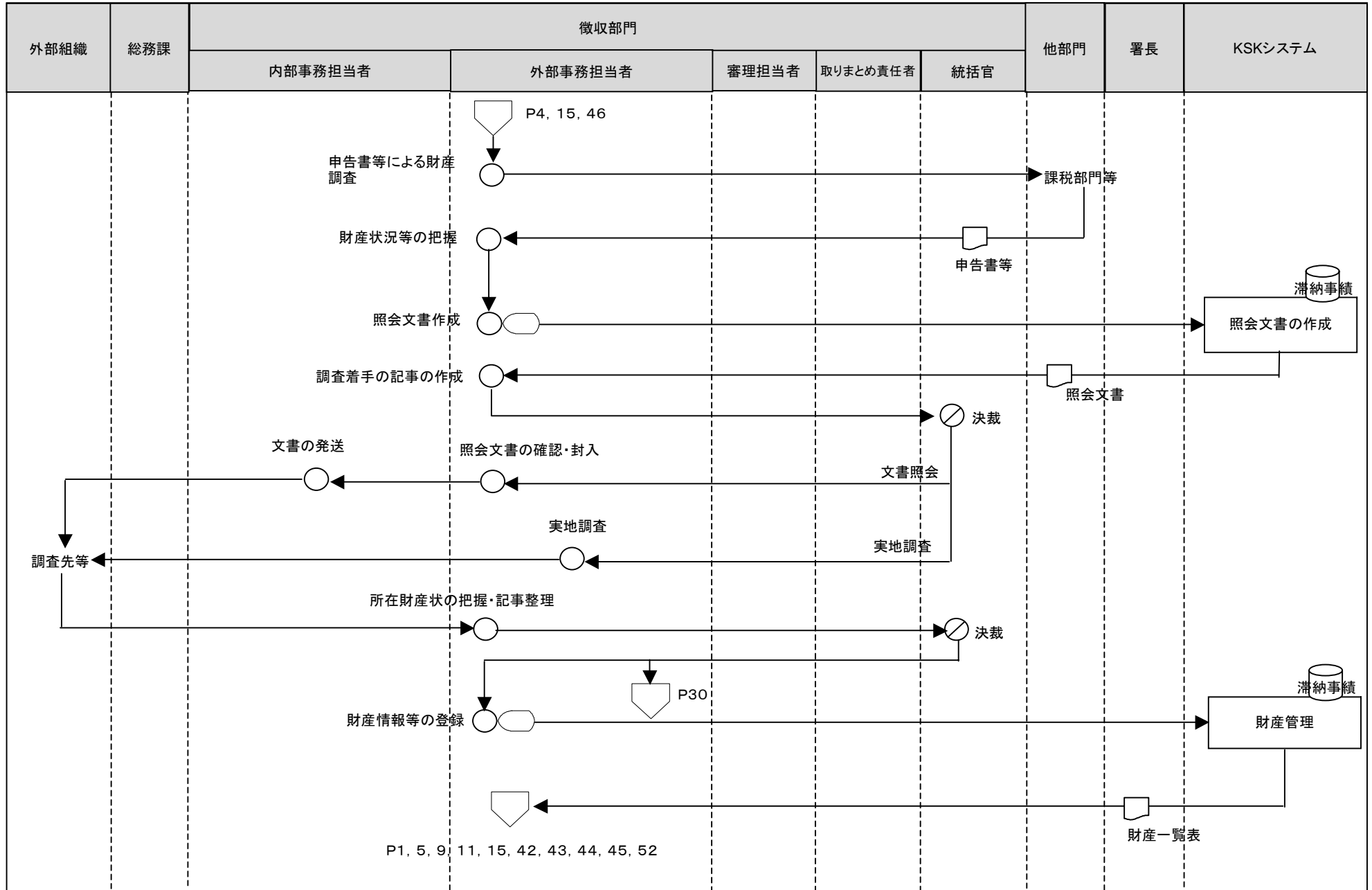

[凡例]

○ 手作業

⊗ 確認・チェック

▽ 保管

□ コンピュータ処理

◡ コンピュータ画面

▭ 帳票

⊞ コンピュータファイル

▽ 端子

18徴収事務(財産の差押え等(滞納処分))

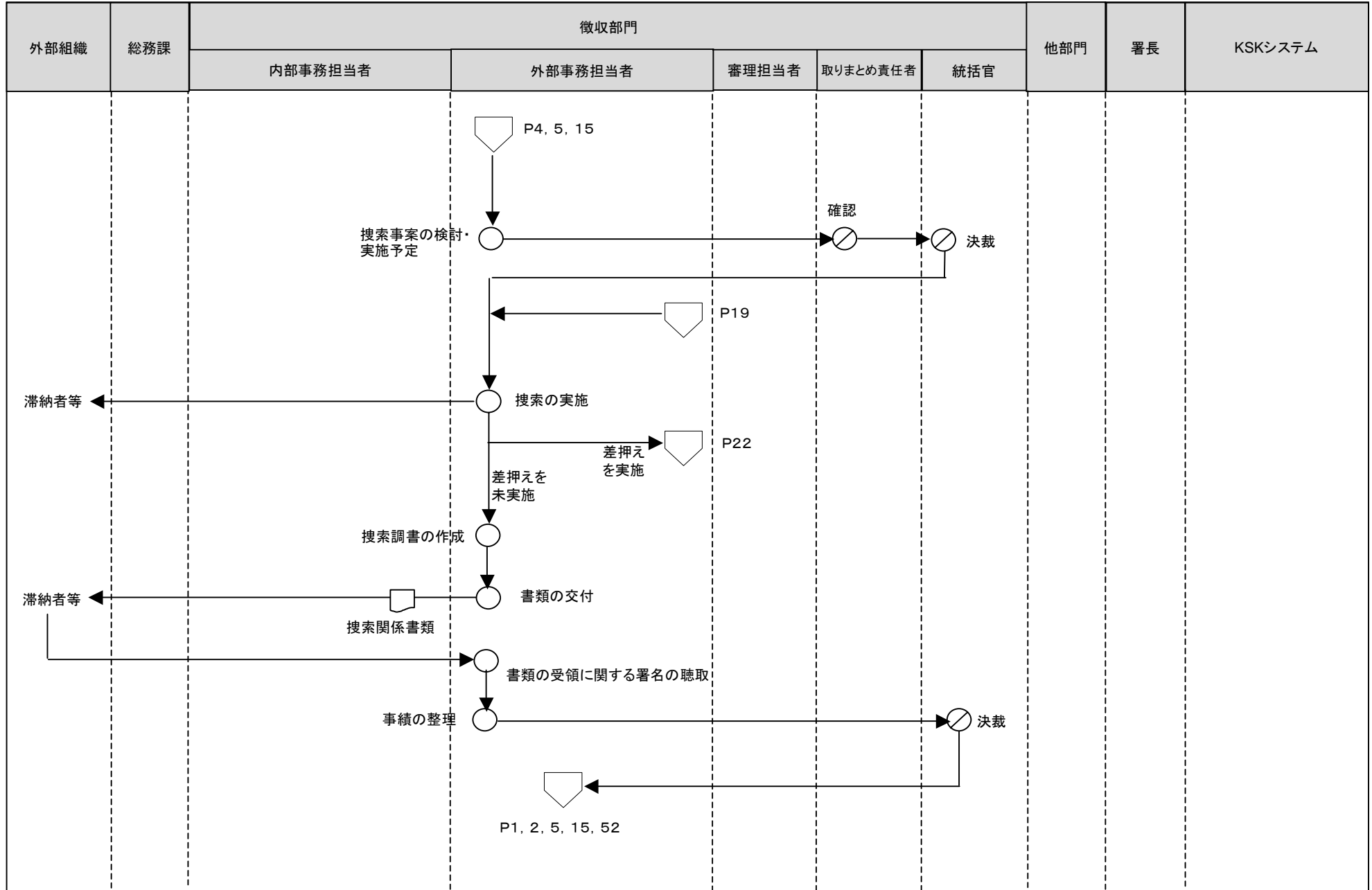

[凡例] ○ 手作業    ⊗ 確認・チェック    ▽ 保管    □ コンピュータ処理    ◯ コンピュータ画面    ▭ 帳票    ◯ コンピュータファイル    ▽ 端子

18徴収事務(財産の差押え等(滞納処分))

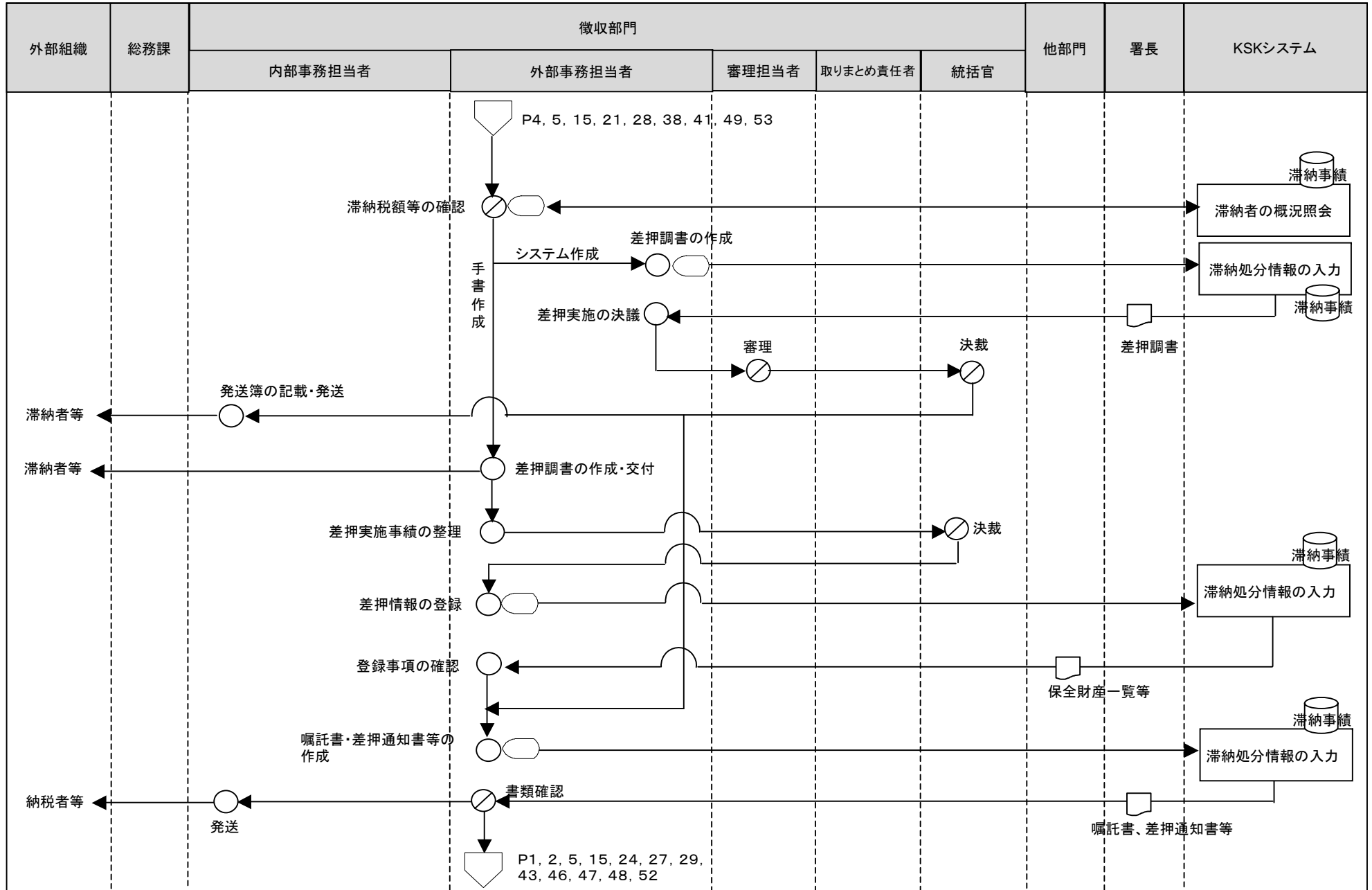

[凡例]

○ 手作業

⊗ 確認・チェック

▽ 保管

□ コンピュータ処理

◻ コンピュータ画面

▭ 帳票

⊞ コンピュータファイル

▽ 端子

18徴収事務(財産の差押え等(滞納処分))

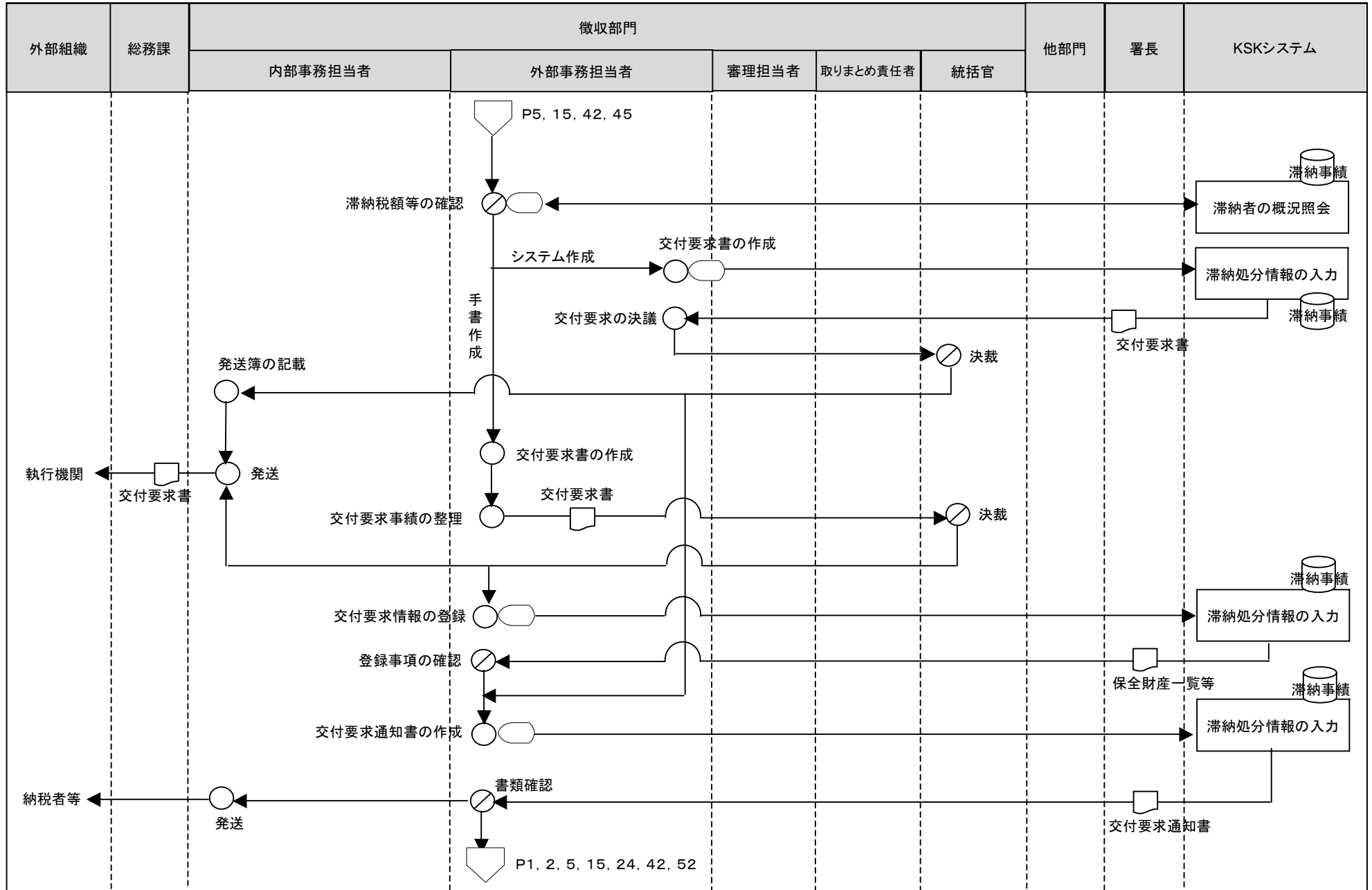

[凡例]

○ 手作業

⊗ 確認・チェック

▽ 保管

□ コンピュータ処理

◻ コンピュータ画面

▭ 帳票

⊞ コンピュータファイル

⏏ 端子

18徴収事務(財産の差押え等(滞納処分))

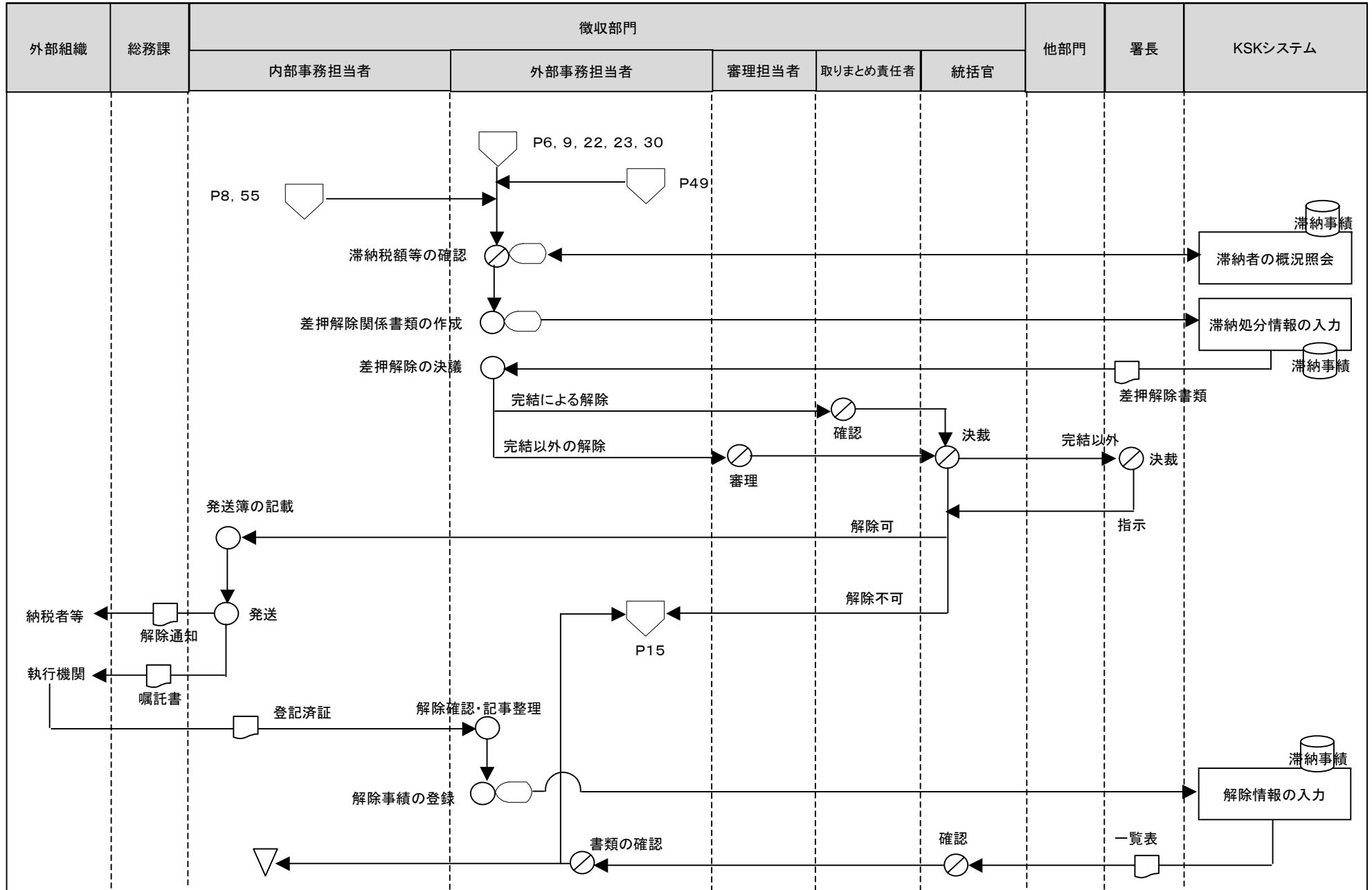

[凡例]

○ 手作業

⊗ 確認・チェック

▽ 保管

□ コンピュータ処理

◻ コンピュータ画面

▭ 帳票

⊞ コンピュータファイル

⏏ 端子



18徴収事務(換価<滞納処分>)

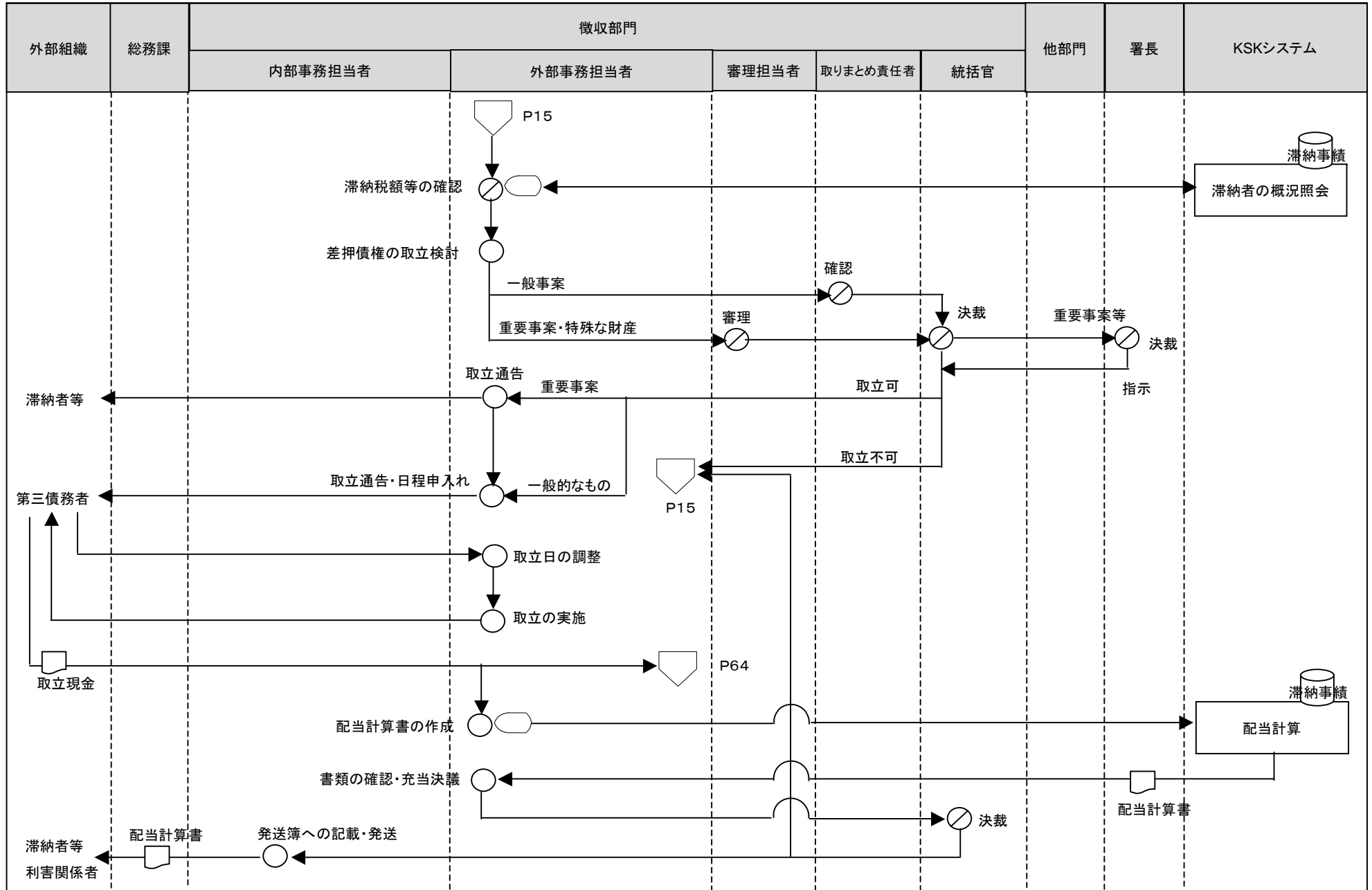

[凡例]

○ 手作業

⊗ 確認・チェック

▽ 保管

□ コンピュータ処理

◻ コンピュータ画面

▭ 帳票

⊞ コンピュータファイル

▽ 端子

18徴収事務(換価<滞納処分>)

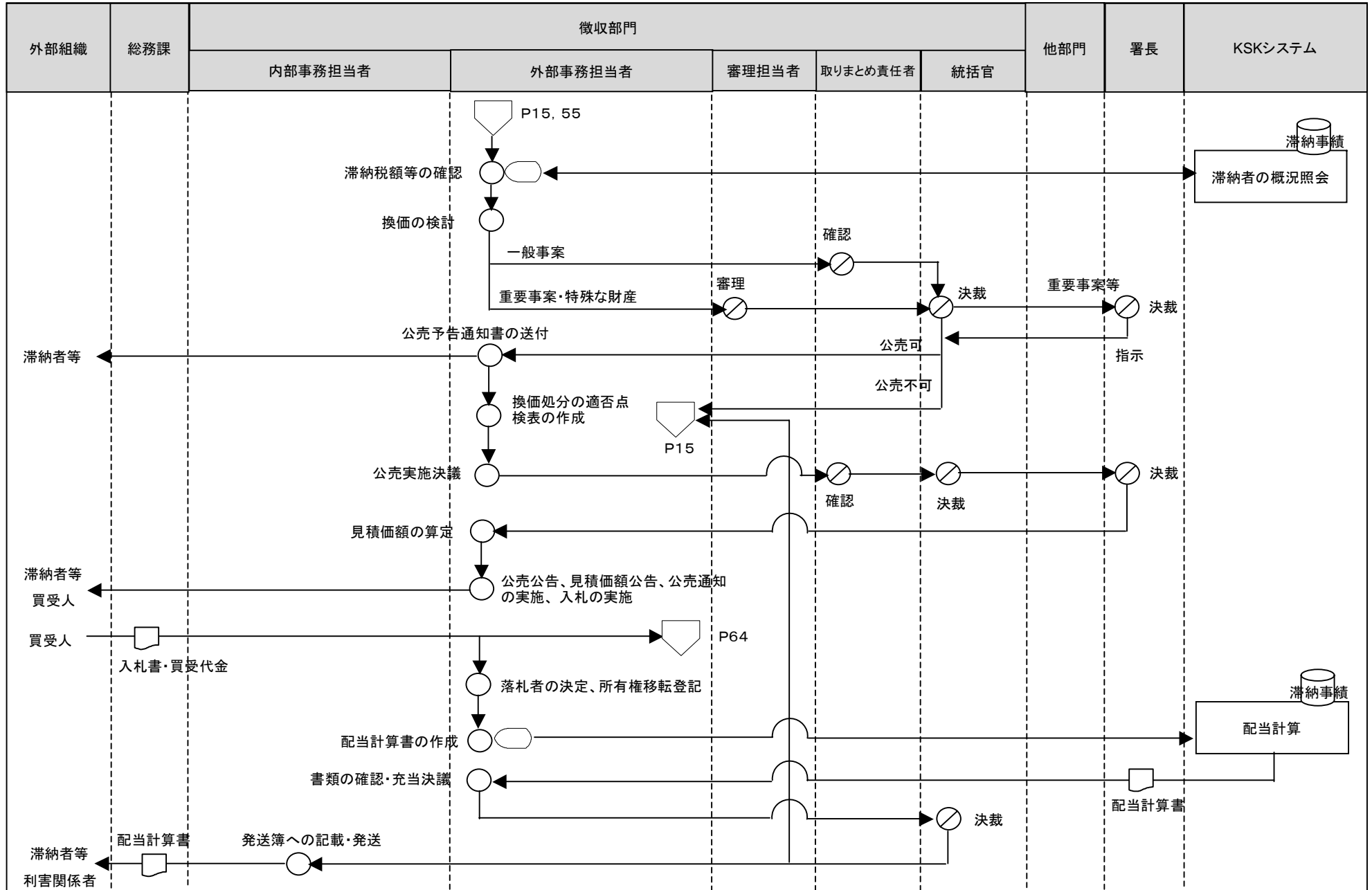

[凡例]

○ 手作業

⊗ 確認・チェック

▽ 保管

□ コンピュータ処理

◻ コンピュータ画面

▭ 帳票

⊂ コンピュータファイル

▽ 端子

18徴収事務(納税緩和措置<滞納処分>)

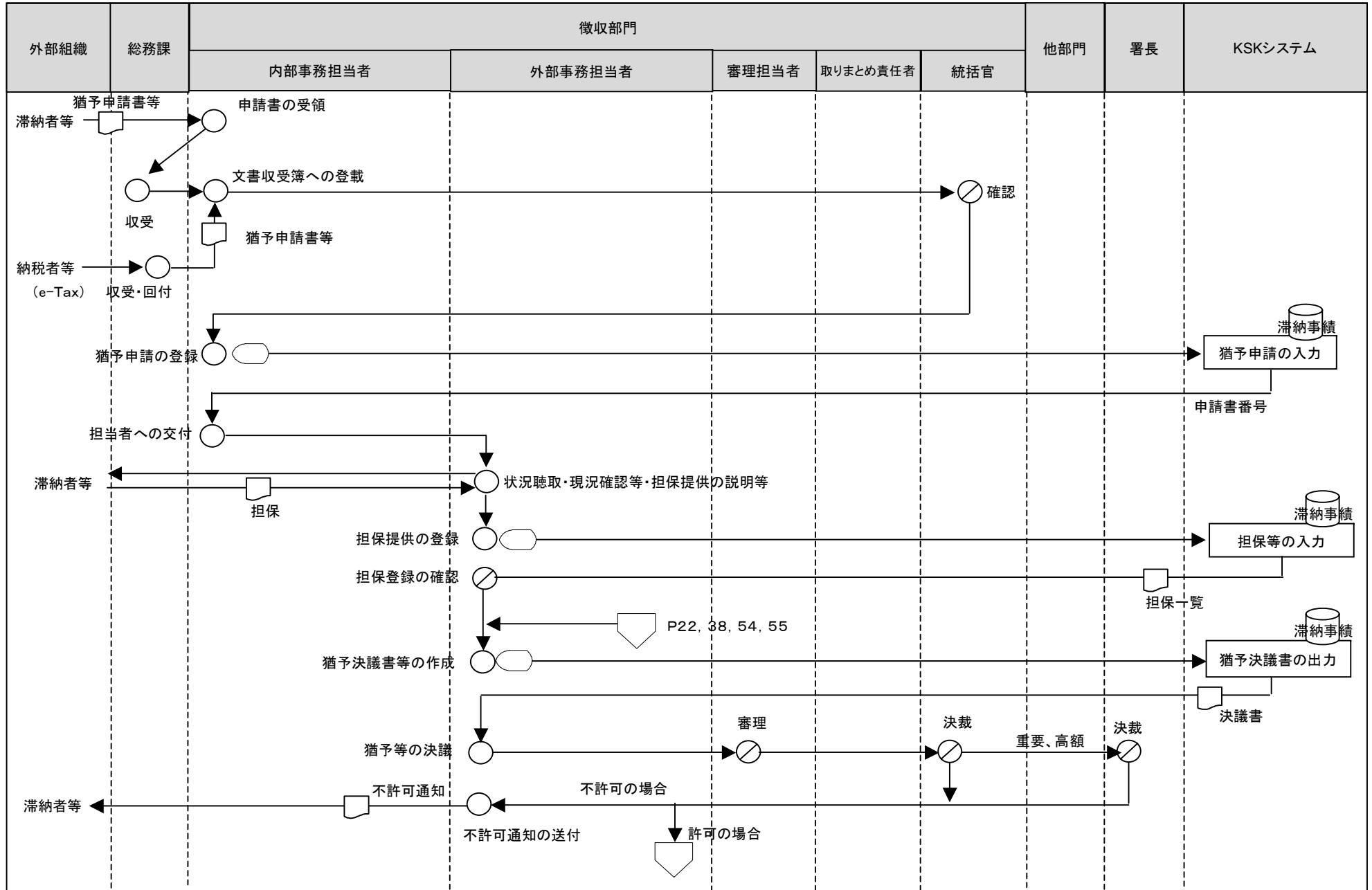

[凡例]

○ 手作業

⊗ 確認・チェック

▽ 保管

□ コンピュータ処理

◇ コンピュータ画面

▭ 帳票

⊞ コンピュータファイル

⏏ 端子

18徴収事務(納税緩和措置<滞納処分>)

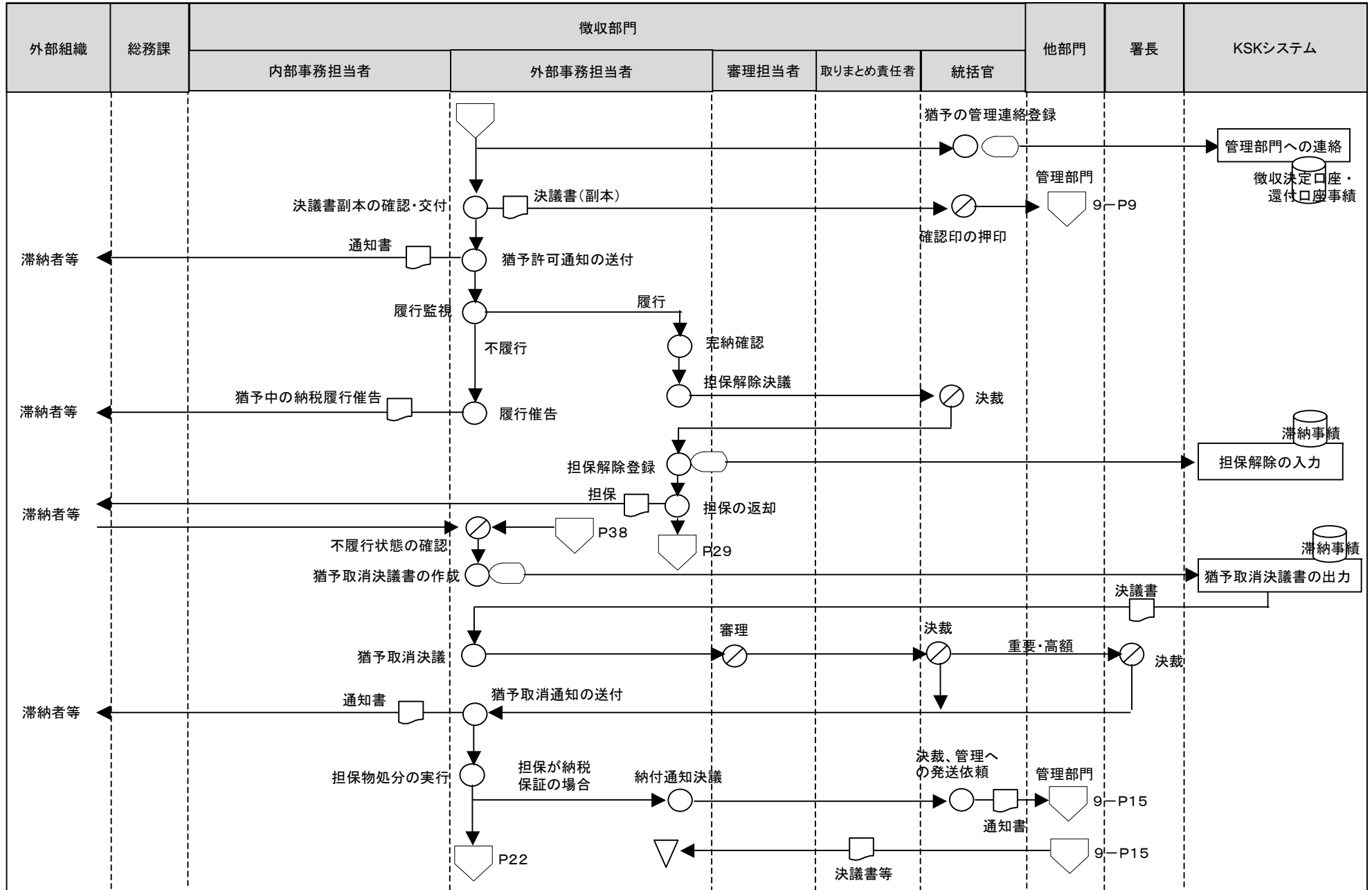

[凡例] ○ 手作業    ⊗ 確認・チェック    ▽ 保管    □ コンピュータ処理    ◯ コンピュータ画面    ㊞ 帳票    🗄️ コンピュータファイル    ㊞ 端子

18徴収事務(納税緩和措置<滞納処分>)

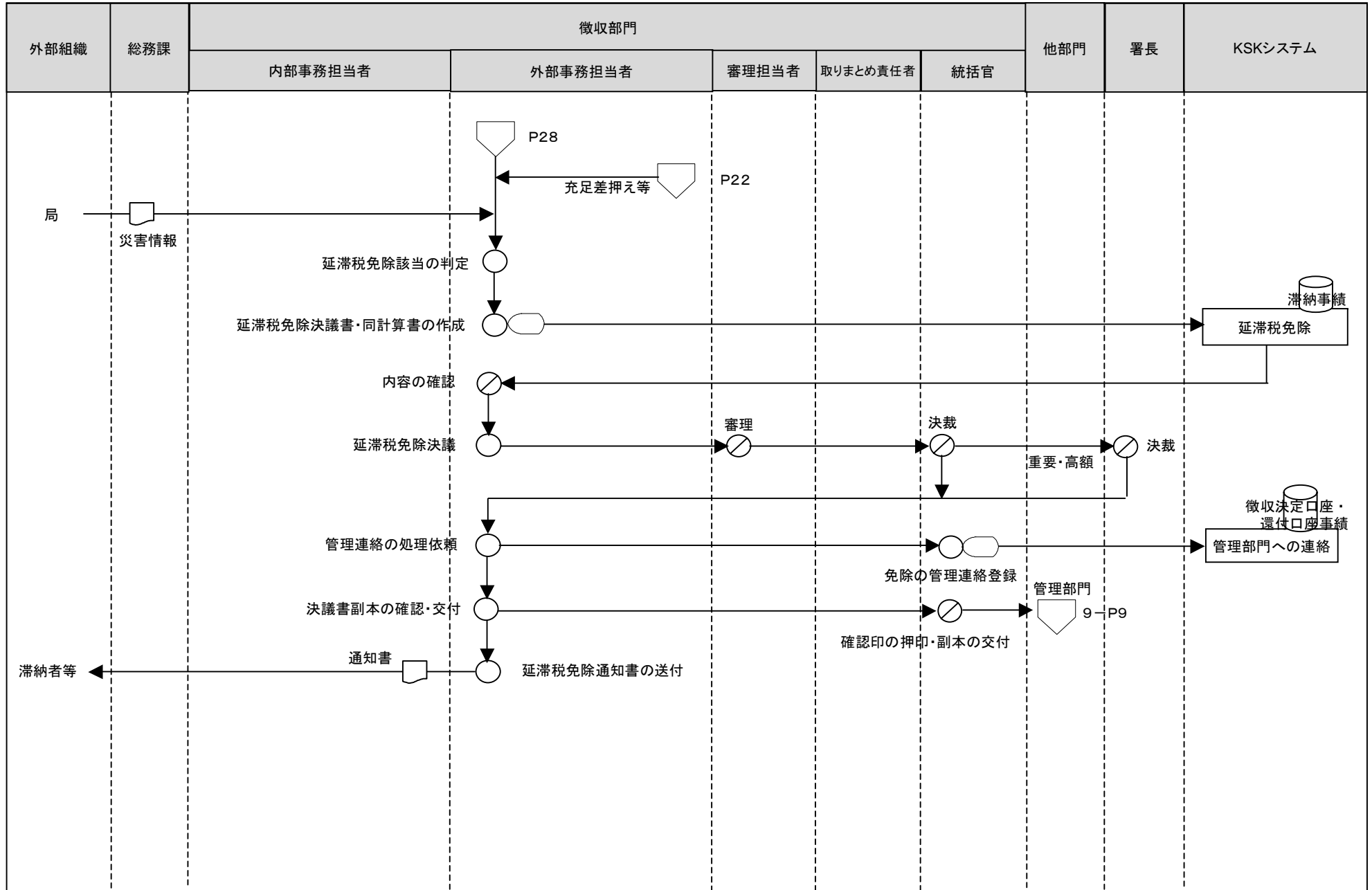

[凡例]

○ 手作業

⊗ 確認・チェック

▽ 保管

□ コンピュータ処理

◡ コンピュータ画面

▭ 帳票

⊞ コンピュータファイル

▽ 端子

18徴収事務(納税緩和措置<滞納処分>)

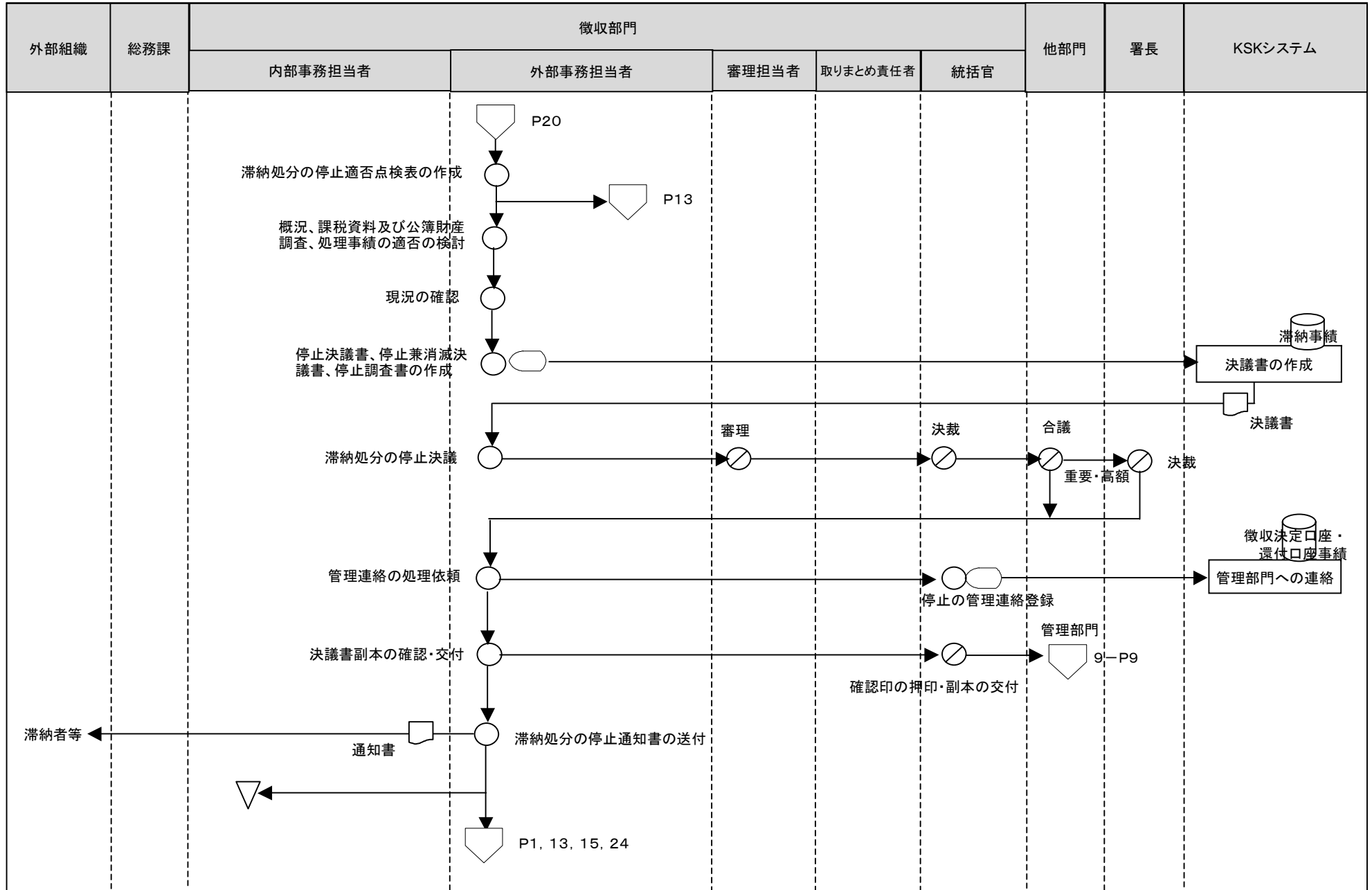

[凡例]

○ 手作業

⊗ 確認・チェック

▽ 保管

□ コンピュータ処理

◡ コンピュータ画面

▭ 帳票

⊞ コンピュータファイル

⏏ 端子

18徴収事務(納税緩和措置<滞納処分>)

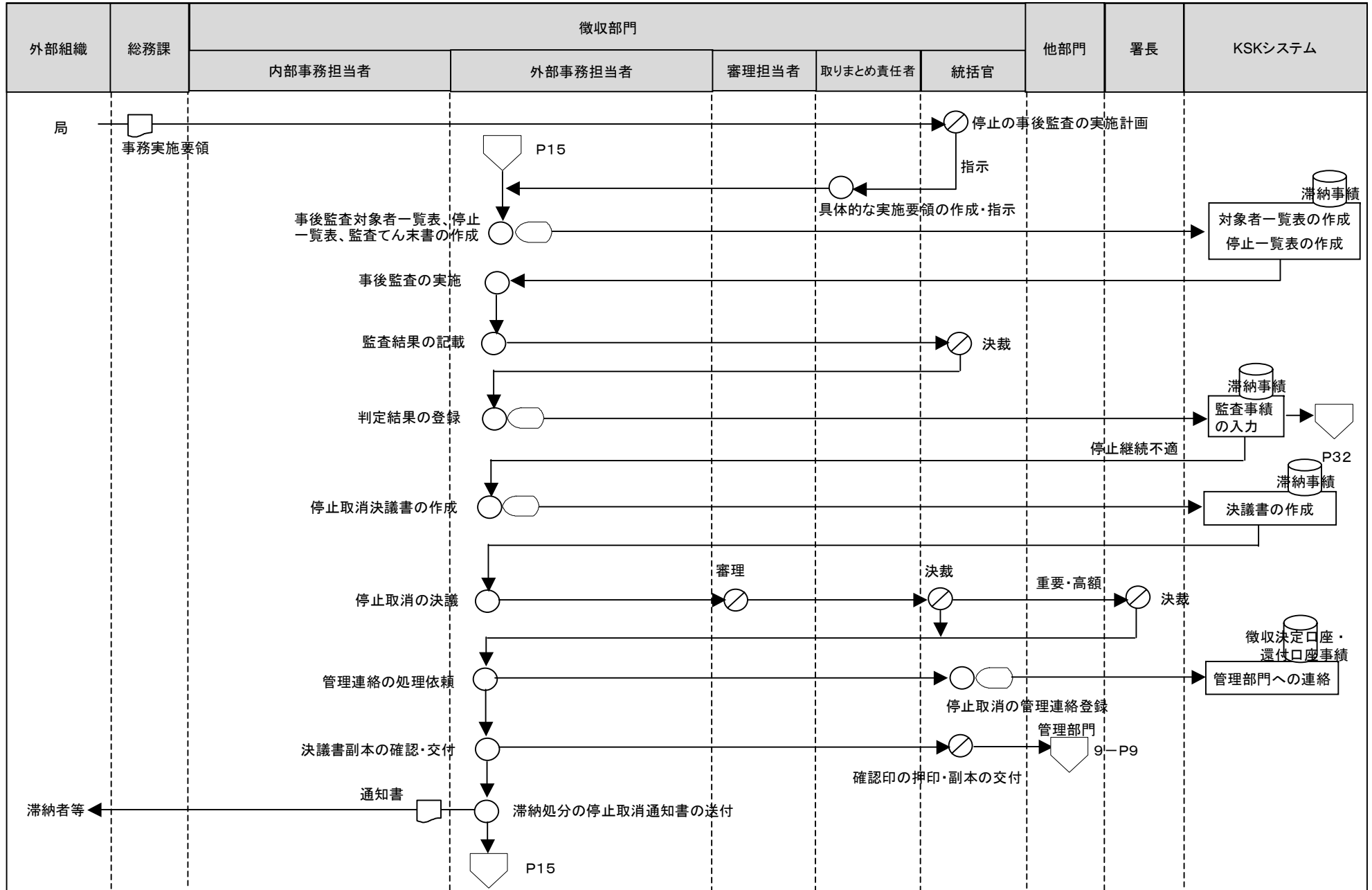

[凡例]

○ 手作業

⊗ 確認・チェック

▽ 保管

□ コンピュータ処理

◡ コンピュータ画面

▭ 帳票

🗄️ コンピュータファイル

▽ 端子

18徴収事務(納税緩和措置<滞納処分>)

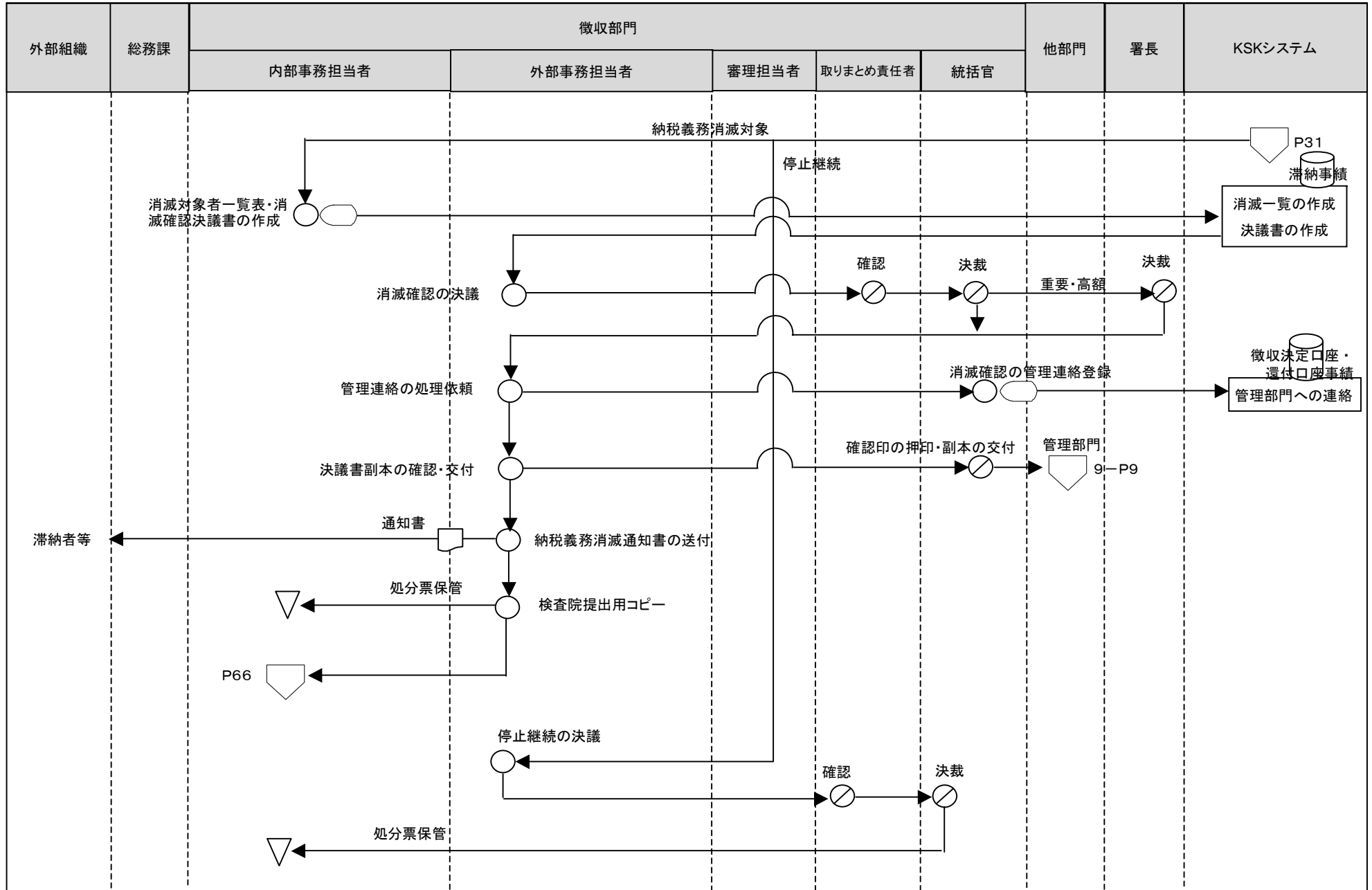

[凡例] ○ 手作業    ⊗ 確認・チェック    ▽ 保管    □ コンピュータ処理    ○ コンピュータ画面    ㊟ 帳票    ㊿ コンピュータファイル    ㊿ 端子



18徴収事務(不服申立て等に対する処理<滞納処分>)

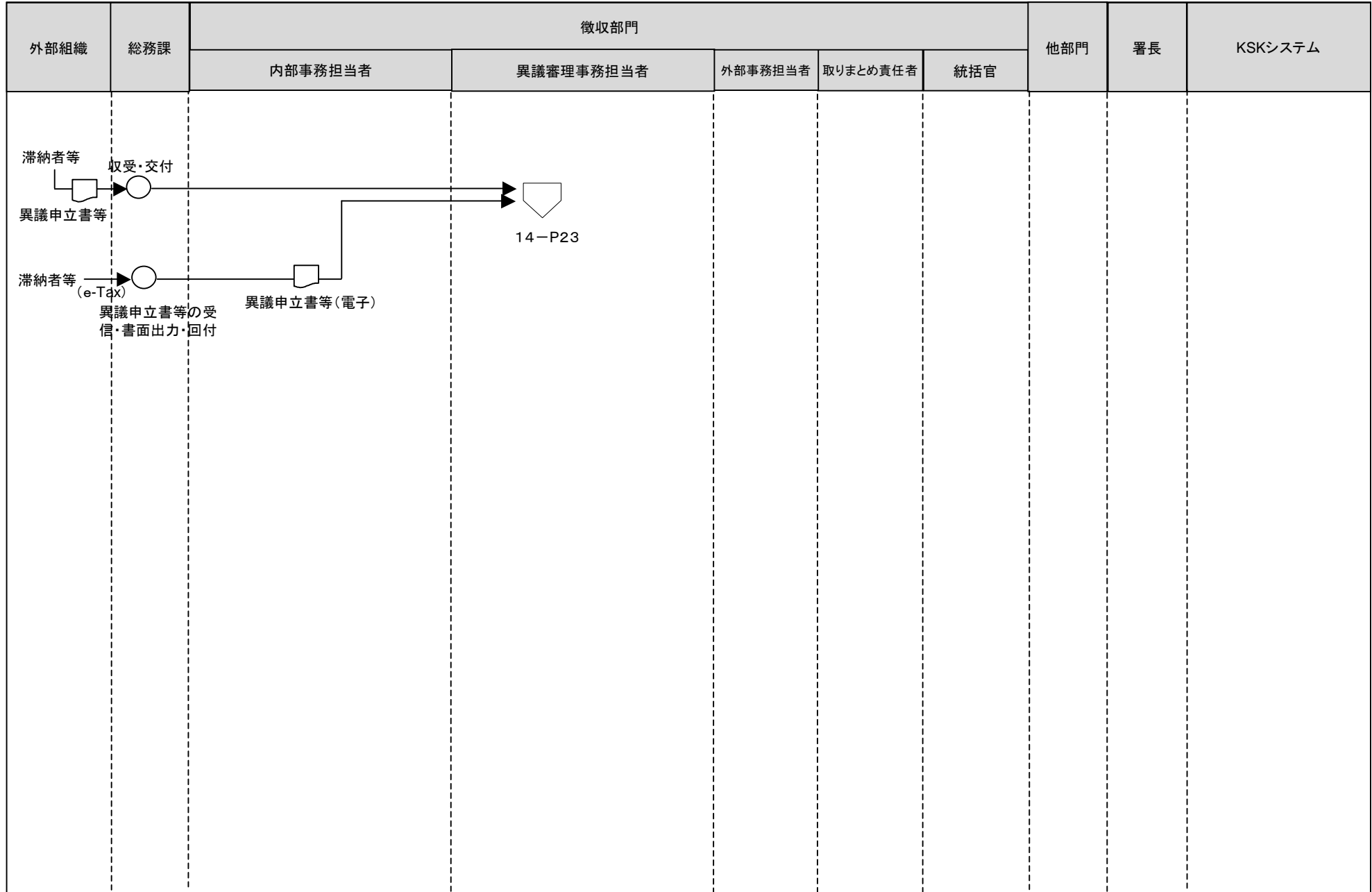

[凡例]

○ 手作業

⊗ 確認・チェック

▽ 保管

□ コンピュータ  
処理

◇ コンピュータ  
画面

□ 帳票

⊞ コンピュータ  
ファイル

▽ 端子

18徴収事務(不服申立て等に対する処理<滞納処分>)

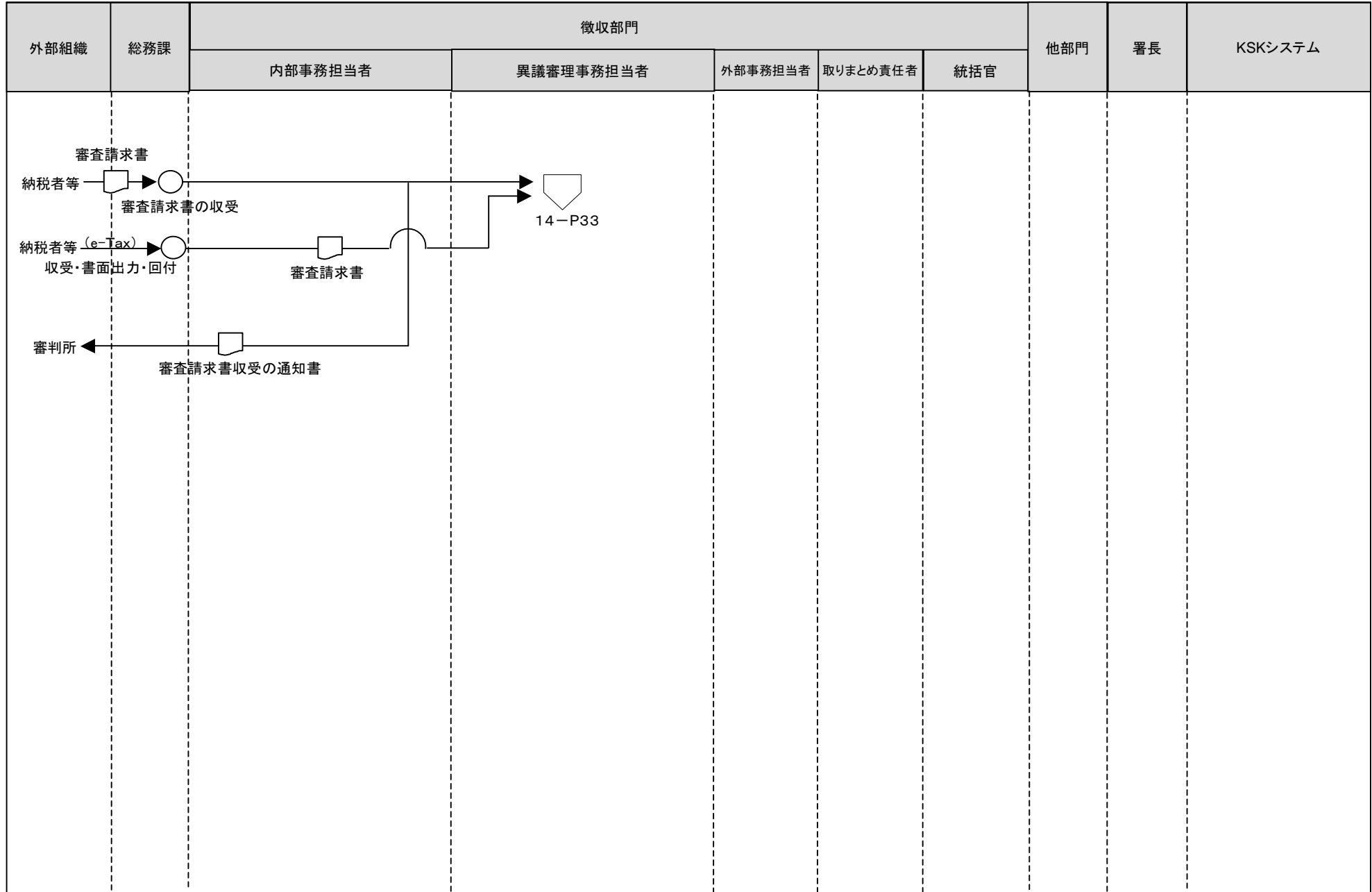

[凡例]

○ 手作業

⊗ 確認・チェック

▽ 保管

□ コンピュータ  
処理

◇ コンピュータ  
画面

□ 帳票

⊂ コンピュータ  
ファイル

▽ 端子

18徴収事務(不服申立て等に対する処理<滞納処分>)

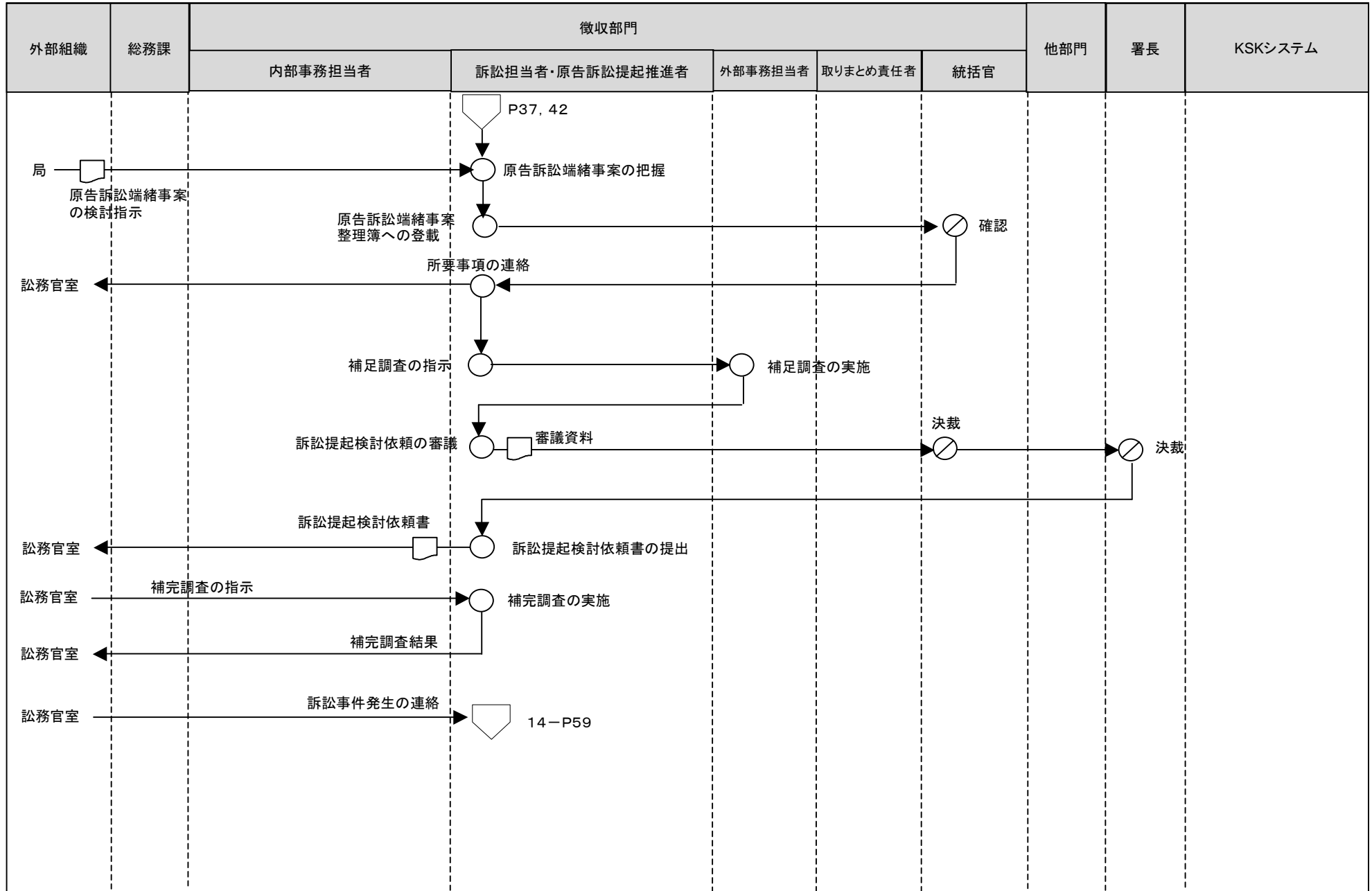

[凡例] ○ 手作業    ⊗ 確認・チェック    ▽ 保管    □ コンピュータ処理    ◯ コンピュータ画面    〓 帳票    〇 コンピュータファイル    〓 端子

18徴収事務(不服申立て等に対する処理<滞納処分>)

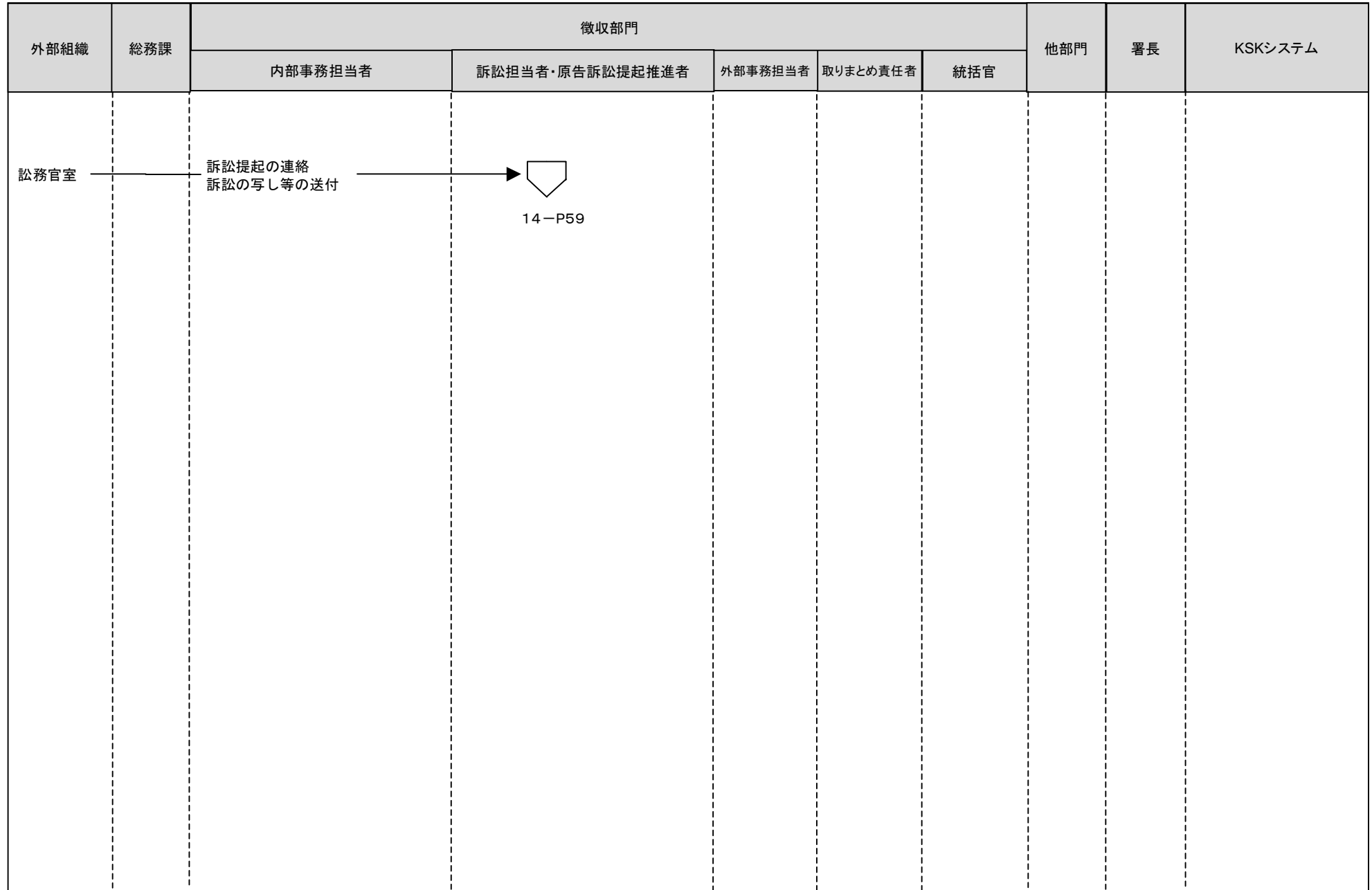

[凡例]

○ 手作業

⊗ 確認・チェック

▽ 保管

□ コンピュータ  
処理

◯ コンピュータ  
画面

▭ 帳票

⊞ コンピュータ  
ファイル

⏏ 端子

18徴収事務(不服申立て等に対する処理<滞納処分>)

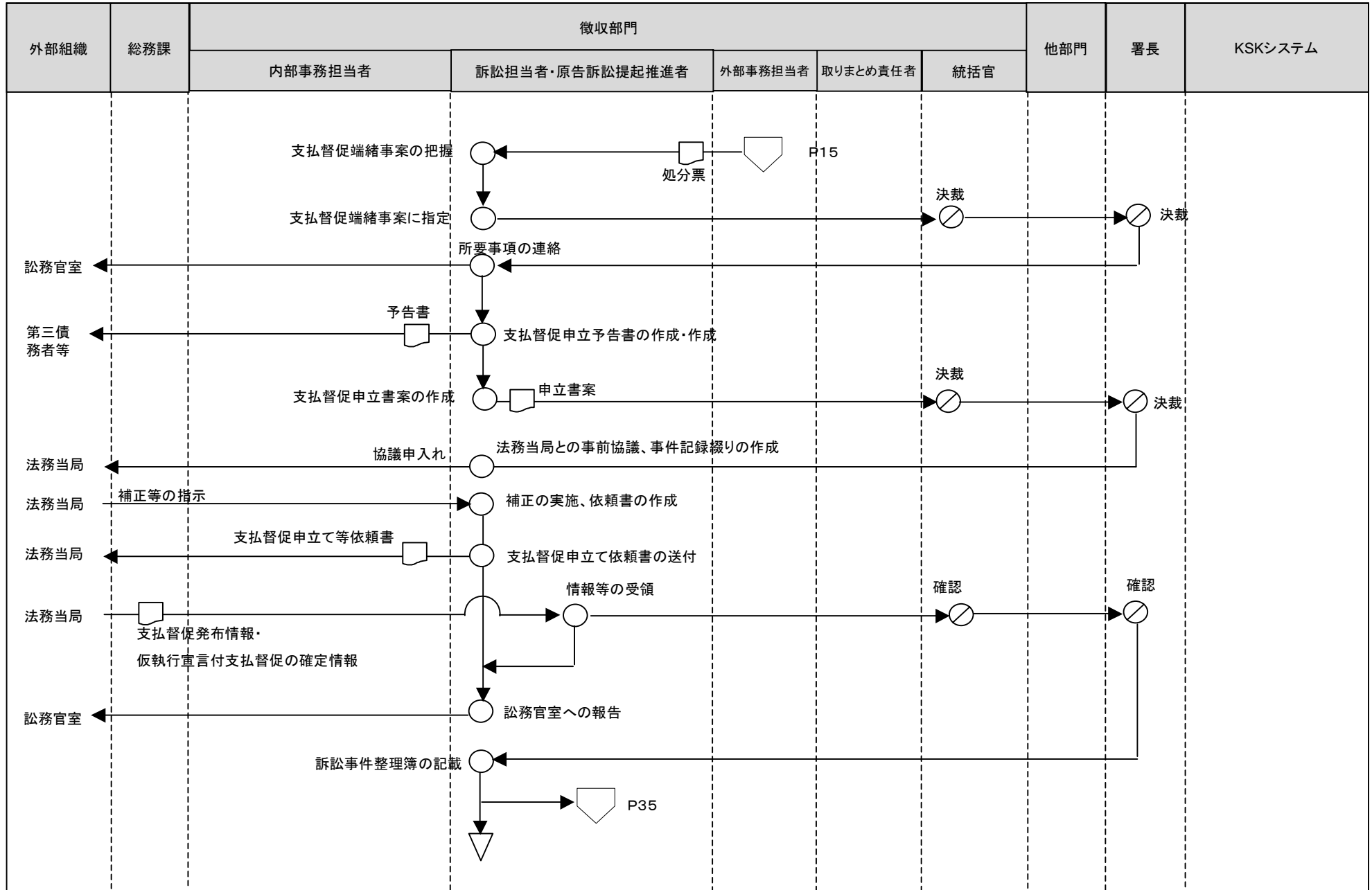

[凡例] ○ 手作業    ⊗ 確認・チェック    ▽ 保管    □ コンピュータ処理    ◯ コンピュータ画面    ㊞ 帳票    ㊿ コンピュータファイル    ㊾ 端子

18徴収事務(特殊な滞納処分(滞納処分))

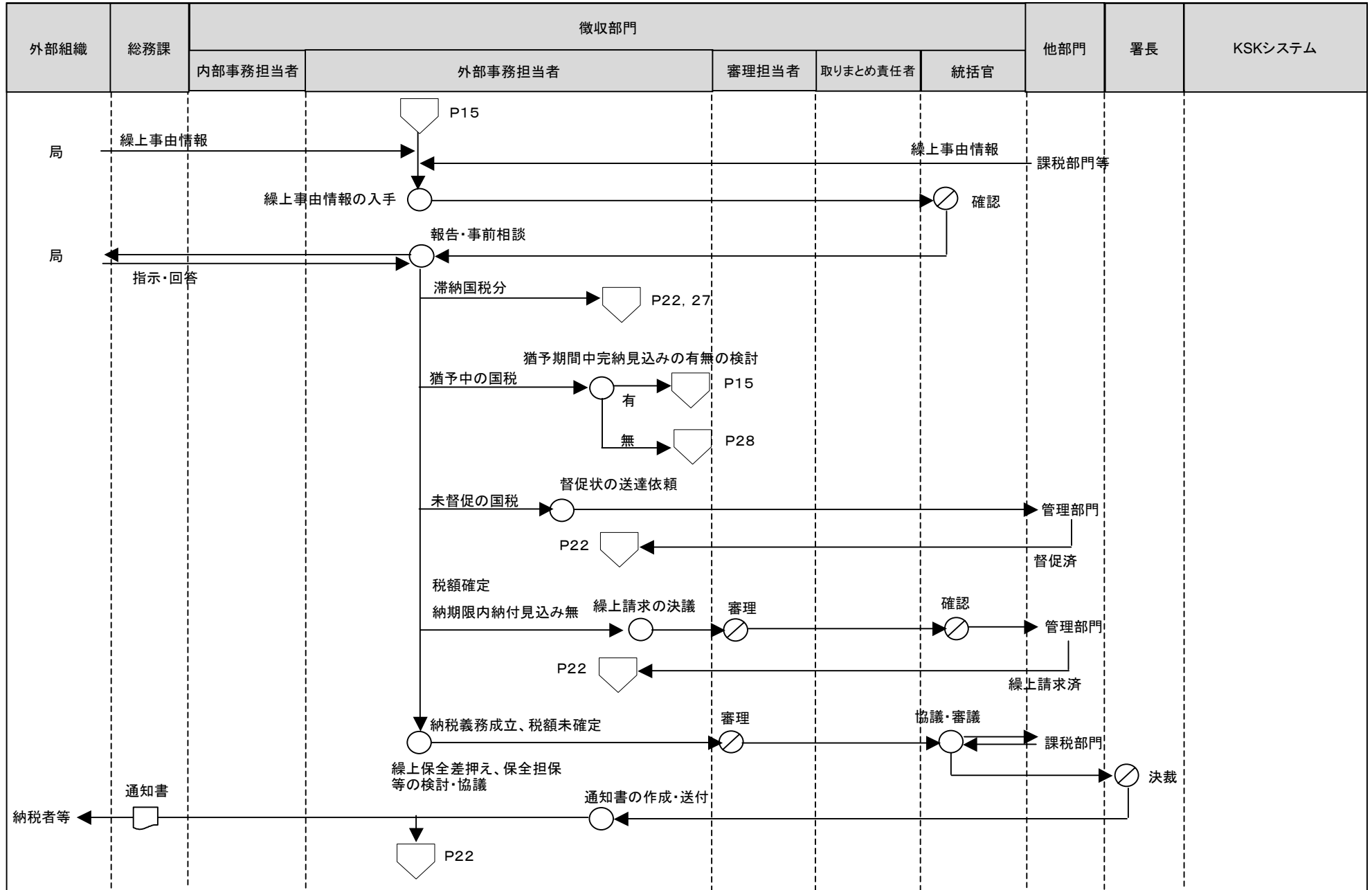

[凡例] ○ 手作業    ⊗ 確認・チェック    ▽ 保管    □ コンピュータ処理    ◯ コンピュータ画面    ㊄ 帳票    ㊿ コンピュータファイル    ㊿ 端子

18徴収事務(特殊な滞納処分(滞納処分))

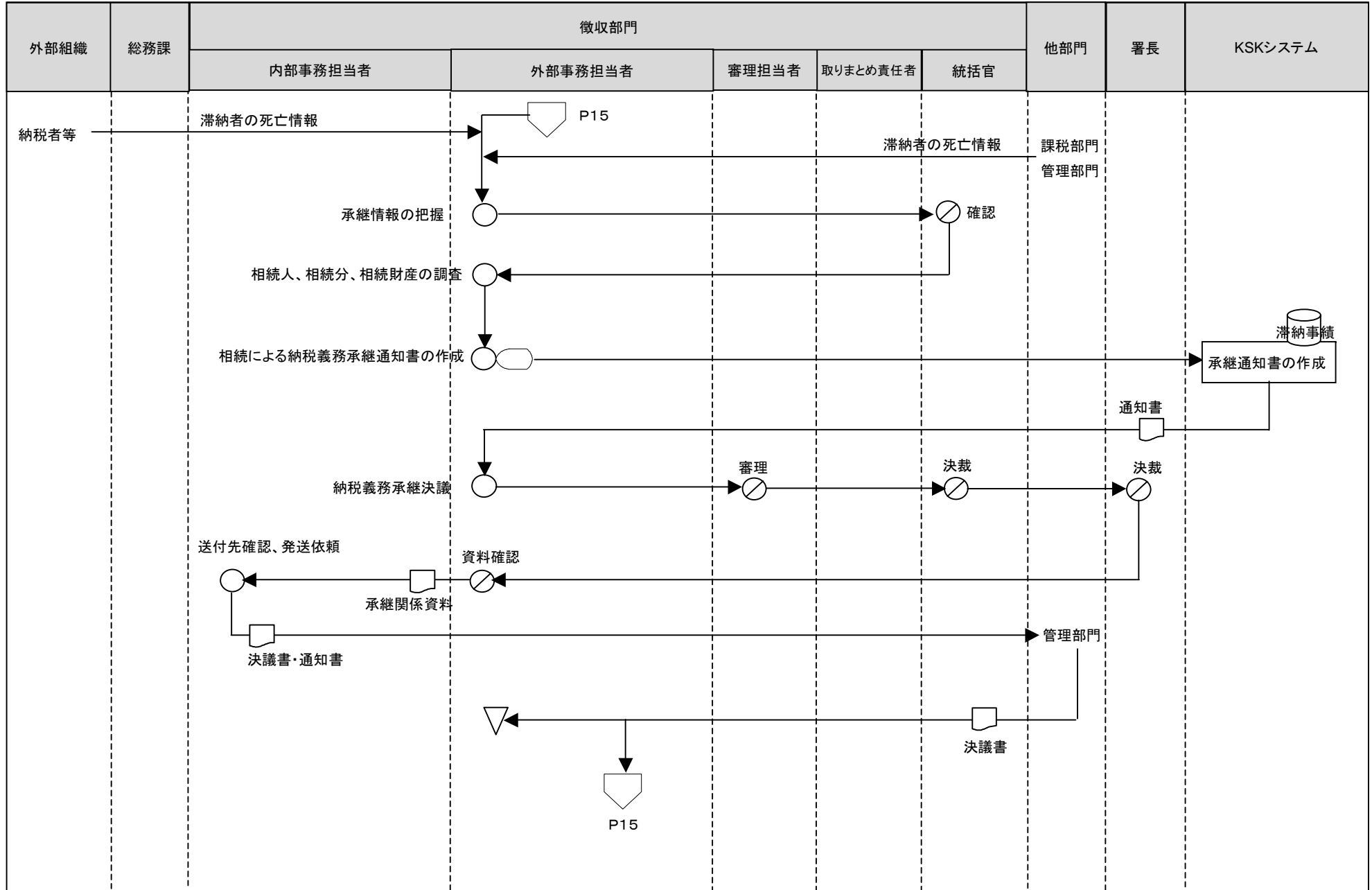

[凡例] ○ 手作業    ⊗ 確認・チェック    ▽ 保管    □ コンピュータ処理    ◯ コンピュータ画面    □ 帳票    ◯ コンピュータファイル    ▽ 端子

18徴収事務(特殊な滞納処分(滞納処分))

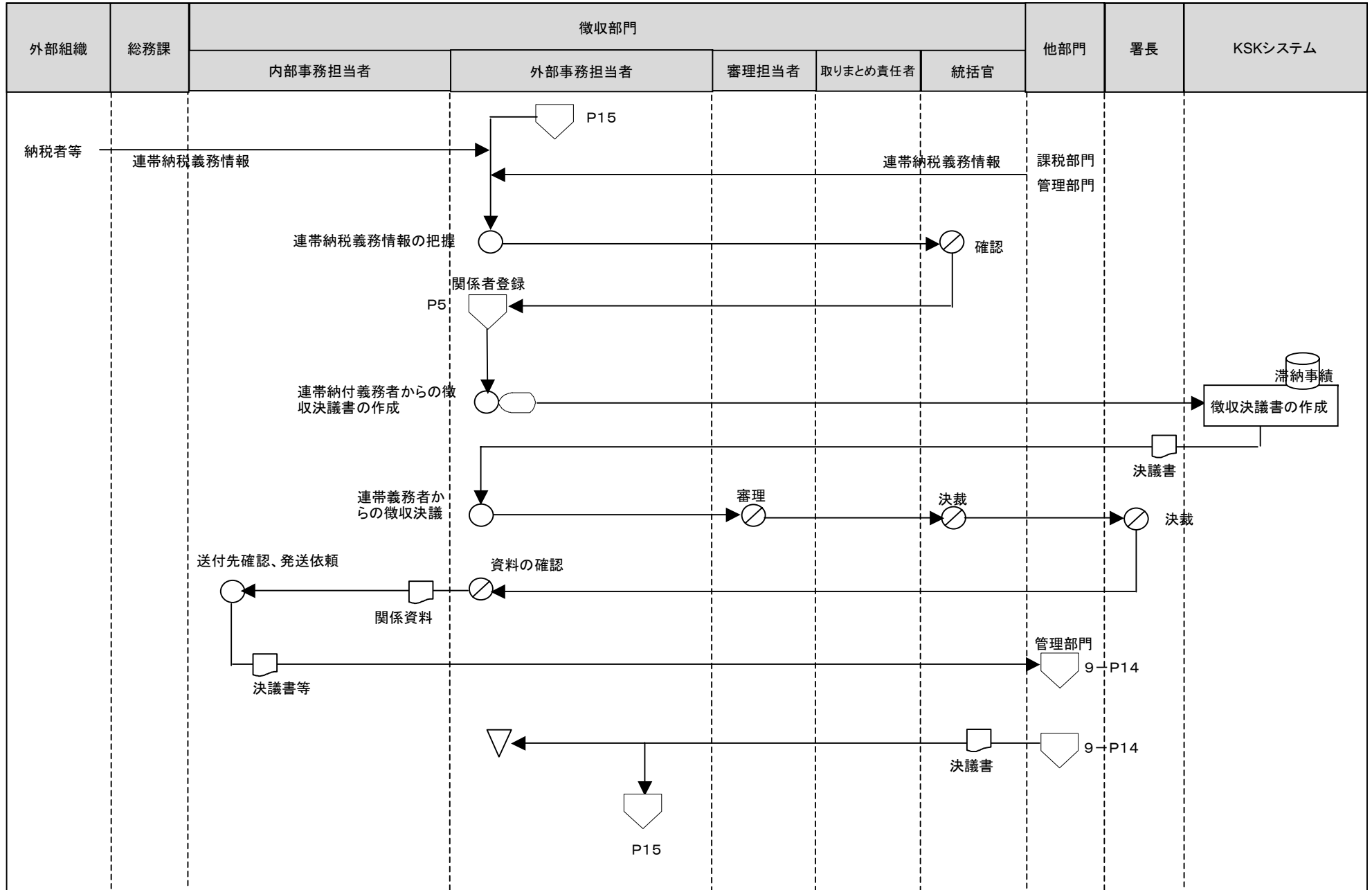

[凡例]

- 手作業
- ⊗ 確認・チェック
- ▽ 保管
- コンピュータ処理
- ◡ コンピュータ画面
- ▭ 帳票
- 🗄️ コンピュータファイル
- ⏏️ 端子



18徴収事務特殊な滞納処分(滞納処分)

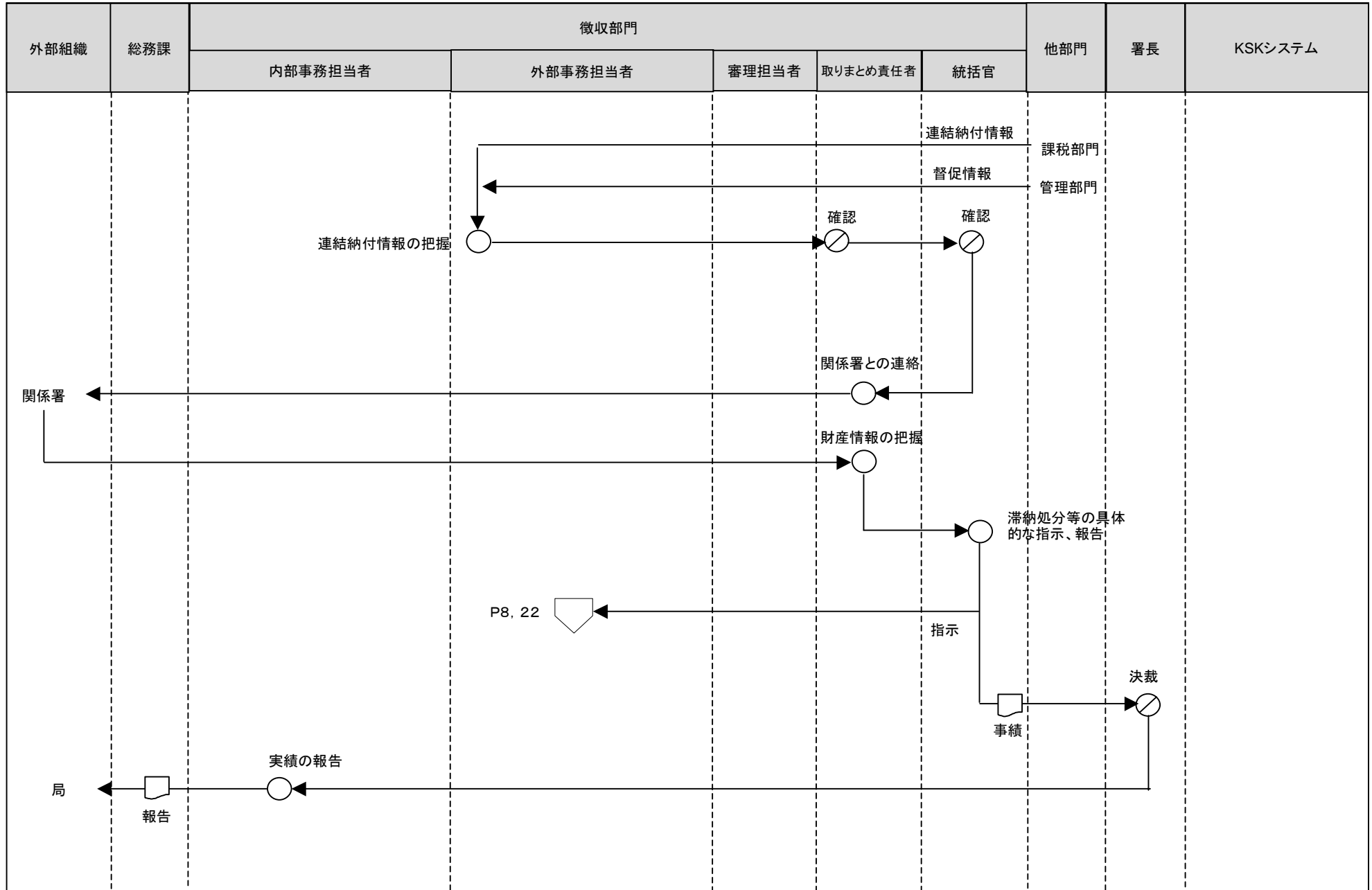

[凡例] ○ 手作業    ⊗ 確認・チェック    ▽ 保管    □ コンピュータ処理    ◯ コンピュータ画面    ◻ 帳票    〇 コンピュータファイル    ▽ 端子

18徴収事務(特殊な滞納処分(滞納処分))

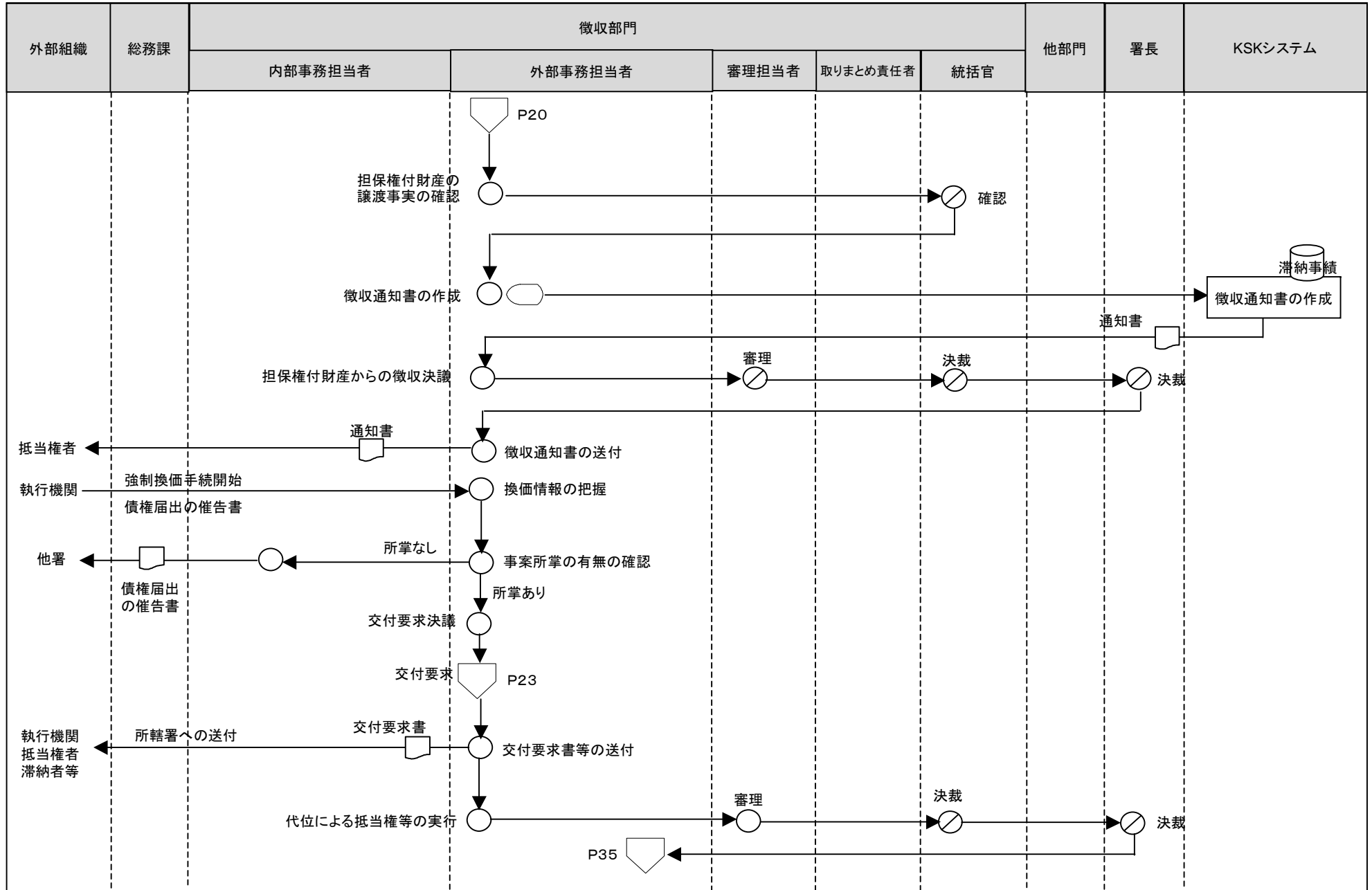

[凡例] ○ 手作業    ⊗ 確認・チェック    ▽ 保管    □ コンピュータ処理    ◯ コンピュータ画面    ㊄ 帳票    ㊿ コンピュータファイル    ㊄ 端子

18徴収事務(特殊な滞納処分<滞納処分>)

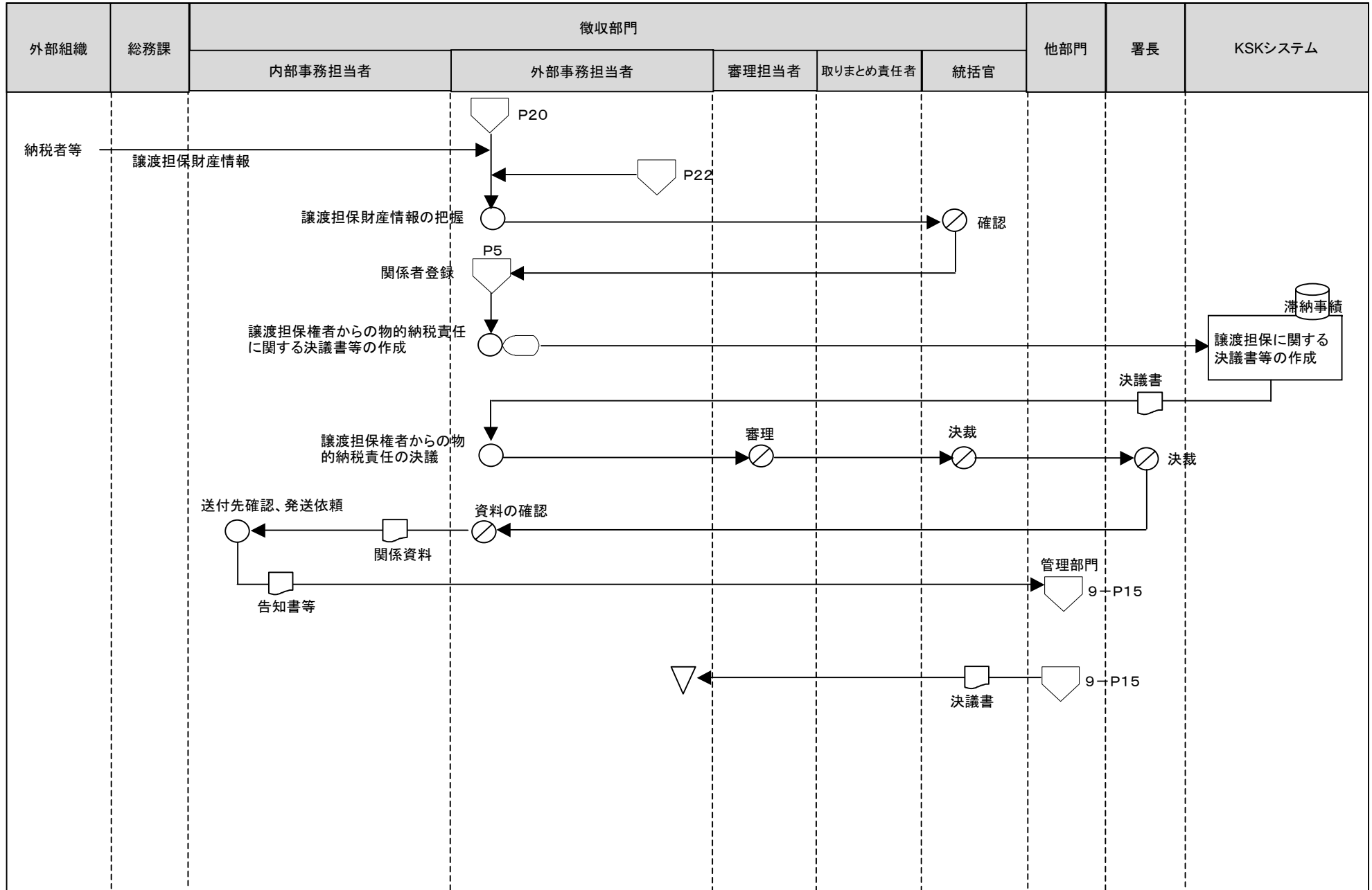

[凡例]

○ 手作業

⊗ 確認・チェック

▽ 保管

□ コンピュータ処理

◻ コンピュータ画面

▭ 帳票

⊞ コンピュータファイル

⬇ 端子

18徴収事務(特殊な滞納処分(滞納処分))

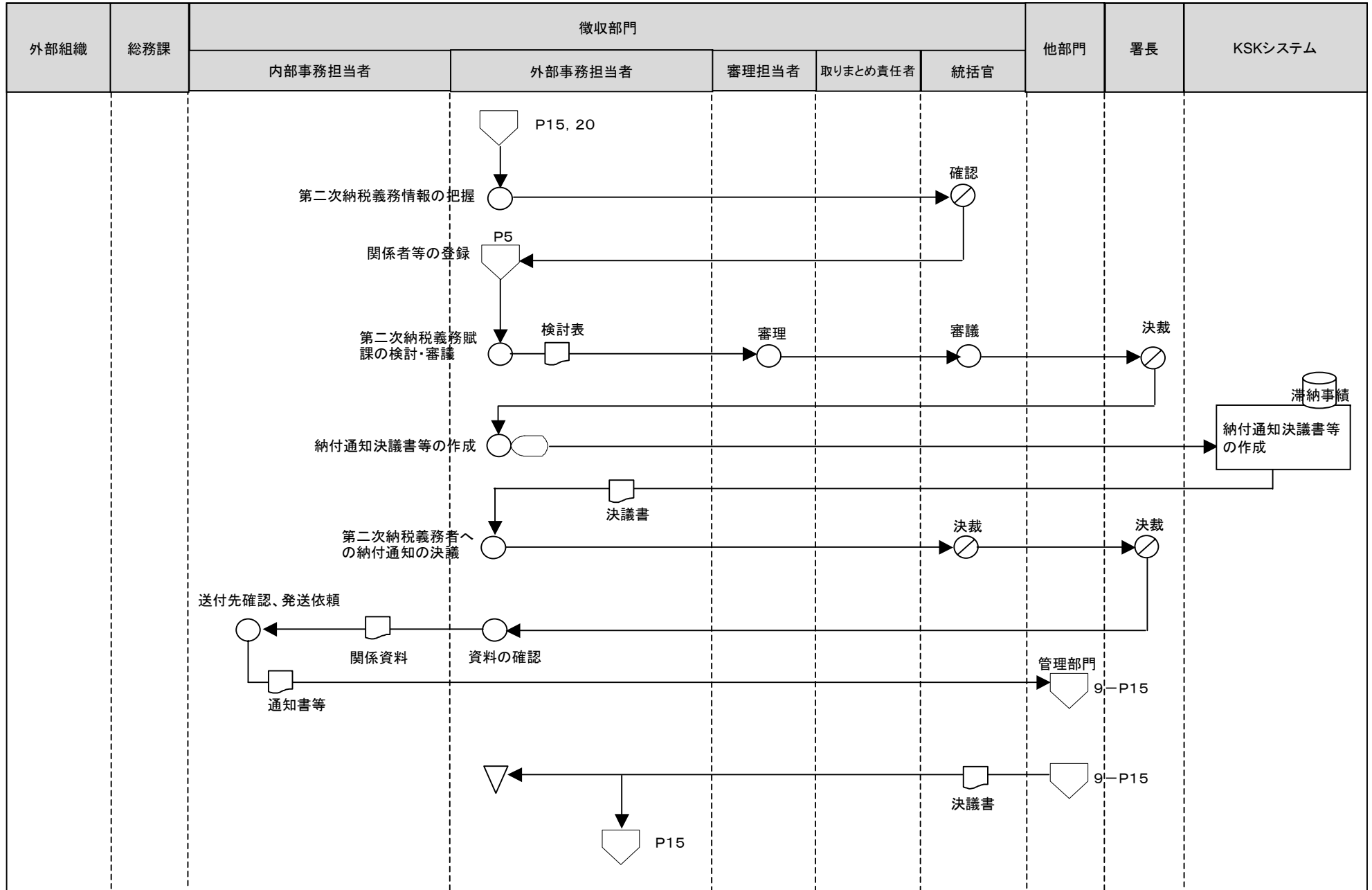

[凡例]

○ 手作業

⊗ 確認・チェック

▽ 保管

□ コンピュータ処理

◡ コンピュータ画面

▭ 帳票

⊞ コンピュータファイル

⏏ 端子

18徴収事務(特殊な滞納処分<滞納処分>)

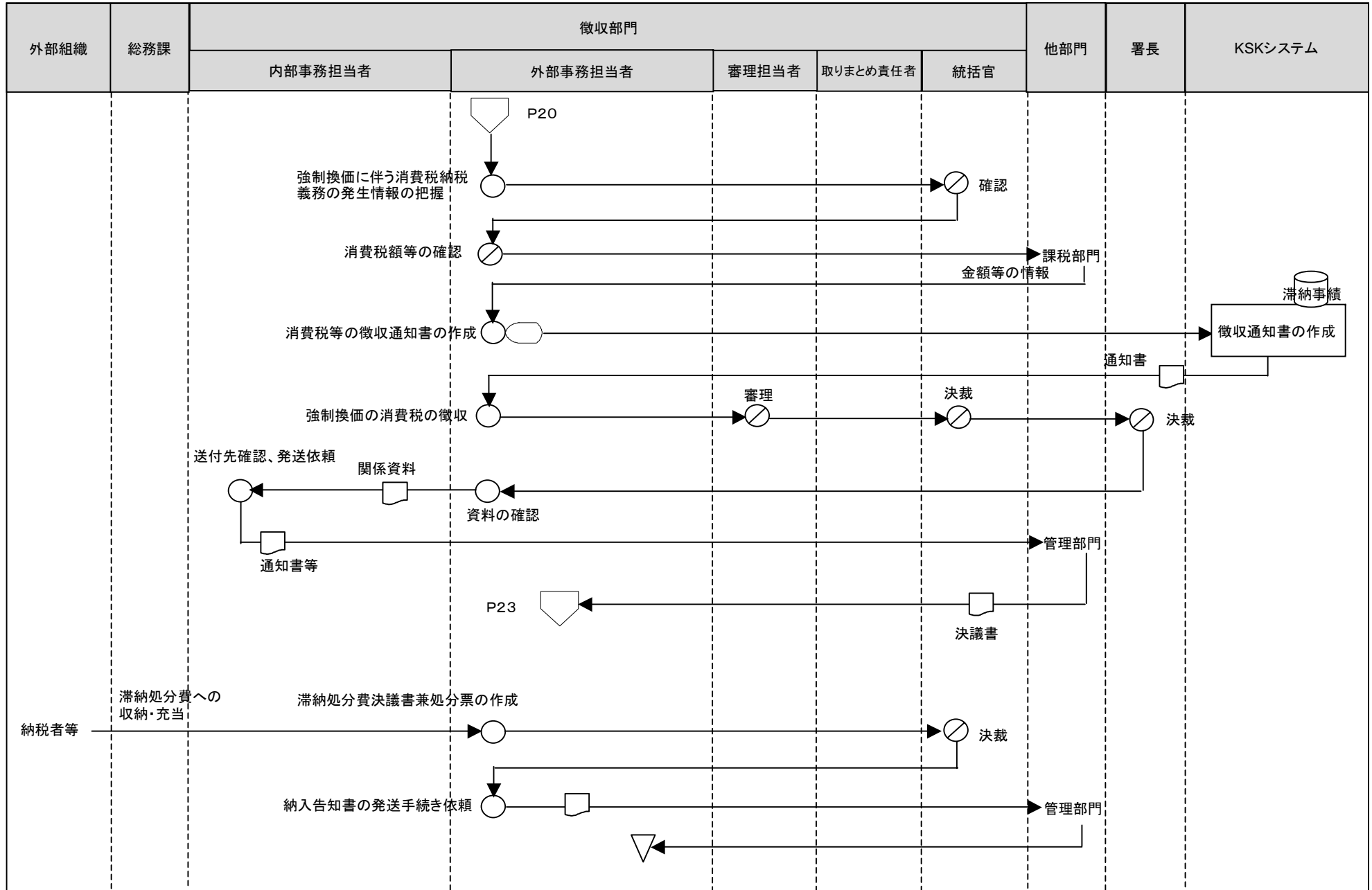

[凡例]

- 手作業
- ⊗ 確認・チェック
- ▽ 保管
- コンピュータ処理
- ◻ コンピュータ画面
- ▭ 帳票
- 🗄️ コンピュータファイル
- ⏏️ 端子

18徴収事務(書類の送達<滞納者管理>)

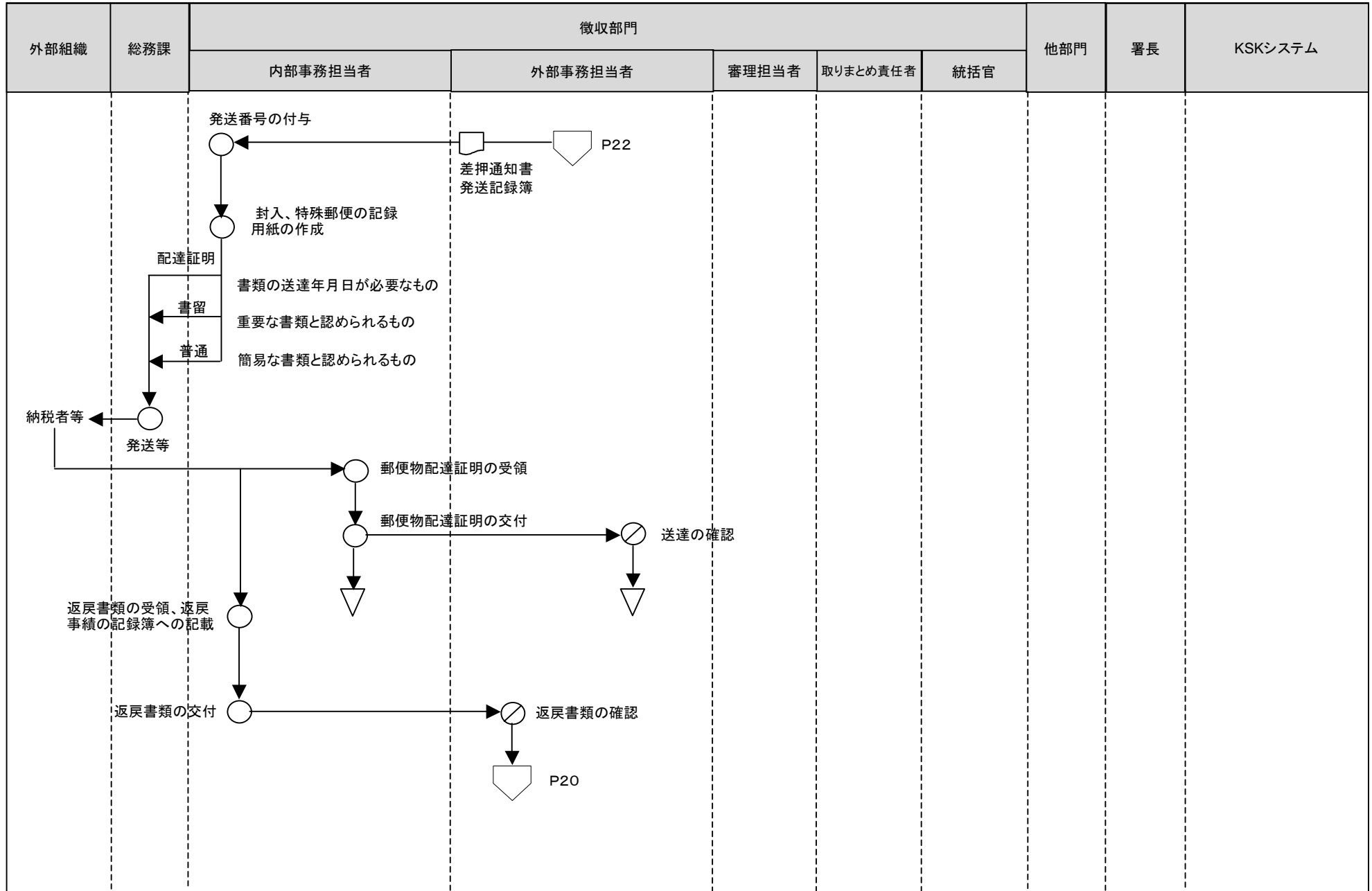

[凡例]

○ 手作業

⊗ 確認・チェック

▽ 保管

□ コンピュータ 処理

◡ コンピュータ 画面

▭ 帳票

⊂ コンピュータ ファイル

⬇ 端子

18徴収事務(書類の送達<滞納者管理>)

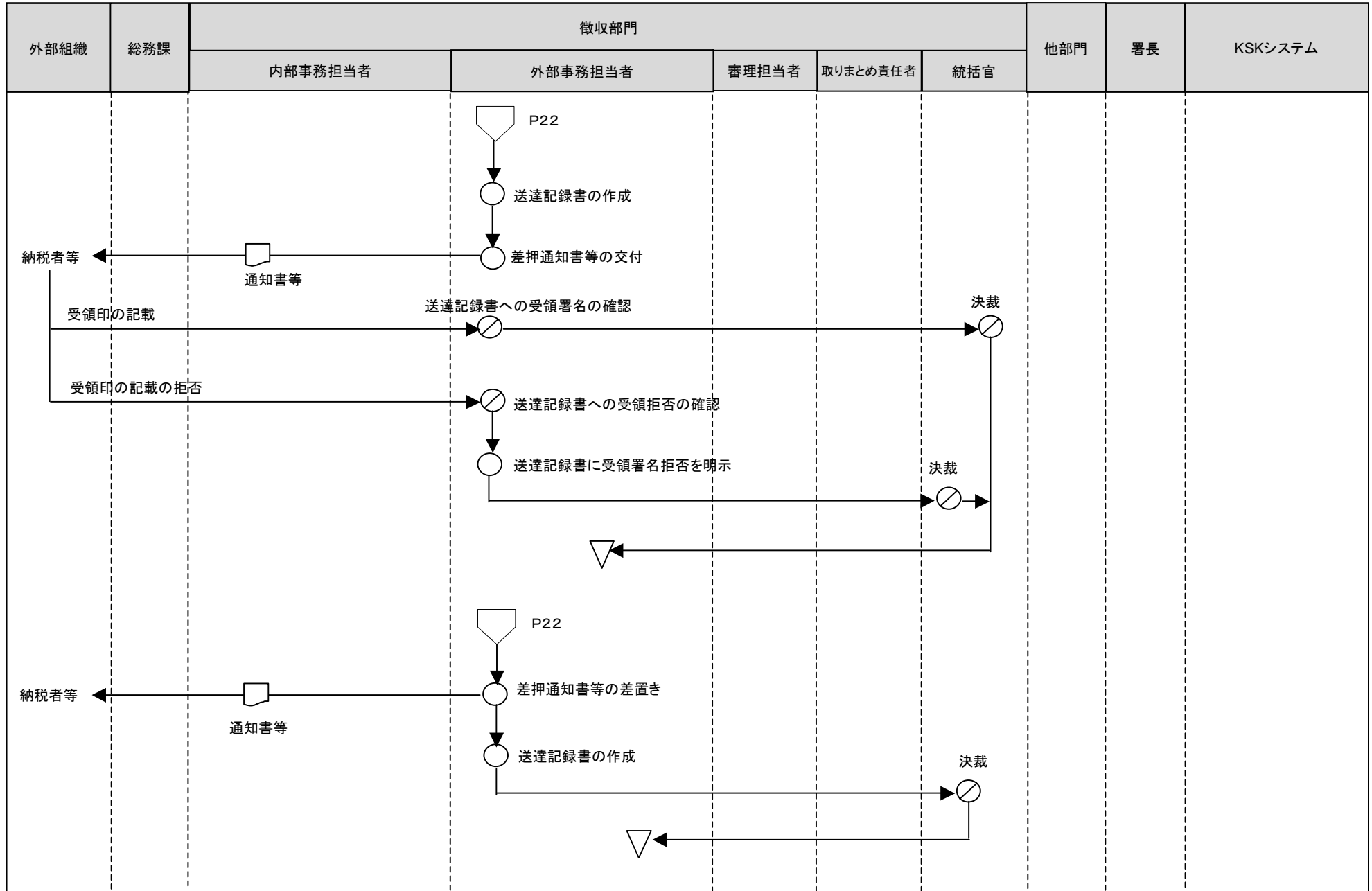

[凡例]

- 手作業
- ⊗ 確認・チェック
- ▽ 保管
- コンピュータ処理
- ⬭ コンピュータ画面
- ▭ 帳票
- 🗄️ コンピュータファイル
- ⏏️ 端子

18徴収事務(書類の送達<滞納者管理>)

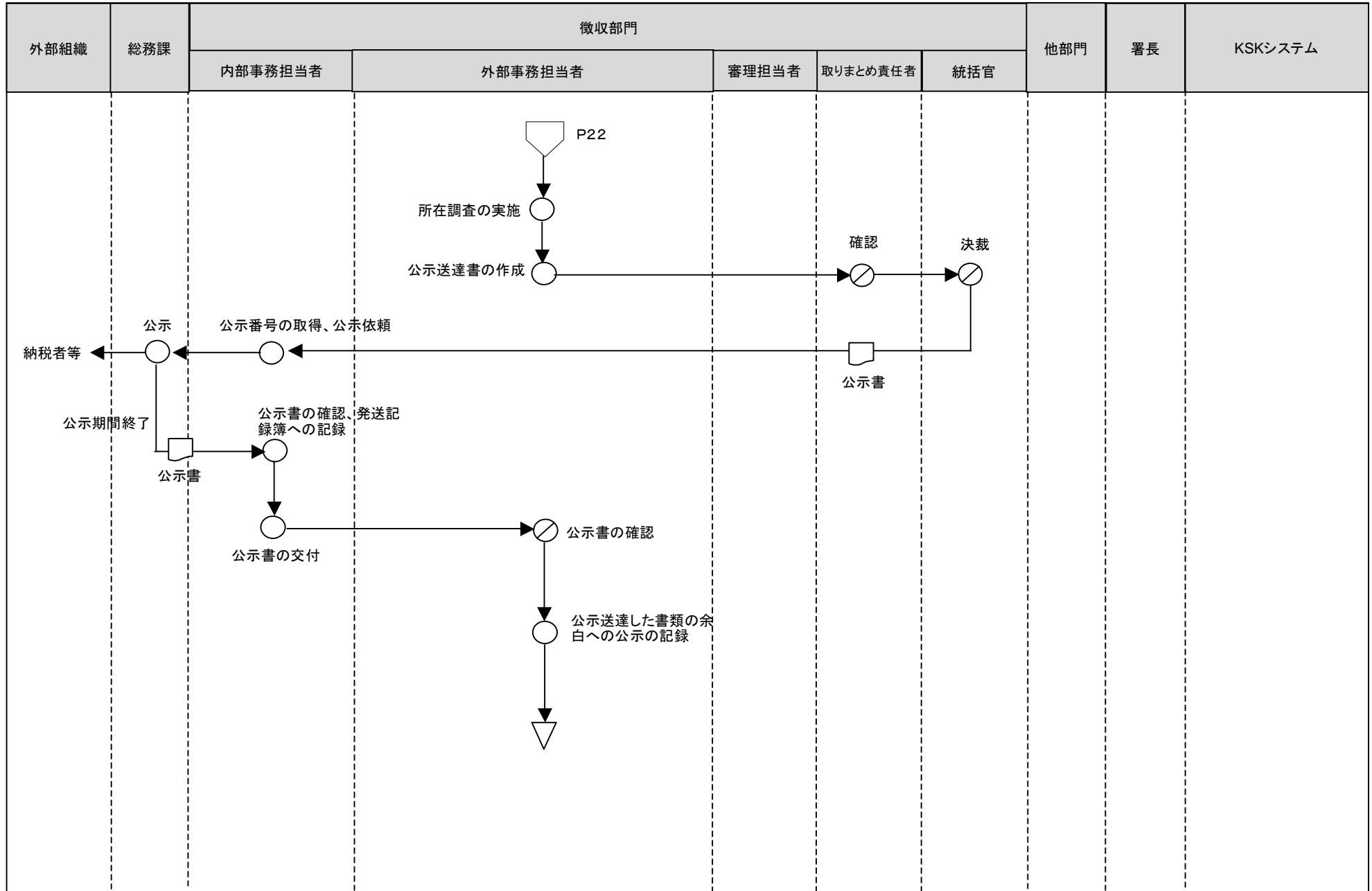

[凡例]

○ 手作業

⊗ 確認・チェック

▽ 保管

□ コンピュータ処理

◯ コンピュータ画面

▭ 帳票

⊂ コンピュータファイル

⏏ 端子



18徴収事務(差押換え等の請求に対する処理<納税者等からの申請に関する処理>)

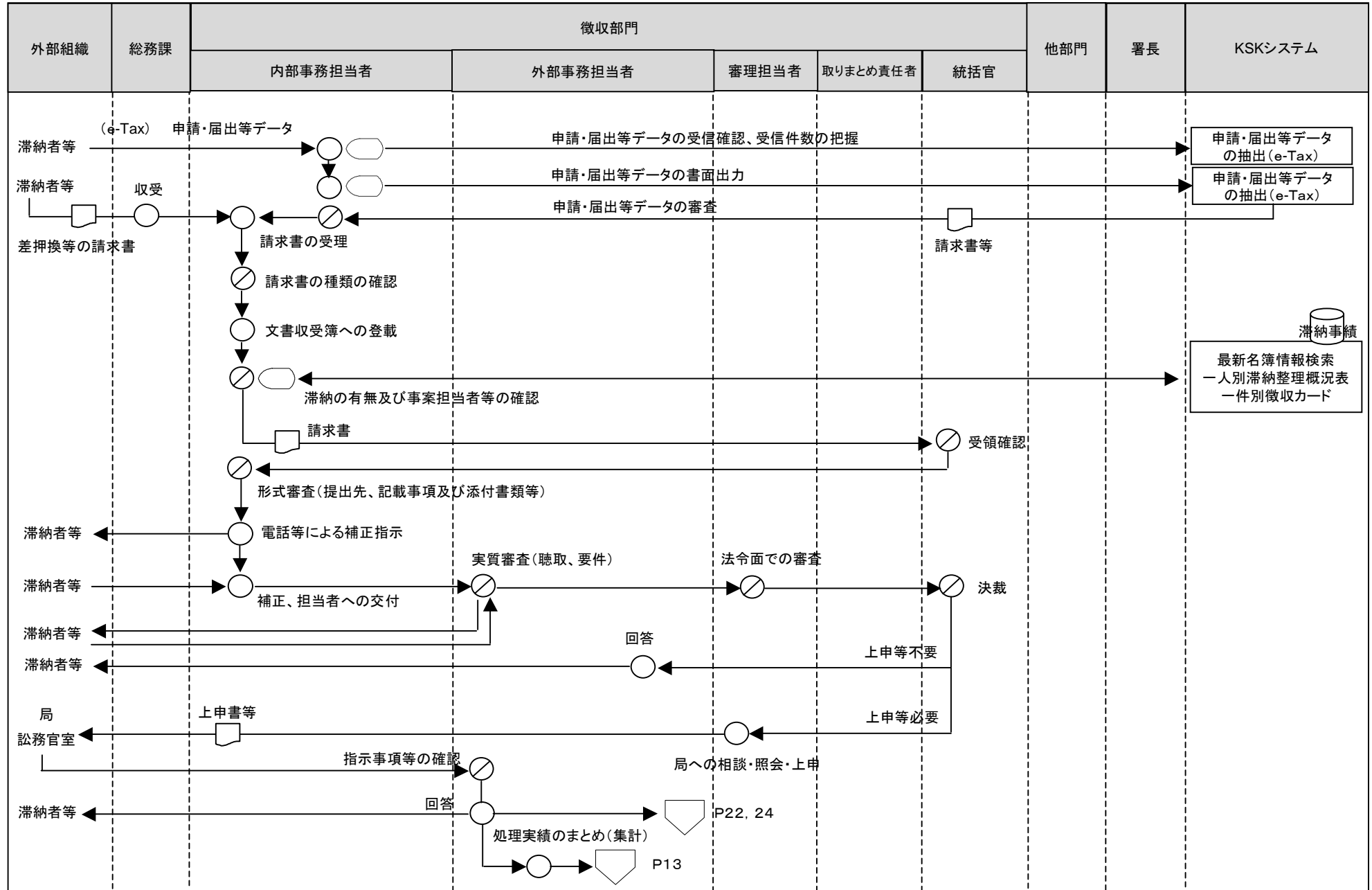

[凡例] ○ 手作業    ⊗ 確認・チェック    ▽ 保管    □ コンピュータ処理    ◯ コンピュータ画面    ㊄ 帳票    ㊂ コンピュータファイル    ㊄ 端子

18徴収事務(納税証明書の発行<納税者等からの申請に関する処理>)

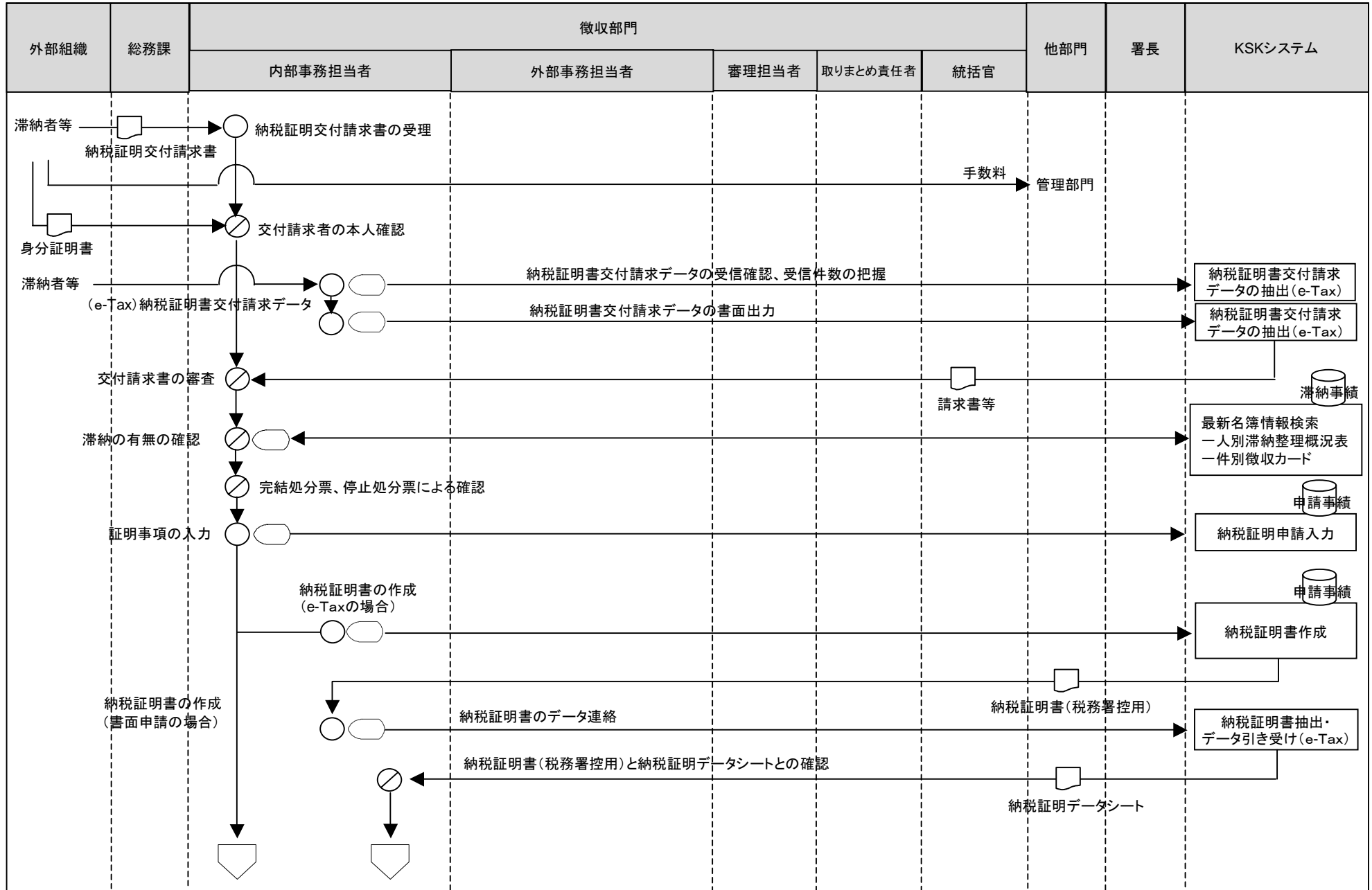

[凡例] ○ 手作業    ⊗ 確認・チェック    ▽ 保管    □ コンピュータ処理    ◯ コンピュータ画面    □ 帳票    〇 コンピュータファイル    ▽ 端子

18徴収事務(納税証明書の発行<納税者等からの申請に関する処理>)

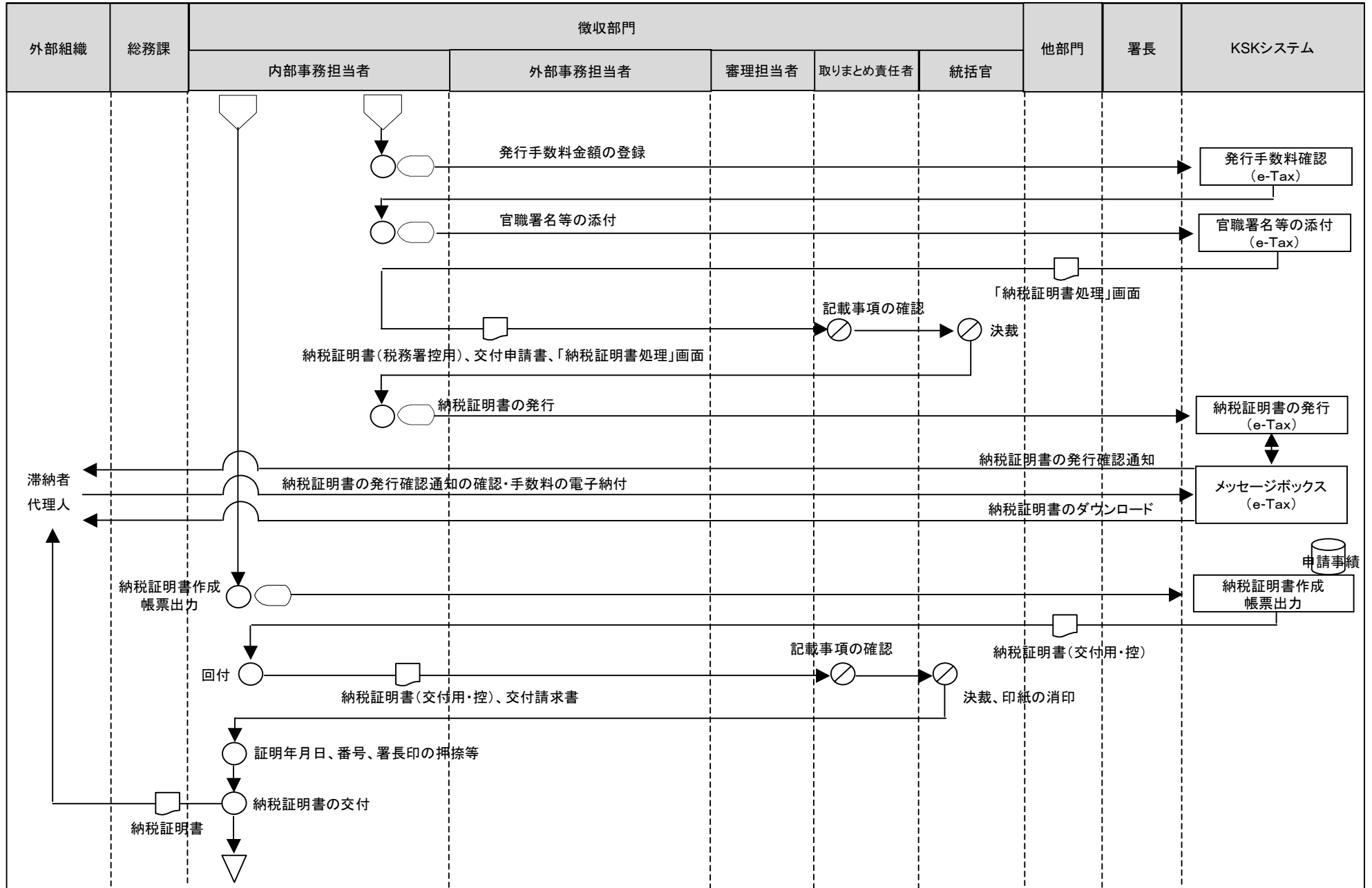

[凡例]

○ 手作業

⊗ 確認・チェック

▽ 保管

□ コンピュータ処理

◡ コンピュータ画面

▭ 帳票

⊞ コンピュータファイル

▽ 端子

18徴収事務(資料情報の収集<資料情報事務>)

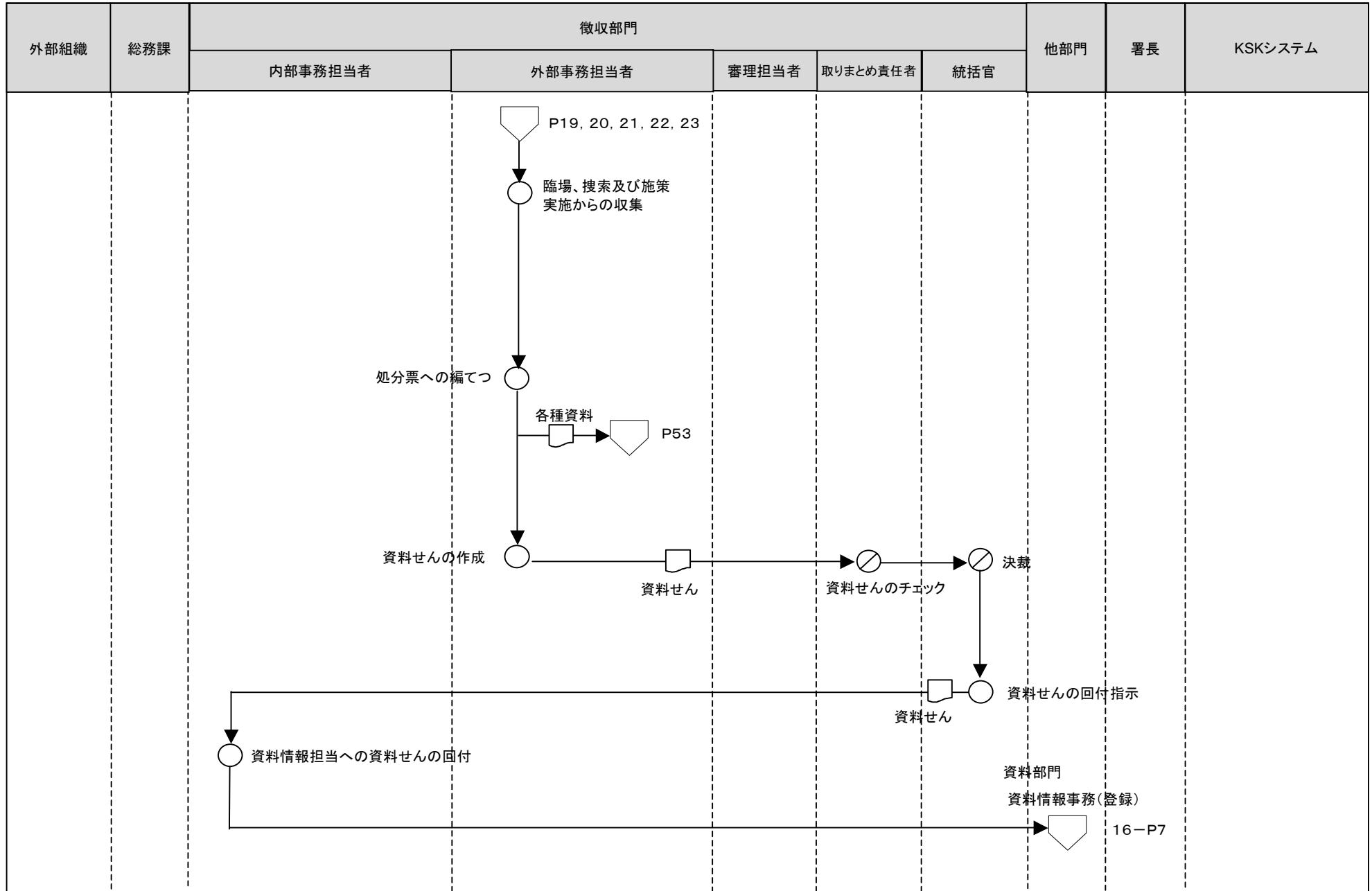

[凡例] ○ 手作業    ⊗ 確認・チェック    ▽ 保管    □ コンピュータ処理    ◯ コンピュータ画面    〓 帳票    〇 コンピュータファイル    〓 端子

18徴収事務(資料情報の収集<資料情報事務>)

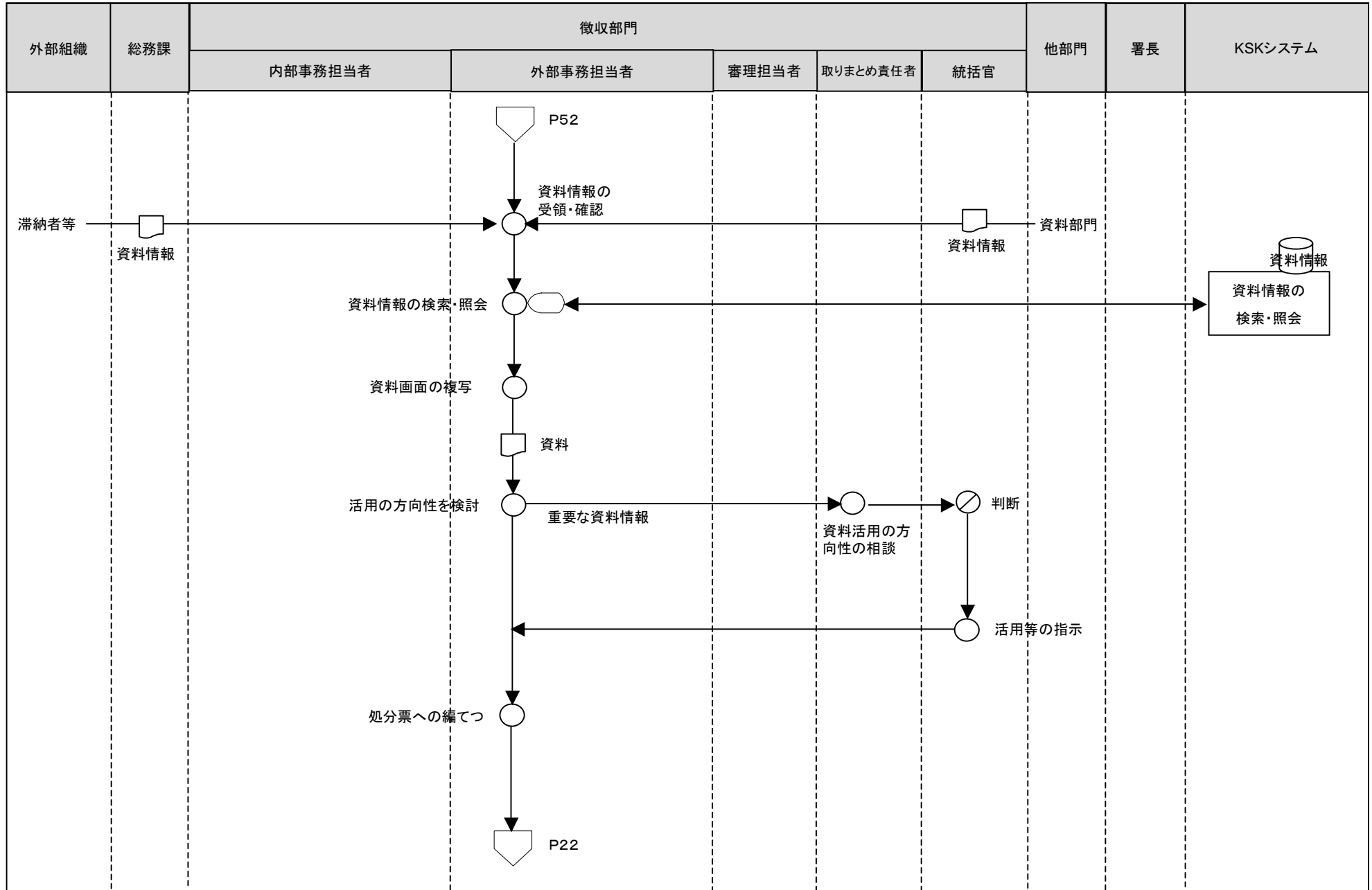

[凡例]

○ 手作業

⊗ 確認・チェック

▽ 保管

□ コンピュータ 処理

◡ コンピュータ 画面

▭ 帳票

⊞ コンピュータ ファイル

▽ 端子

18徴収事務(個別相談<相談事務・指導>)

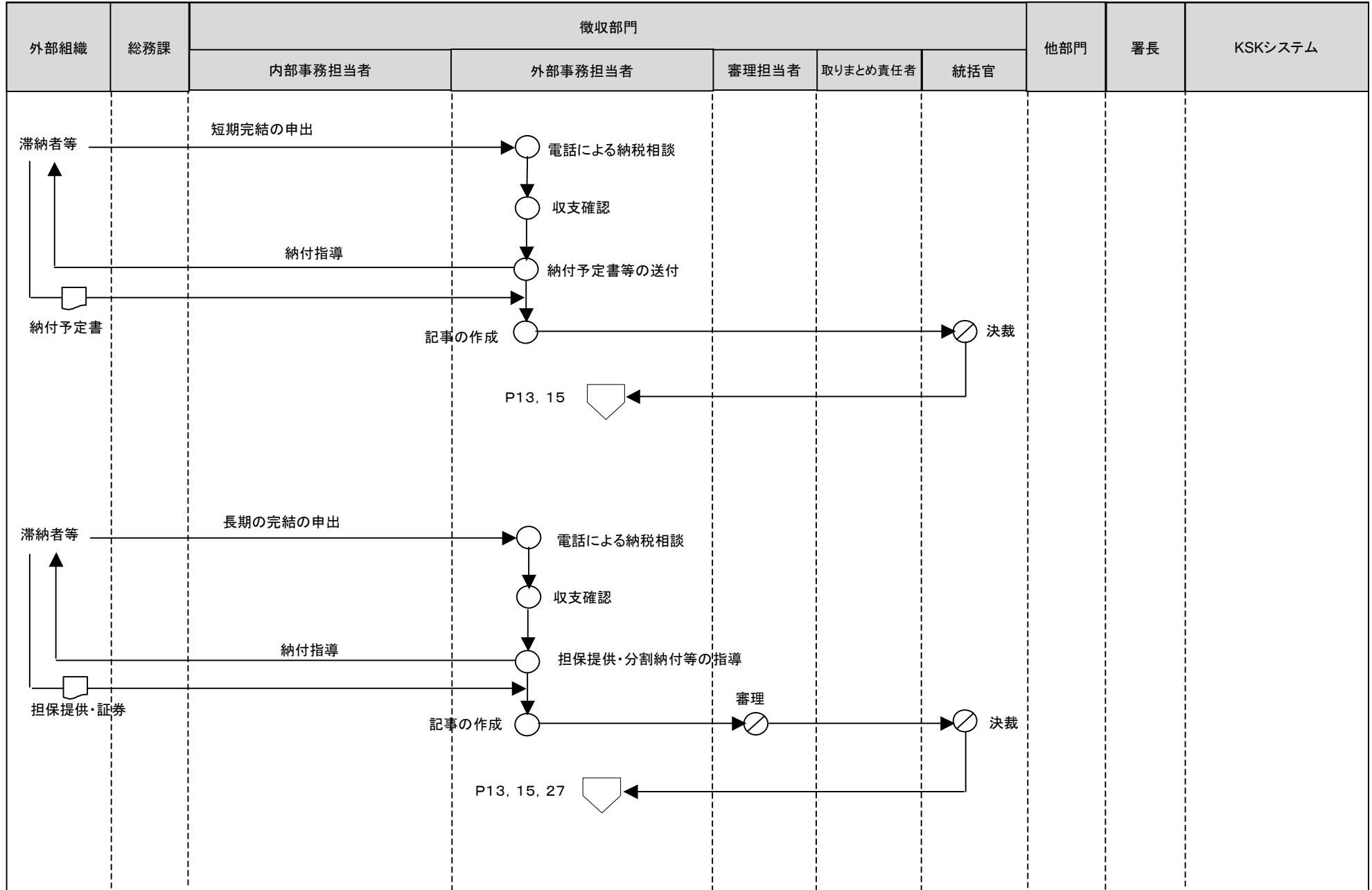

[凡例] ○ 手作業    ⊗ 確認・チェック    ▽ 保管    □ コンピュータ処理    ◯ コンピュータ画面    □ 帳票    円筒 コンピュータファイル    五角形 端子

18徴収事務(滞納処分等への照会事項に対する対応<相談事務・指導>)

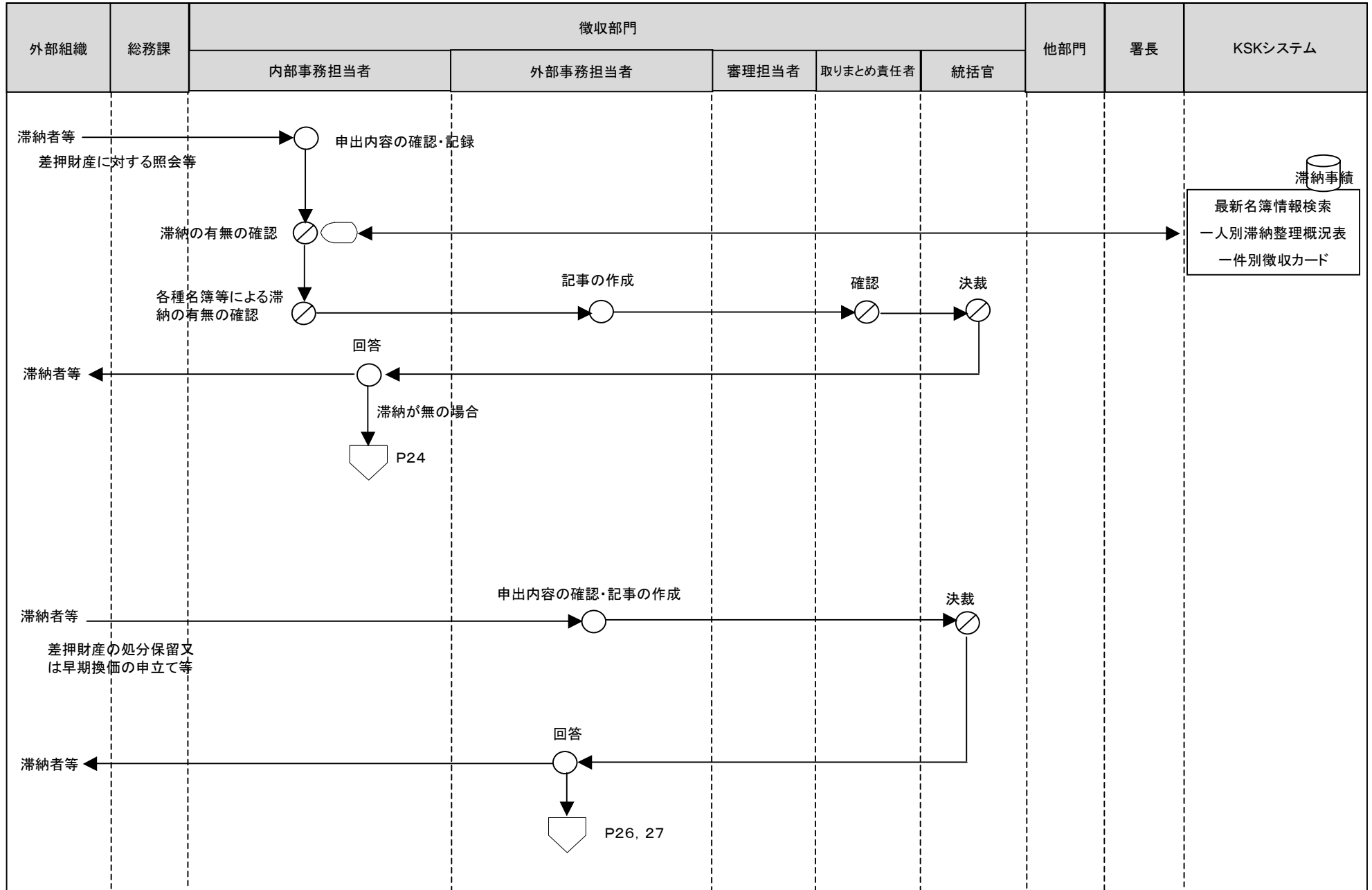

[凡例]

○ 手作業

⊗ 確認・チェック

▽ 保管

□ コンピュータ処理

◻ コンピュータ画面

▭ 帳票

🗄️ コンピュータファイル

⏏️ 端子

18徴収事務(滞納処分等への照会事項に対する対応<相談事務・指導>)

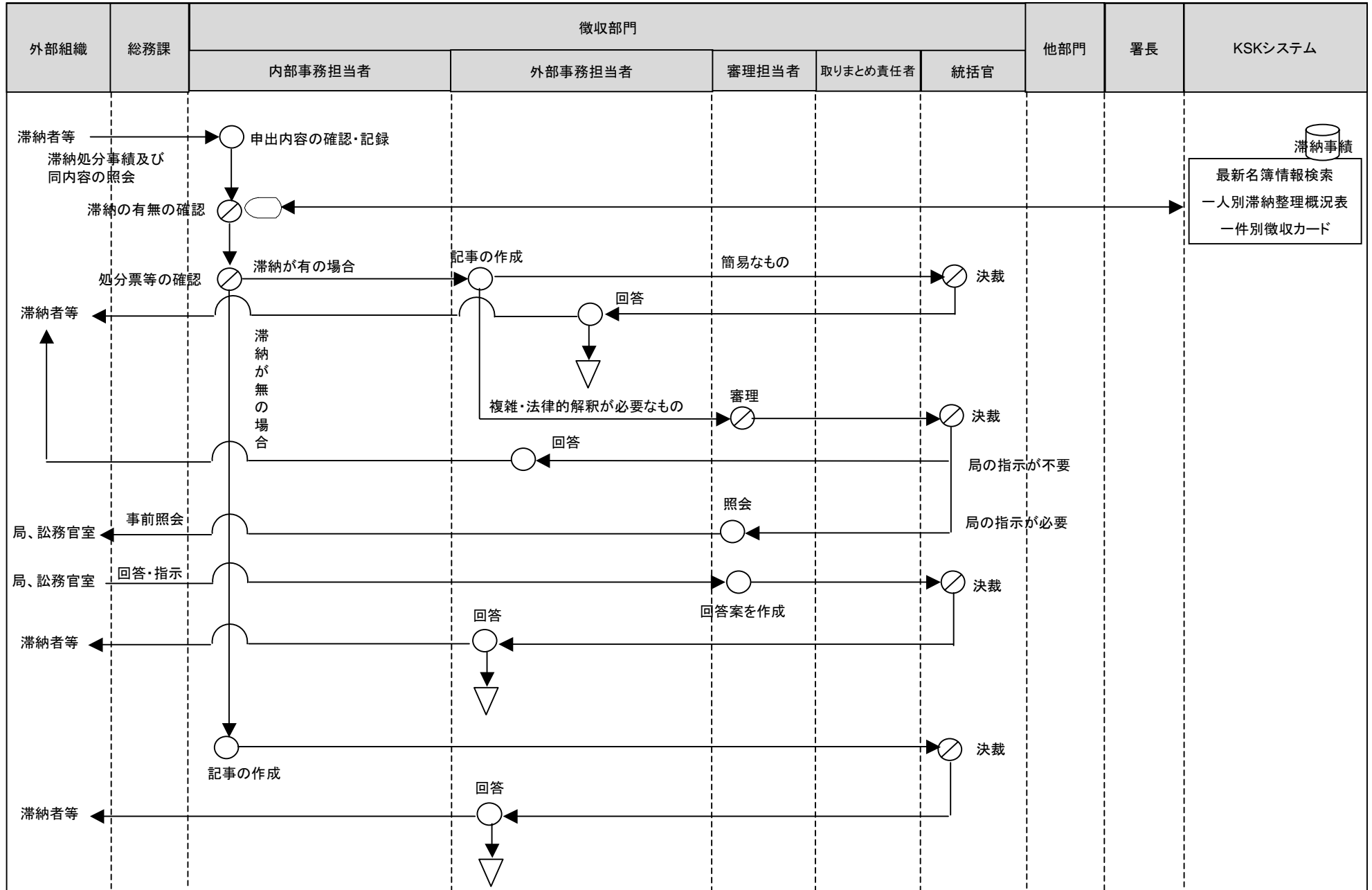

[凡例] ○ 手作業    ⊗ 確認・チェック    ▽ 保管    □ コンピュータ処理    ◯ コンピュータ画面    ◻ 帳票    🗄️ コンピュータファイル    ⬇️ 端子



18徴収事務(滞納未然防止のための指導<相談事務・指導>)

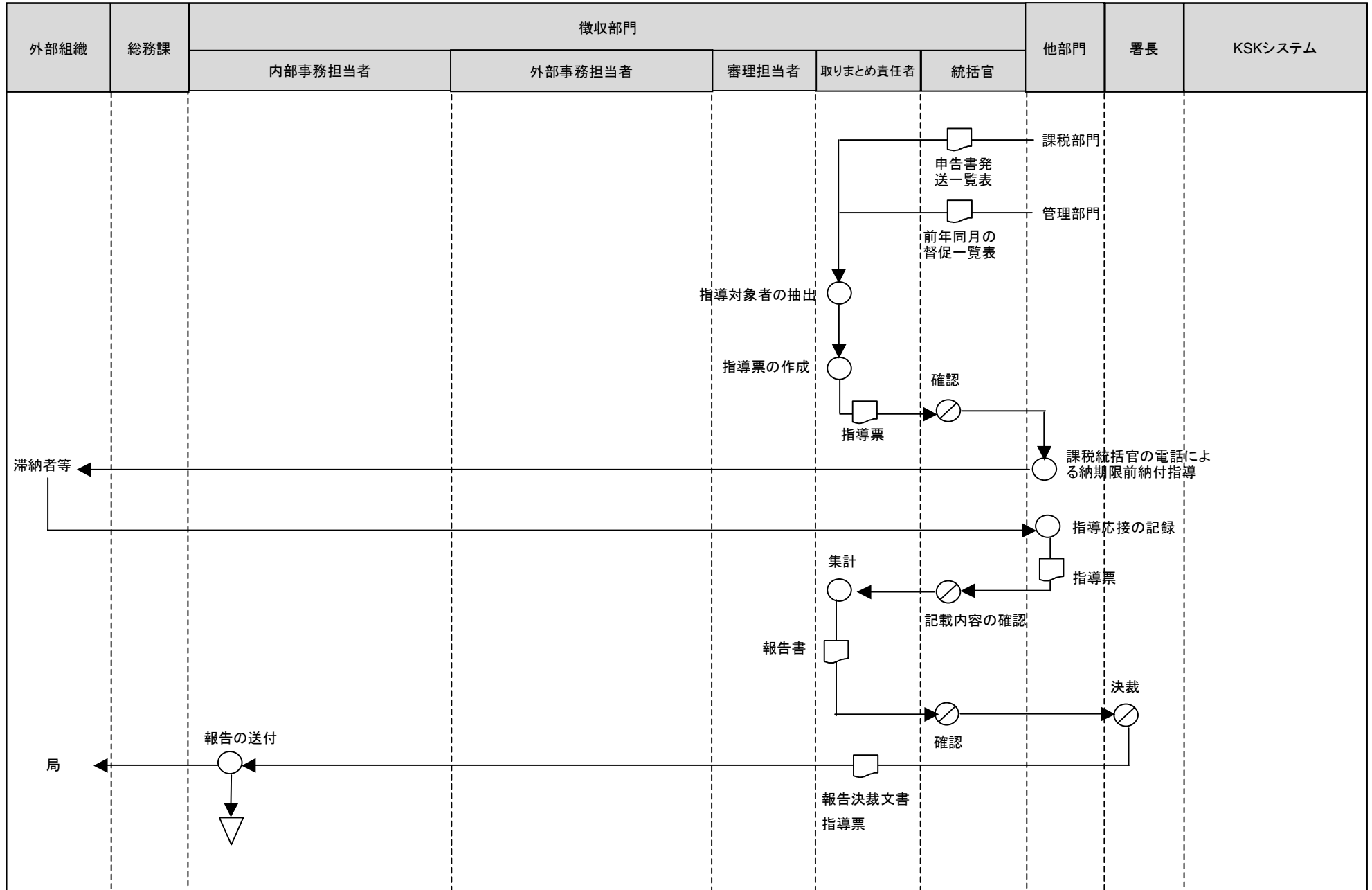

[凡例]

○ 手作業

⊗ 確認・チェック

▽ 保管

□ コンピュータ処理

◡ コンピュータ画面

▭ 帳票

⊞ コンピュータファイル

⊞ 端子

18徴収事務(滞納未然防止のための指導<相談事務・指導>)

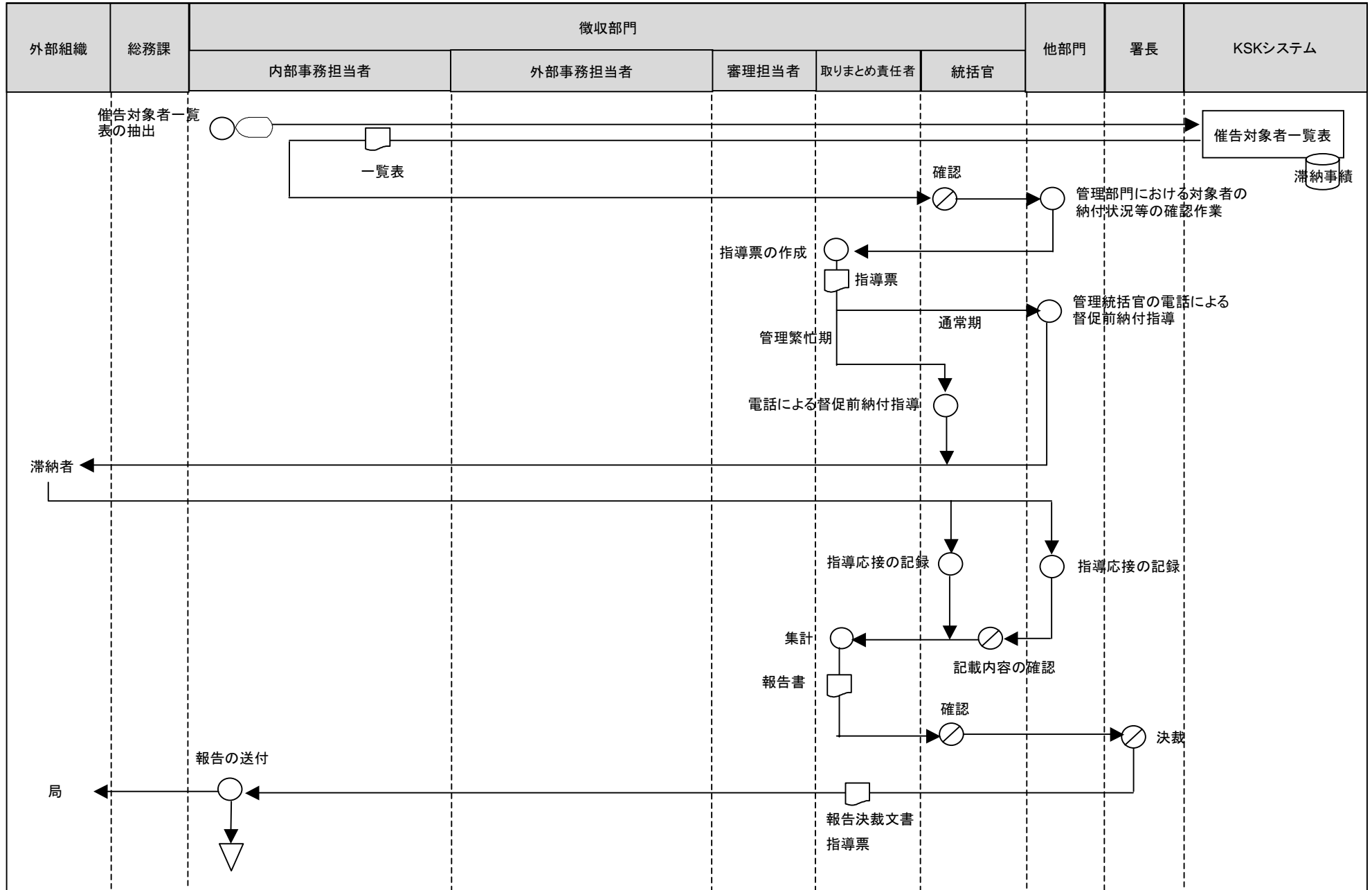

[凡例]

- 手作業
- ⊗ 確認・チェック
- ▽ 保管
- コンピュータ処理
- ◻ コンピュータ画面
- ▭ 帳票
- 🗄️ コンピュータファイル
- ⏏️ 端子

18徴収事務(滞納未然防止のための指導<相談事務・指導>)

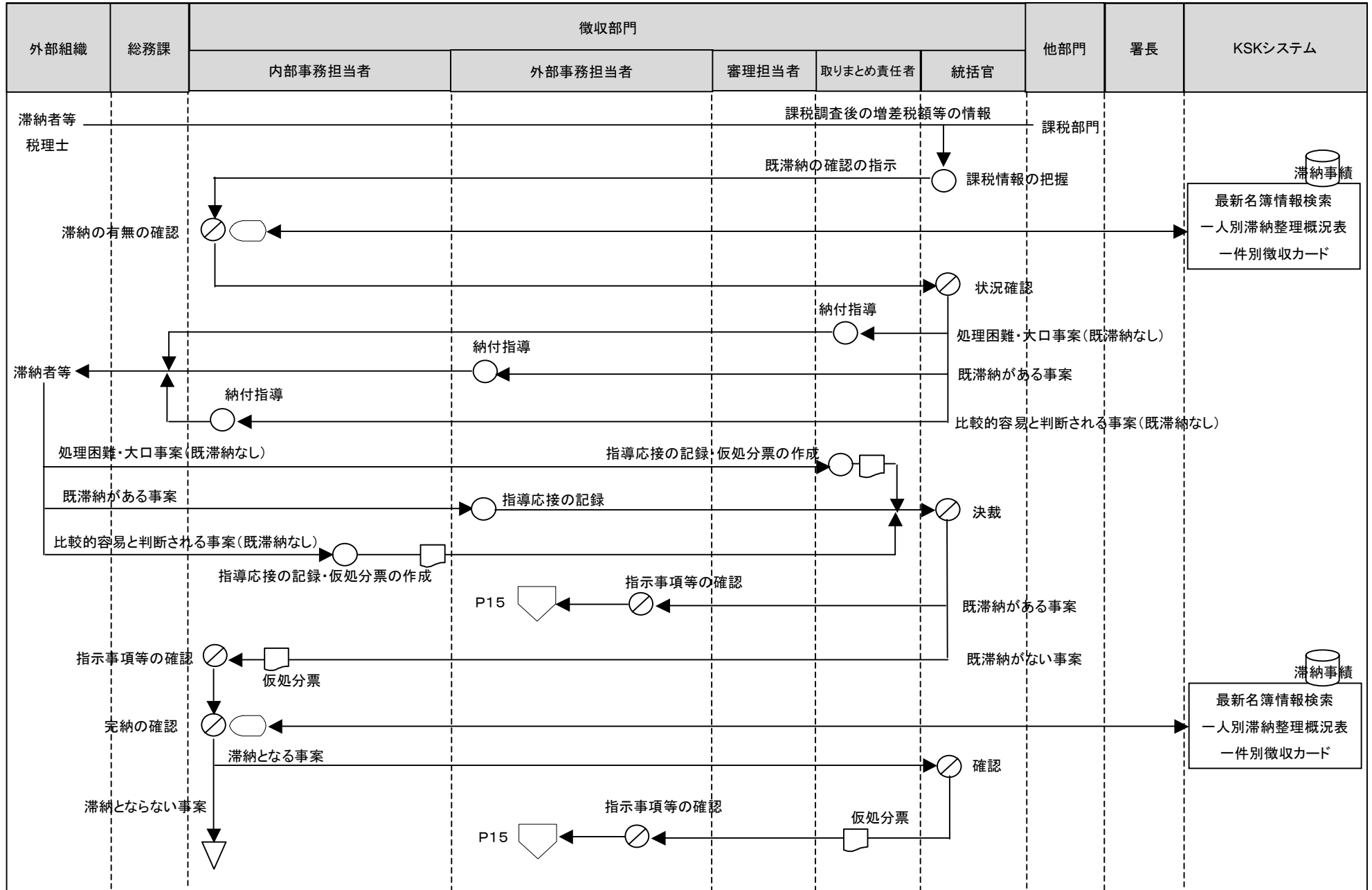

[凡例]

○ 手作業

⊗ 確認・チェック

▽ 保管

□ コンピュータ処理

◯ コンピュータ画面

▭ 帳票

⊚ コンピュータファイル

⏏ 端子

18徴収事務(報告<報告・統計・その他>)

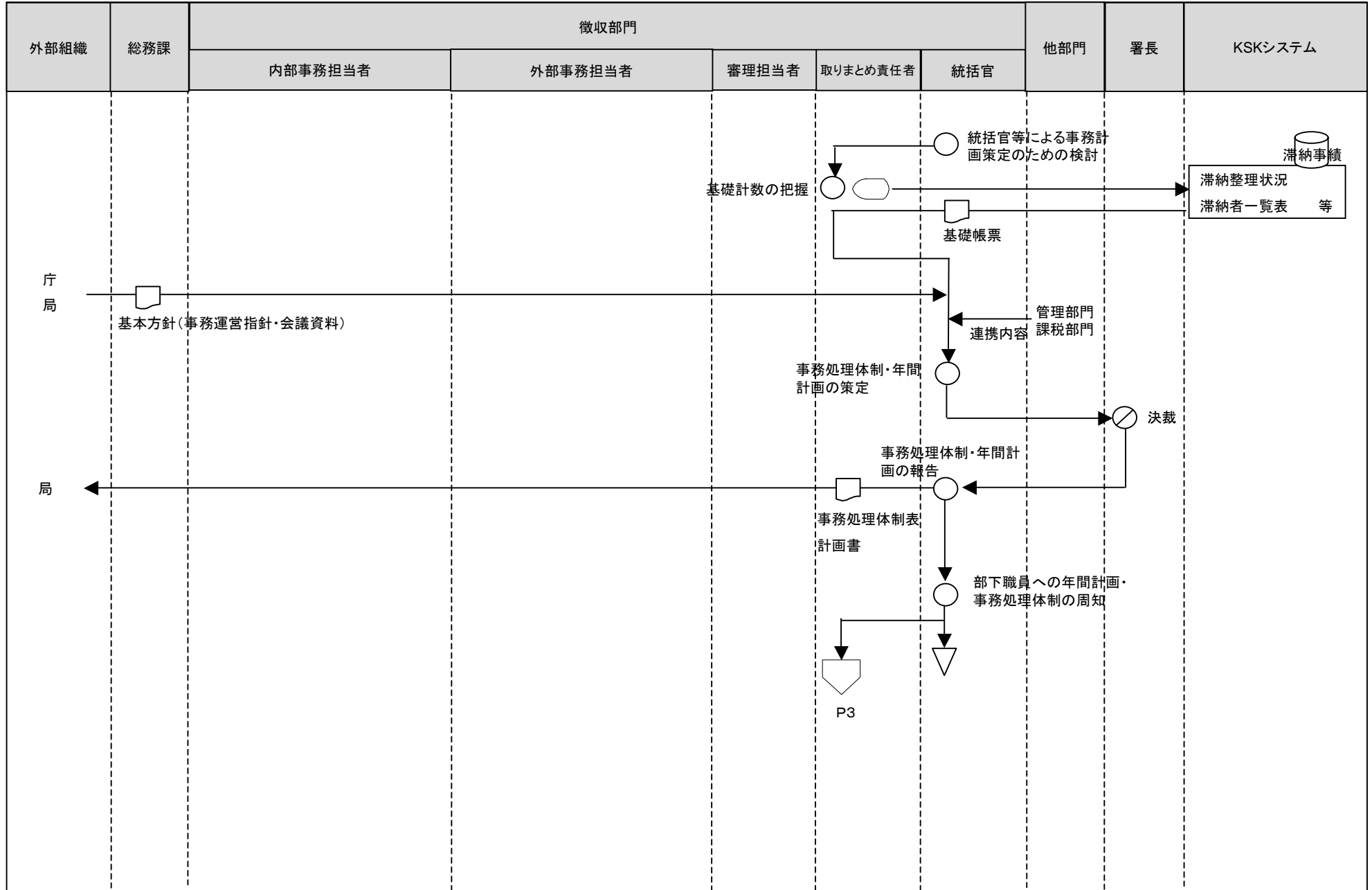

[凡例]

○ 手作業

⊗ 確認・チェック

▽ 保管

□ コンピュータ処理

◯ コンピュータ画面

▭ 帳票

⊞ コンピュータファイル

⊞ 端子

18徴収事務(報告<報告・統計・その他>)

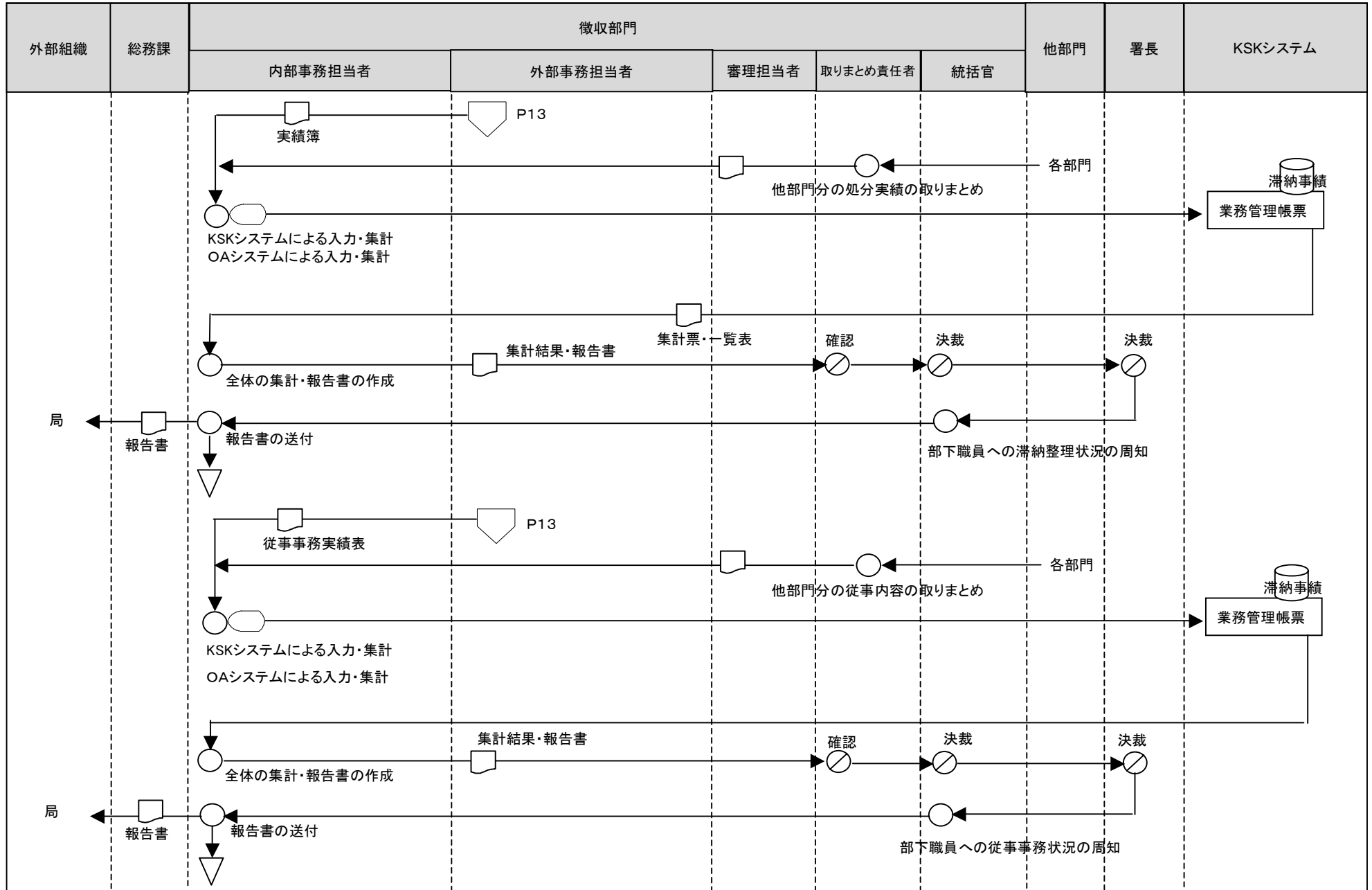

[凡例] ○ 手作業    ⊗ 確認・チェック    ▽ 保管    □ コンピュータ処理    ◯ コンピュータ画面    帳票    円筒 コンピュータファイル    端子

18徴収事務(現金出納事務<報告・統計・その他>)

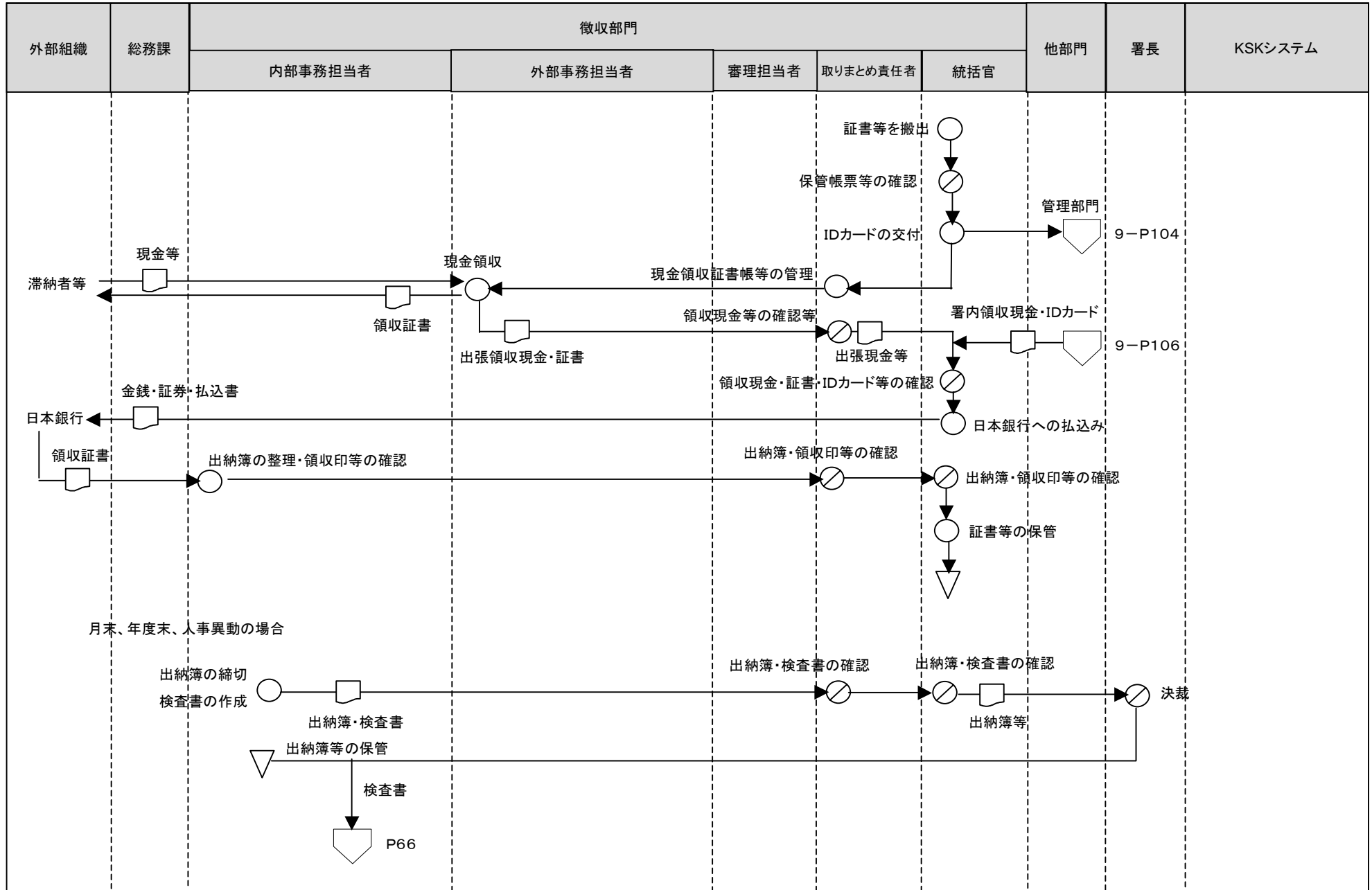

[凡例] ○ 手作業    ⊗ 確認・チェック    ▽ 保管    □ コンピュータ処理    ◯ コンピュータ画面    帳票    円筒 コンピュータファイル    端子

18徴収事務(現金出納事務<報告・統計・その他>)

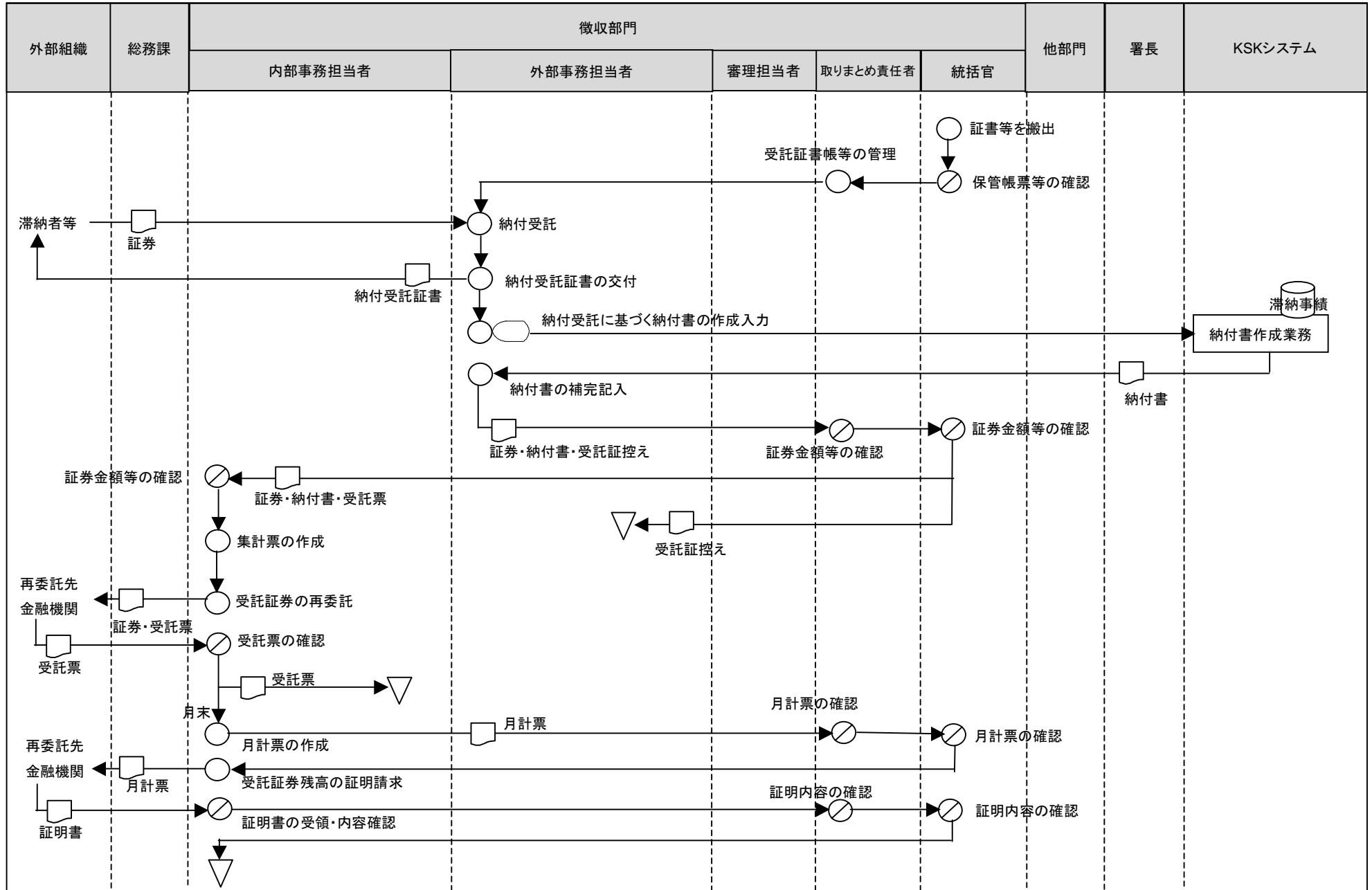

[凡例] ○ 手作業    ⊗ 確認・チェック    ▽ 保管    □ コンピュータ処理    ◯ コンピュータ画面    ㊞ 帳票    ㊿ コンピュータファイル    ㊟ 端子

18徴収事務(現金出納事務<報告・統計・その他>)

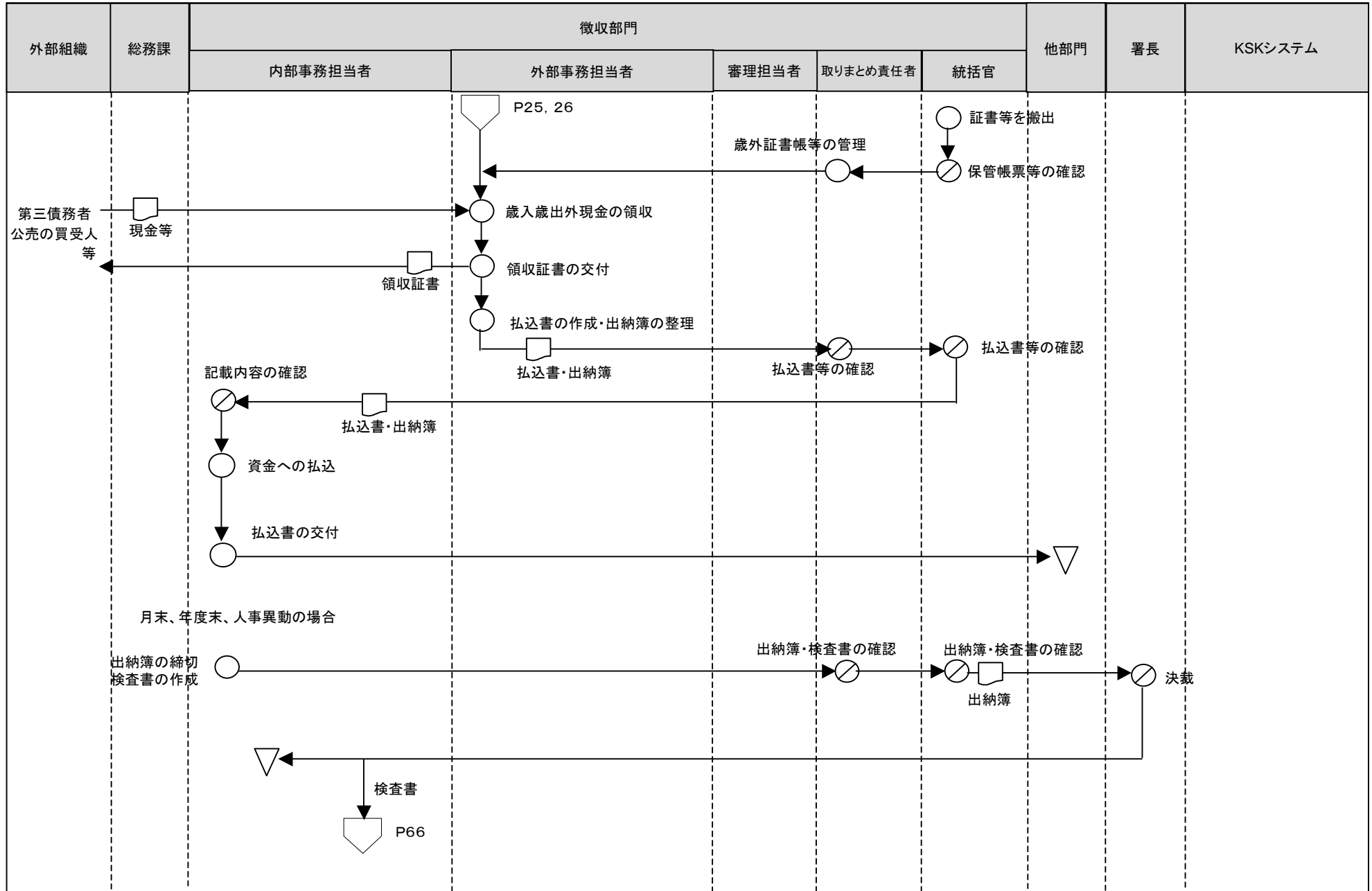

[凡例]

○ 手作業

⊗ 確認・チェック

▽ 保管

□ コンピュータ処理

◯ コンピュータ画面

▭ 帳票

⊂ コンピュータファイル

⏏ 端子



18徴収事務(現金出納事務<報告・統計・その他>)

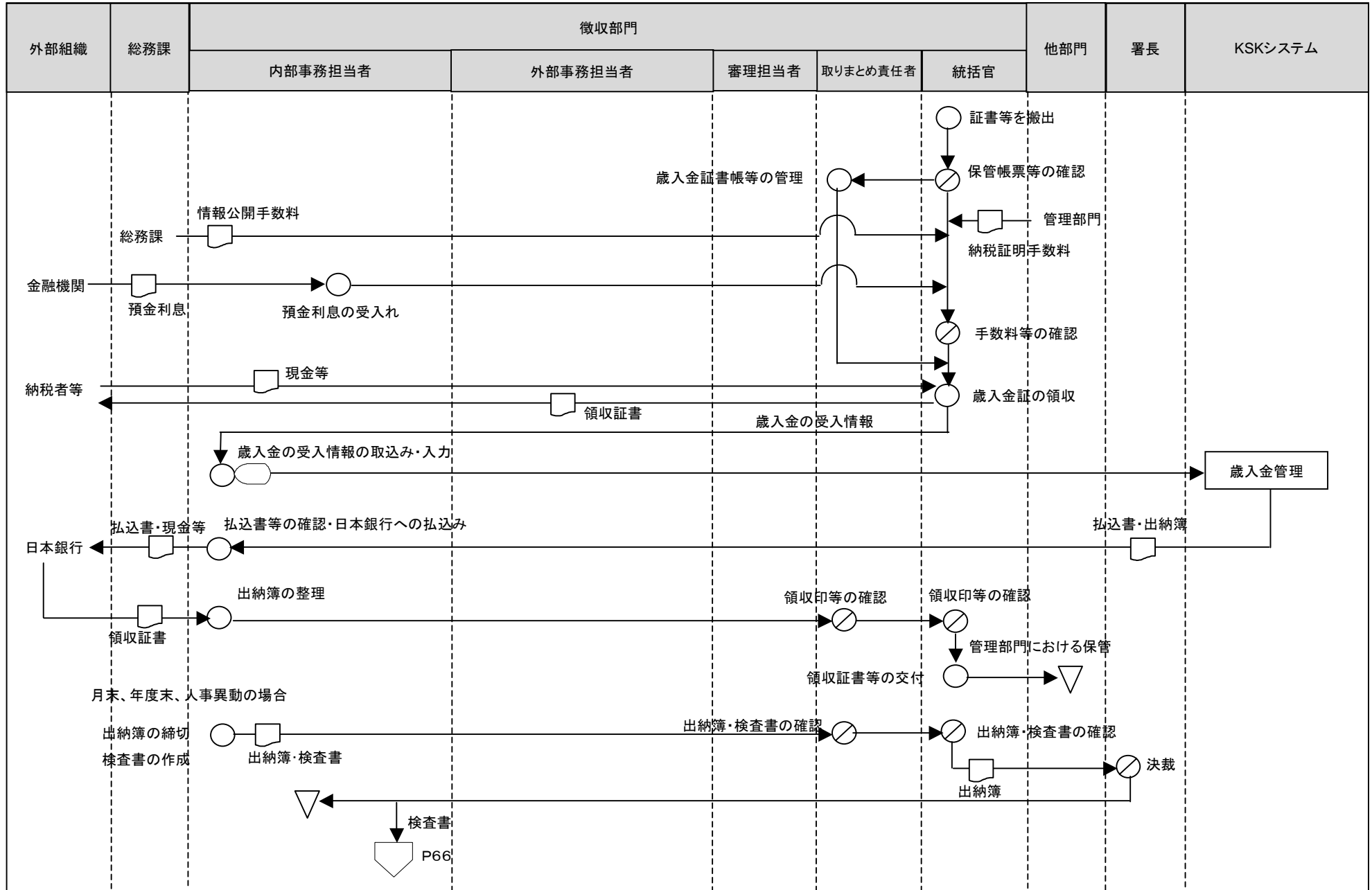

[凡例] ○ 手作業    ⊗ 確認・チェック    ▽ 保管    □ コンピュータ処理    ◯ コンピュータ画面    帳票    円筒 コンピュータファイル    端子

18徴収事務(会計検査院に対する証拠書類の作成等(報告・統計・その他))

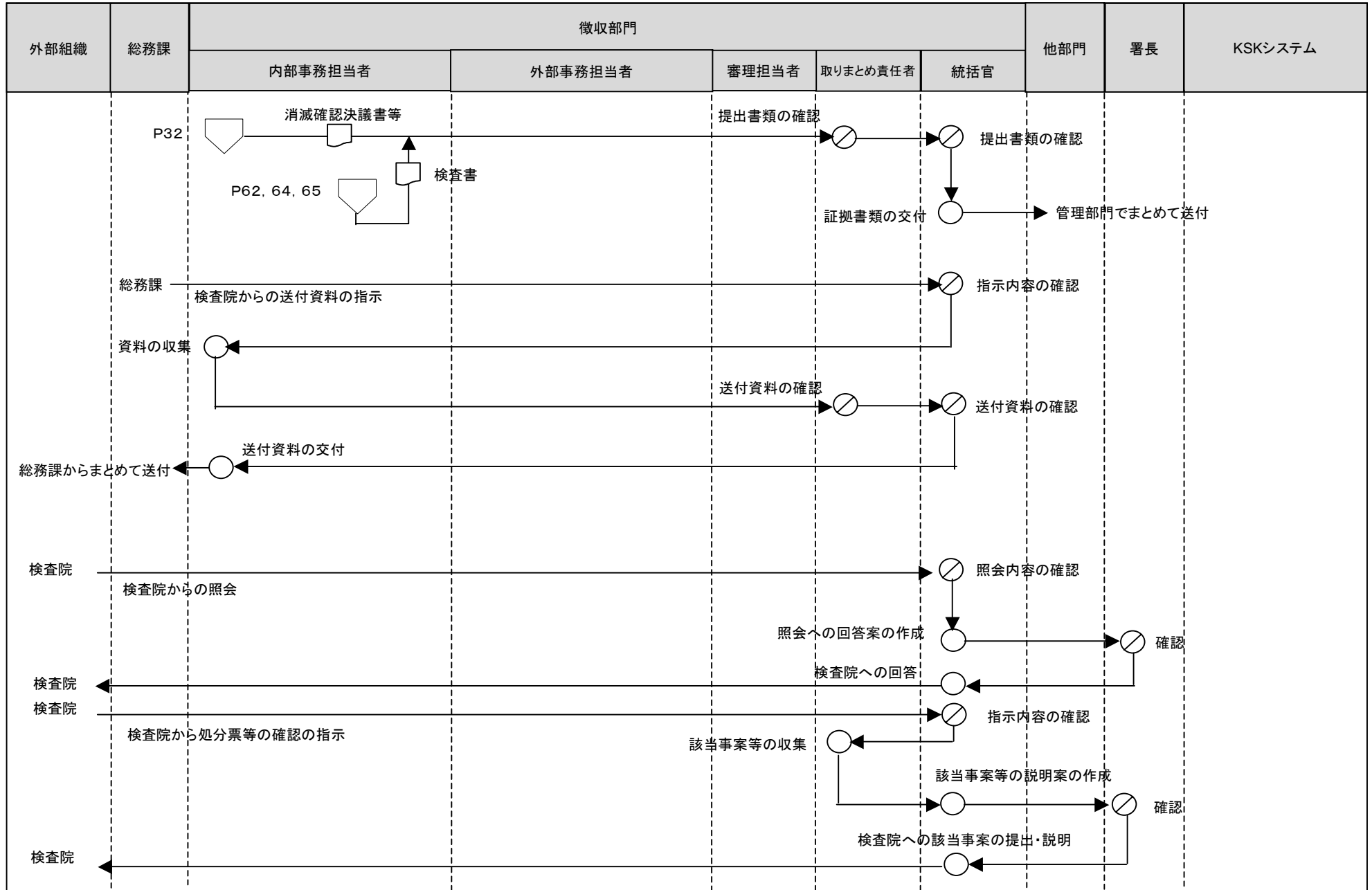

[凡例] ○ 手作業    ⊗ 確認・チェック    ▽ 保管    □ コンピュータ処理    ◯ コンピュータ画面    ㊦ 帳票    ㊿ コンピュータファイル    ㊦ 端子

18徴収事務(納税コールセンター<納税催告業務の流れ>)

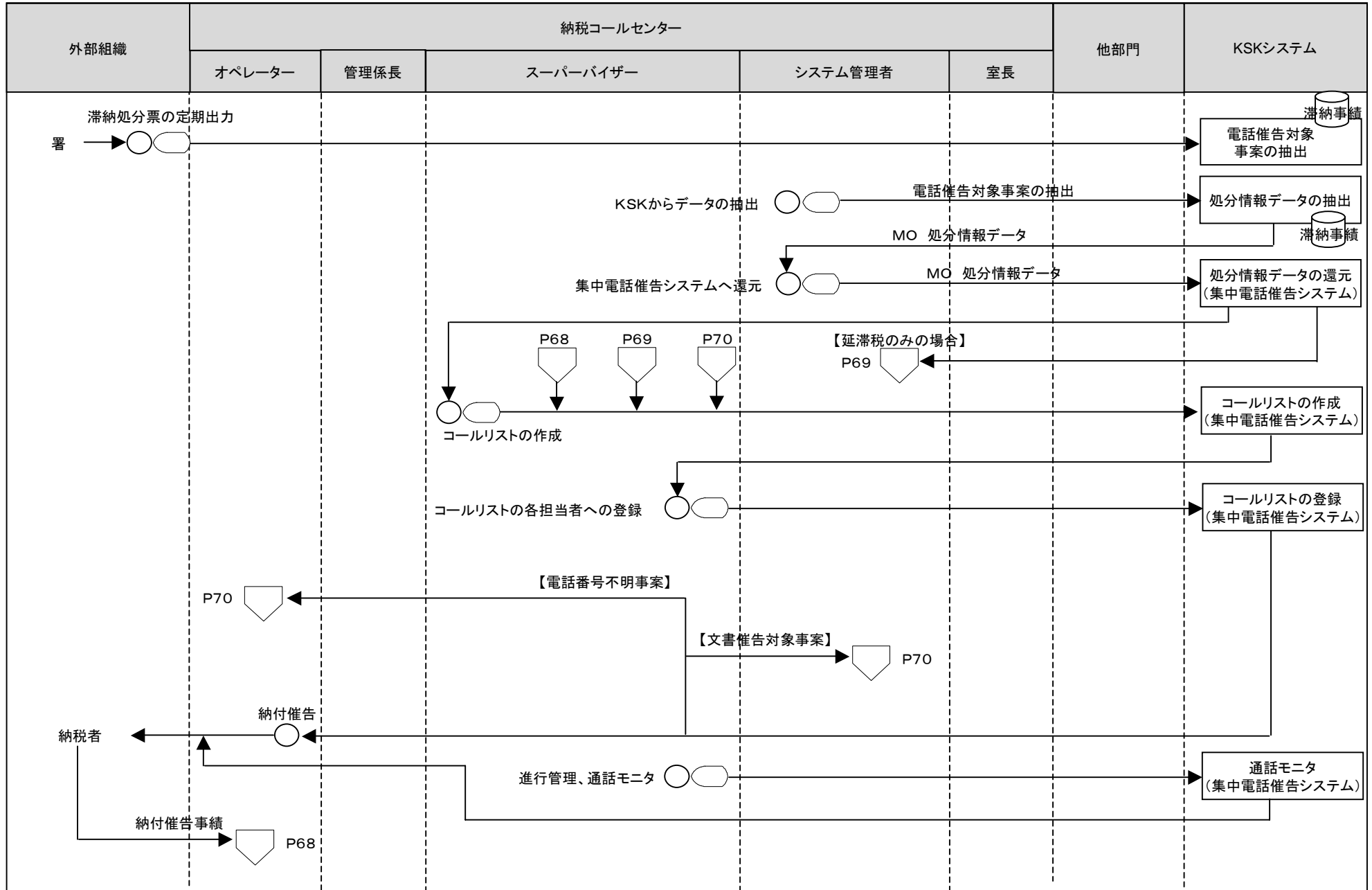

[凡例]

○ 手作業

⊗ 確認・チェック

▽ 保管

□ コンピュータ処理

◻ コンピュータ画面

▭ 帳票

⊞ コンピュータファイル

▽ 端子

18徴収事務(納税コールセンター<納税催告業務の流れ>)

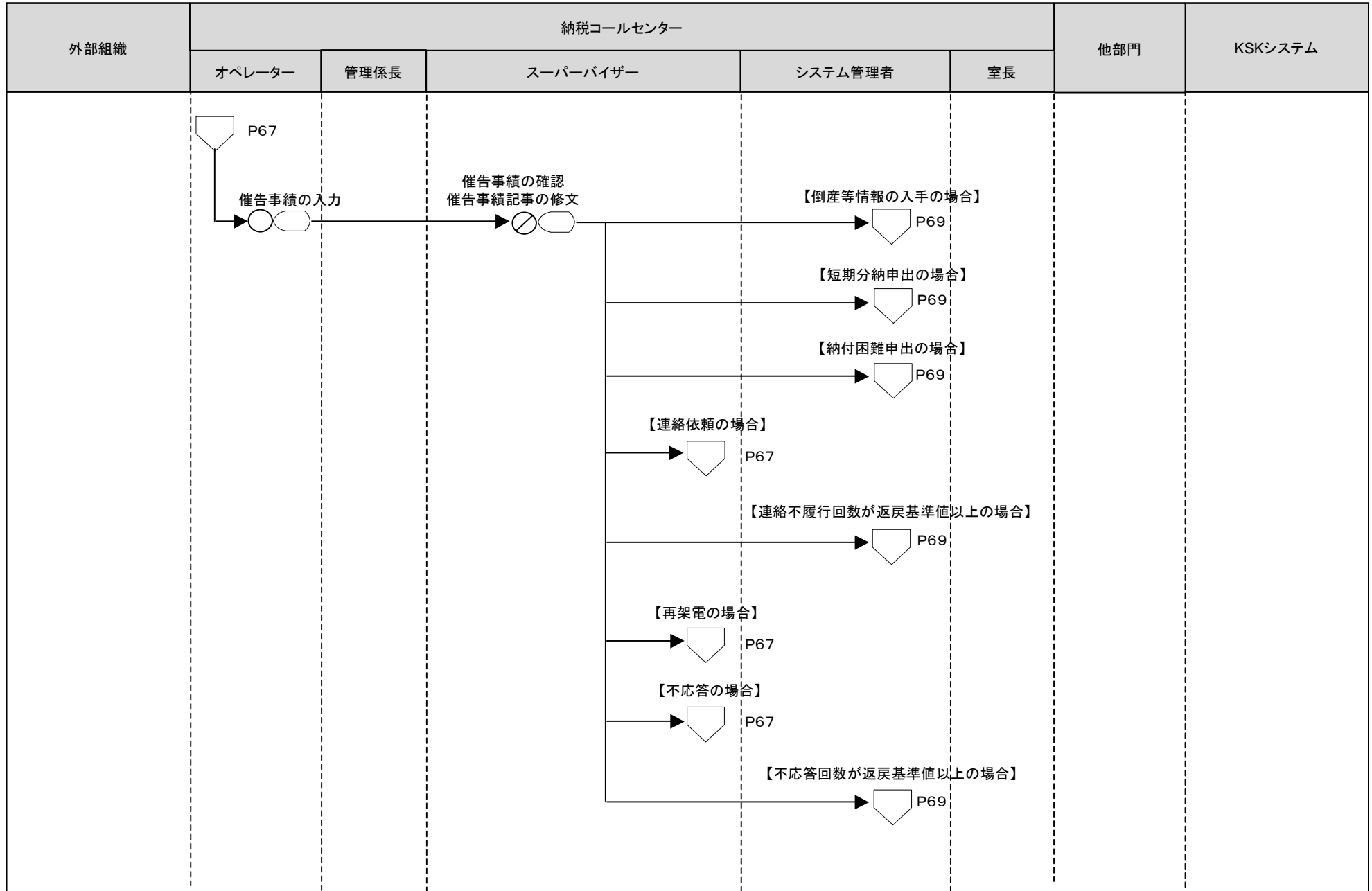

[凡例] ○ 手作業    ⊗ 確認・チェック    ▽ 保管    □ コンピュータ処理    ◯ コンピュータ画面    □ 帳票    〔 〕 コンピュータファイル    ▽ 端子

18徴収事務(納税コールセンター<納税催告業務の流れ>)

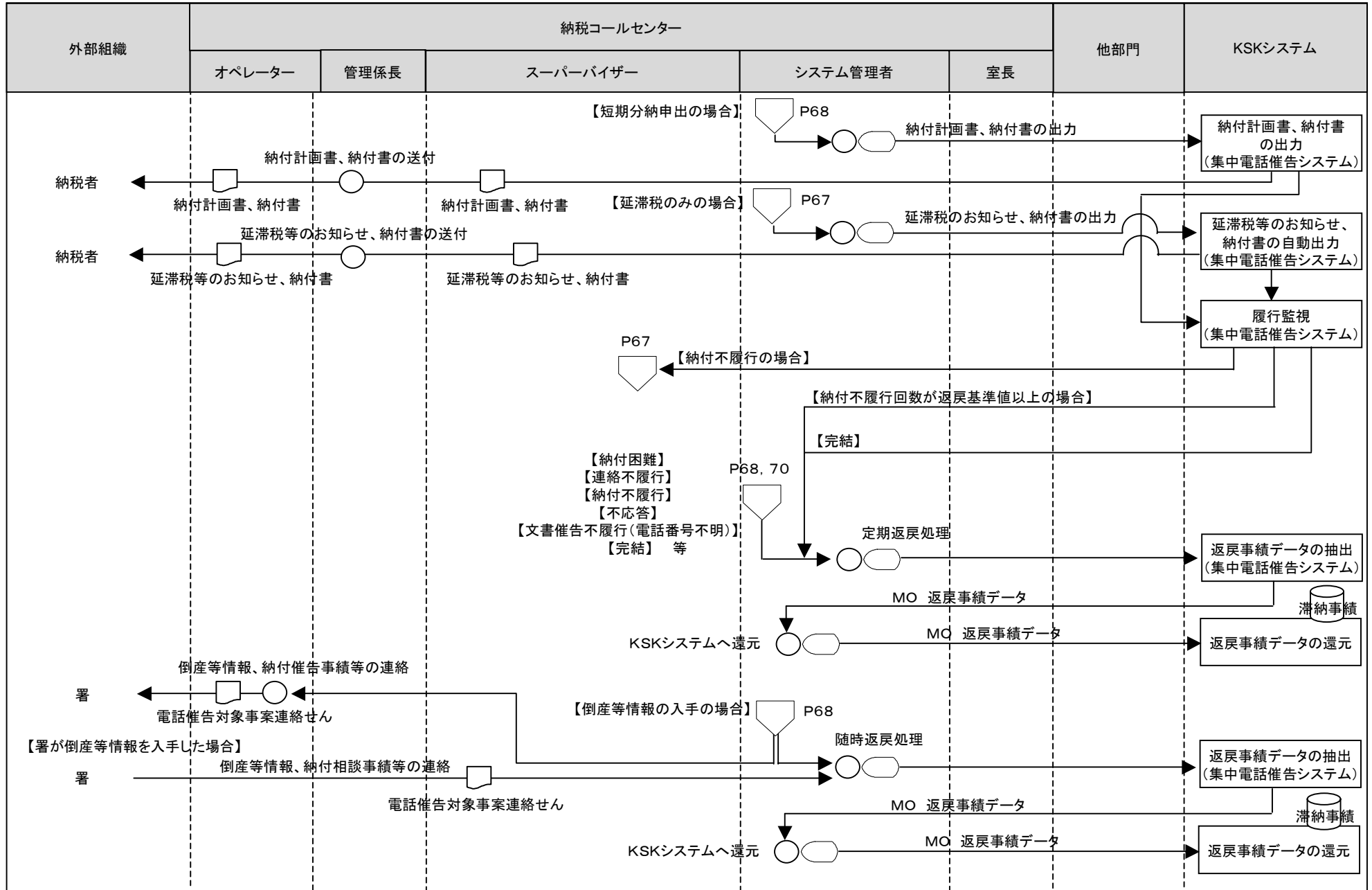

[凡例] ○ 手作業    ⊗ 確認・チェック    ▽ 保管    □ コンピュータ処理    ◯ コンピュータ画面    ㊞ 帳票    ㊿ コンピュータファイル    ㊿ 端子

18徴収事務(納税コールセンター<納税催告業務の流れ>)

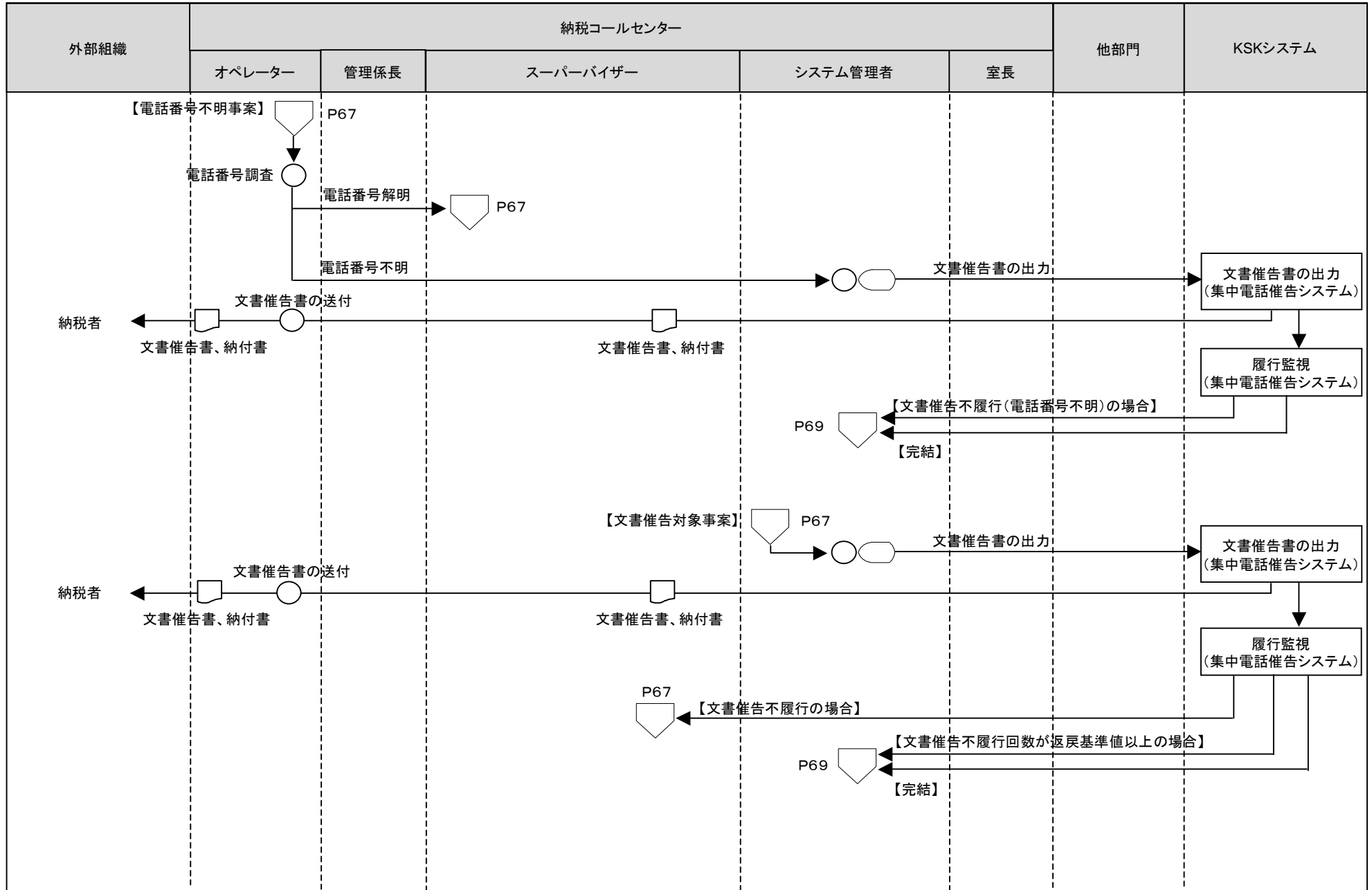

[凡例]

○ 手作業

⊗ 確認・チェック

▽ 保管

□ コンピュータ処理

◯ コンピュータ画面

▭ 帳票

⊂ コンピュータファイル

▽ 端子

18徴収事務(納税コールセンター<システム管理者の業務>)

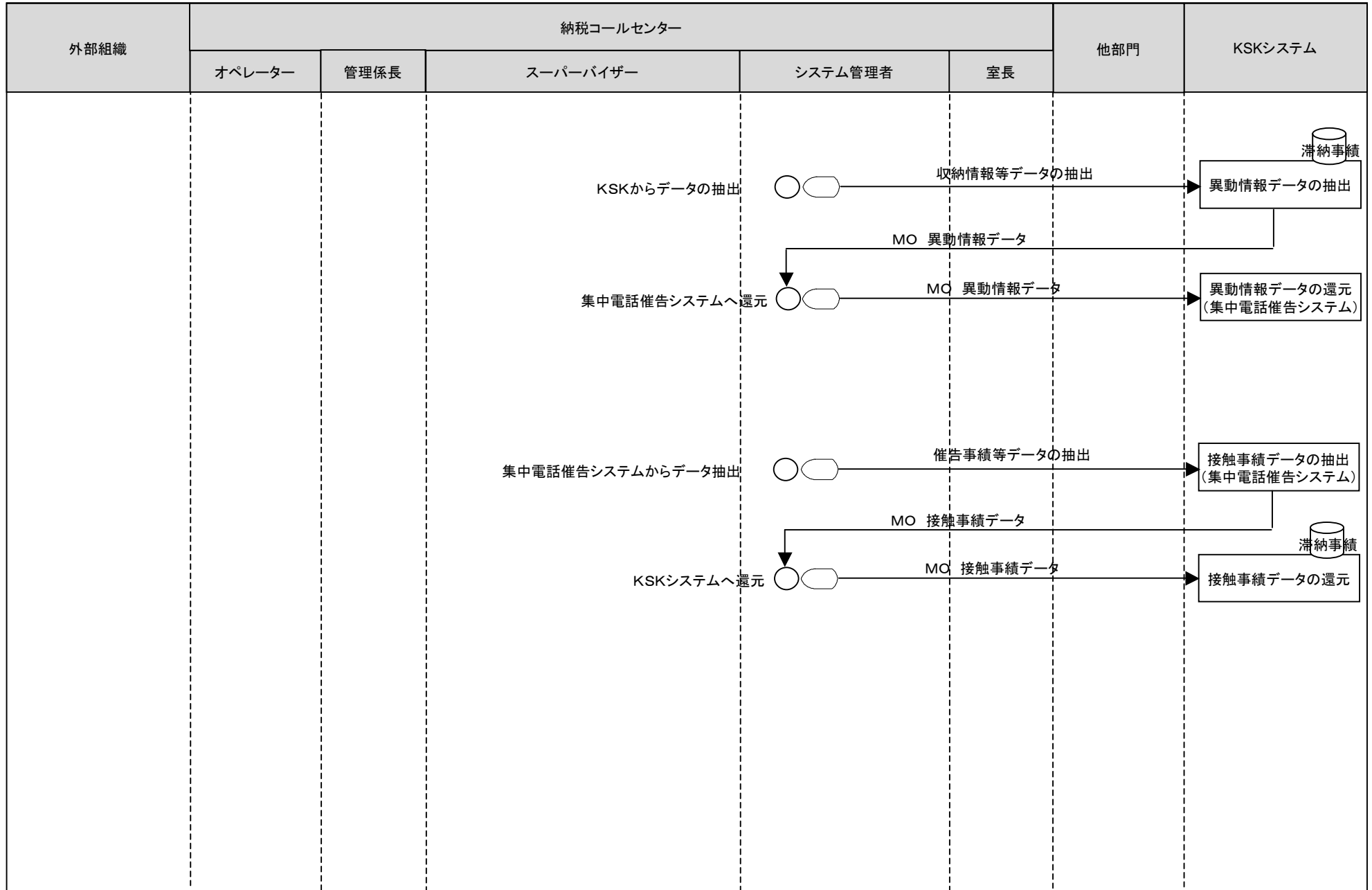

[凡例]

○ 手作業

⊗ 確認・チェック

▽ 保管

□ コンピュータ処理

◻ コンピュータ画面

▭ 帳票

⊞ コンピュータファイル

⊞ 端子