

12統計事務(調査項目の検討)

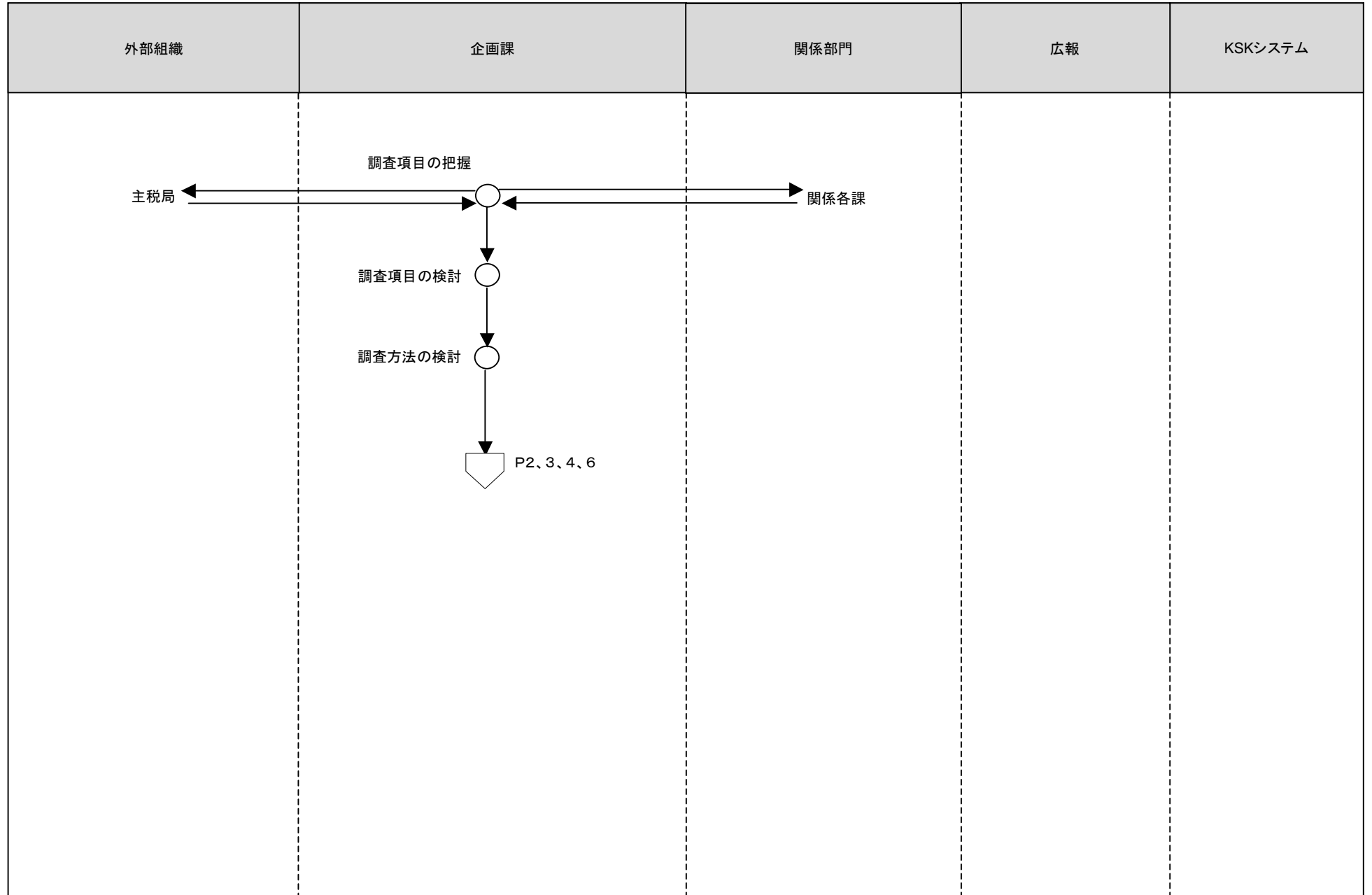

[凡例]

○ 手作業

⊗ 確認・チェック

▽ 保管

□ コンピュータ
処理

◡ コンピュータ
画面

□ 帳票

⊞ コンピュータ
ファイル

▽ 端子

12統計事務(事務運営指針作成)

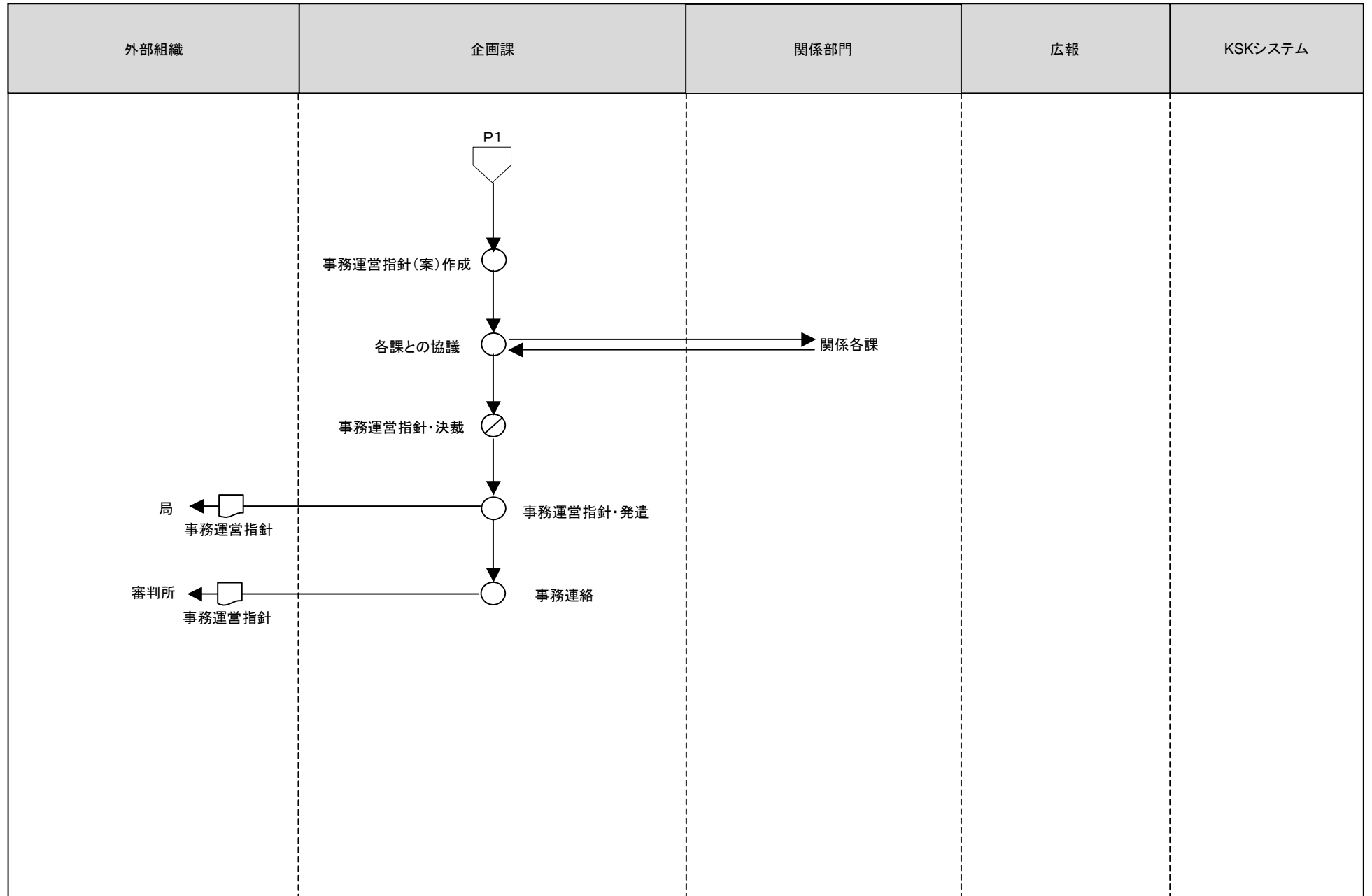

[凡例]

○ 手作業

⊗ 確認・チェック

▽ 保管

□ コンピュータ処理

◡ コンピュータ画面

□ 帳票

⊂ コンピュータファイル

▽ 端子

12統計事務(調査対象者の抽出)

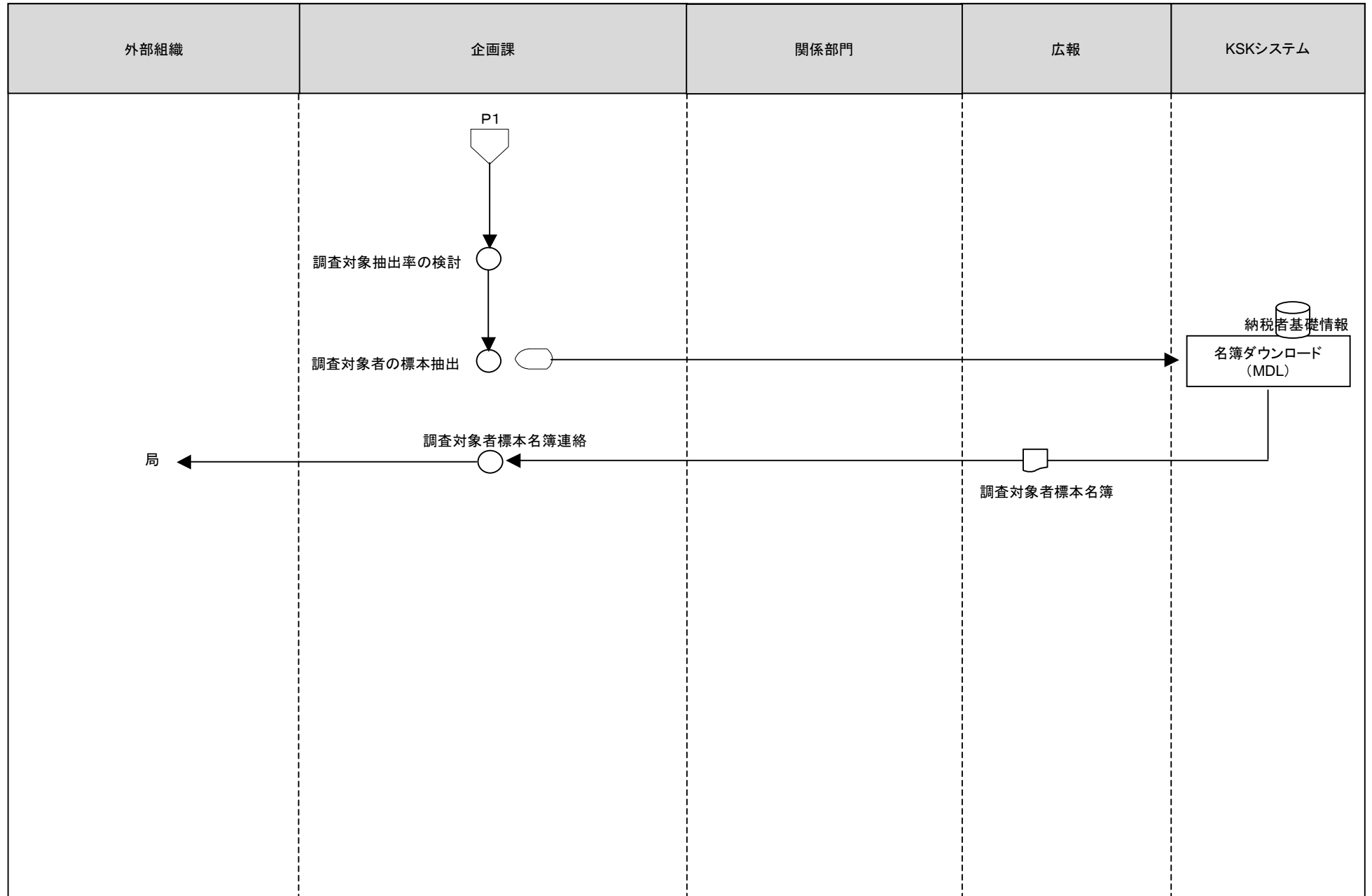

[凡例]

○ 手作業

⊗ 確認・チェック

▽ 保管

□ コンピュータ処理

◡ コンピュータ画面

▭ 帳票

⊞ コンピュータファイル

▽ 端子

12統計事務(調査票及び入力システムの検討)

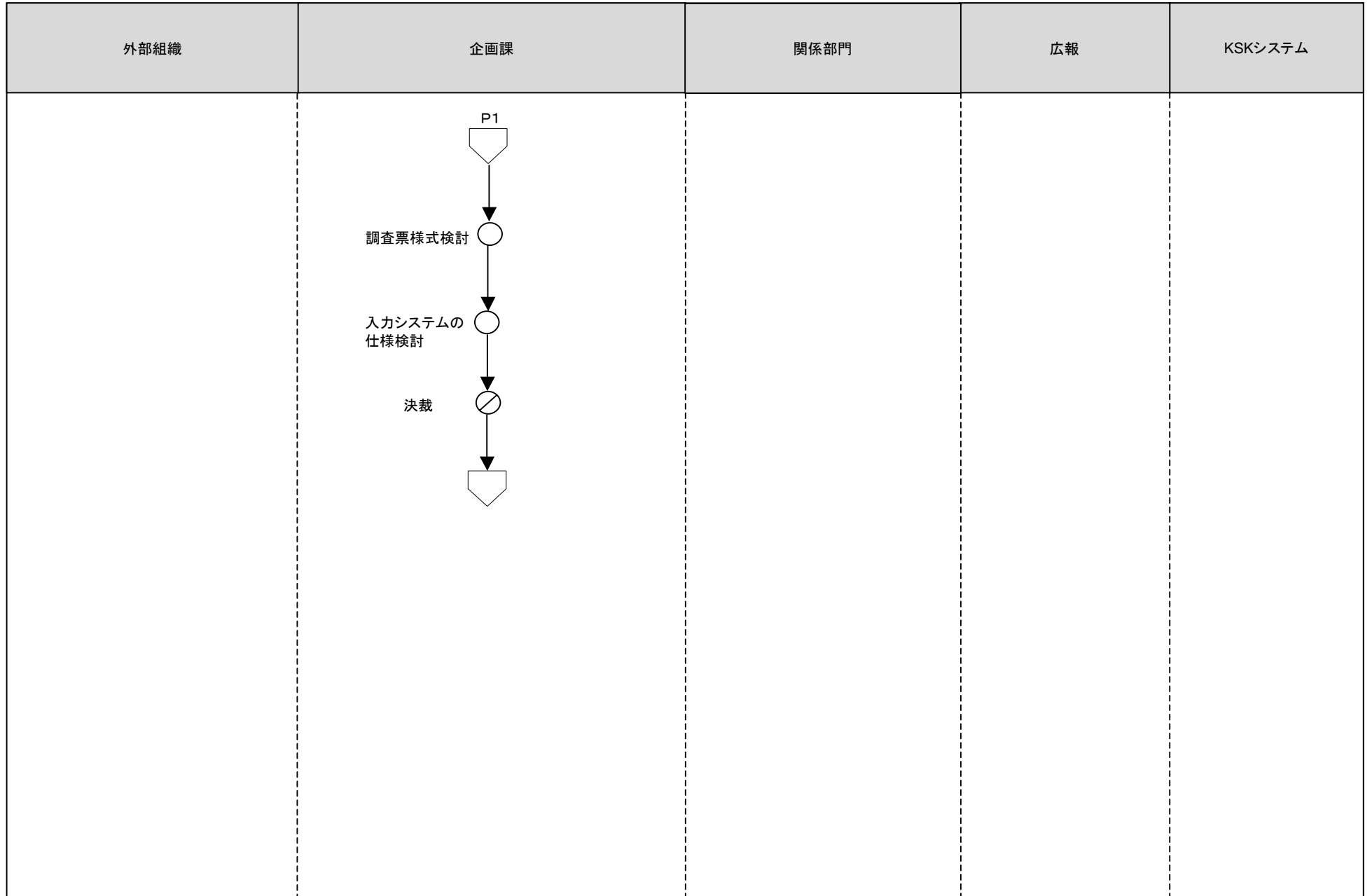

[凡例]

○ 手作業

⊘ 確認・チェック

▽ 保管

□ コンピュータ
処理

◡ コンピュータ
画面

□ 帳票

⊞ コンピュータ
ファイル

▽ 端子

12統計事務(調査票及び入力システムの調達)

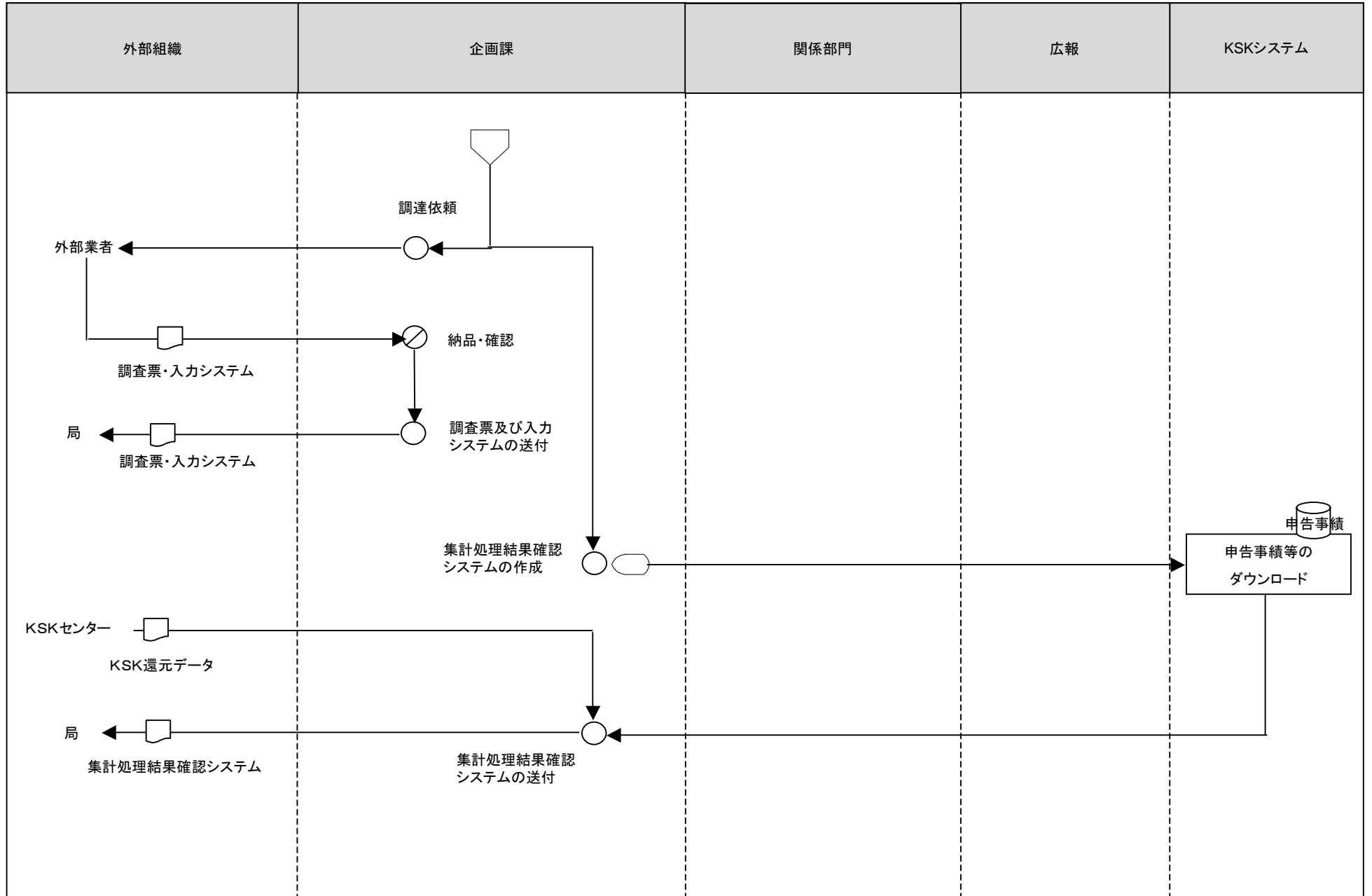

[凡例]

○ 手作業

⊗ 確認・チェック

▽ 保管

□ コンピュータ処理

◻ コンピュータ画面

▭ 帳票

🗄️ コンピュータファイル

⏏️ 端子

12統計事務(集計作業の外部委託)

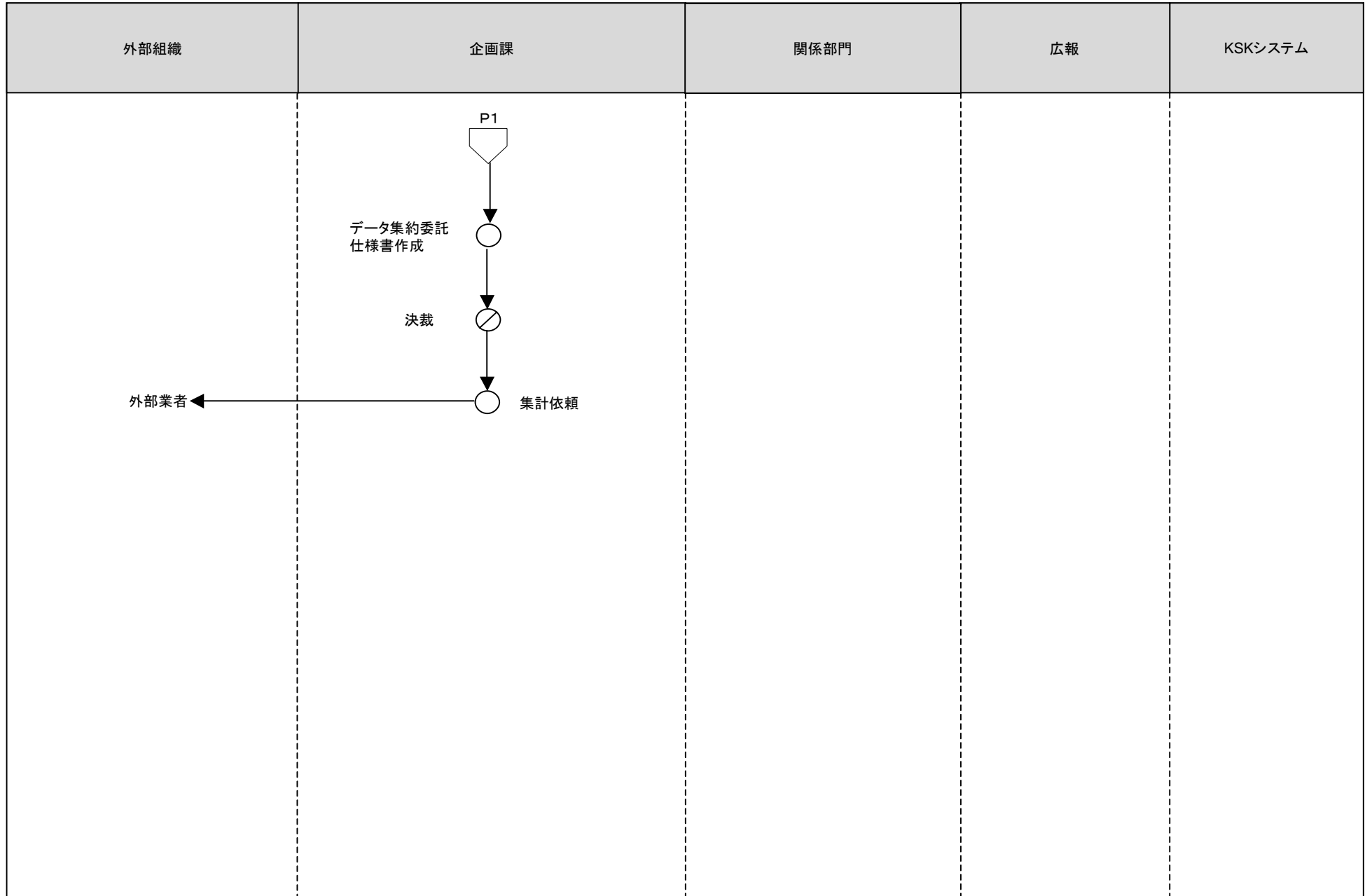

[凡例]

○ 手作業

⊘ 確認・チェック

▽ 保管

□ コンピュータ
処理

◡ コンピュータ
画面

□ 帳票

⊞ コンピュータ
ファイル

▽ 端子

12統計事務(調査票等の回収)

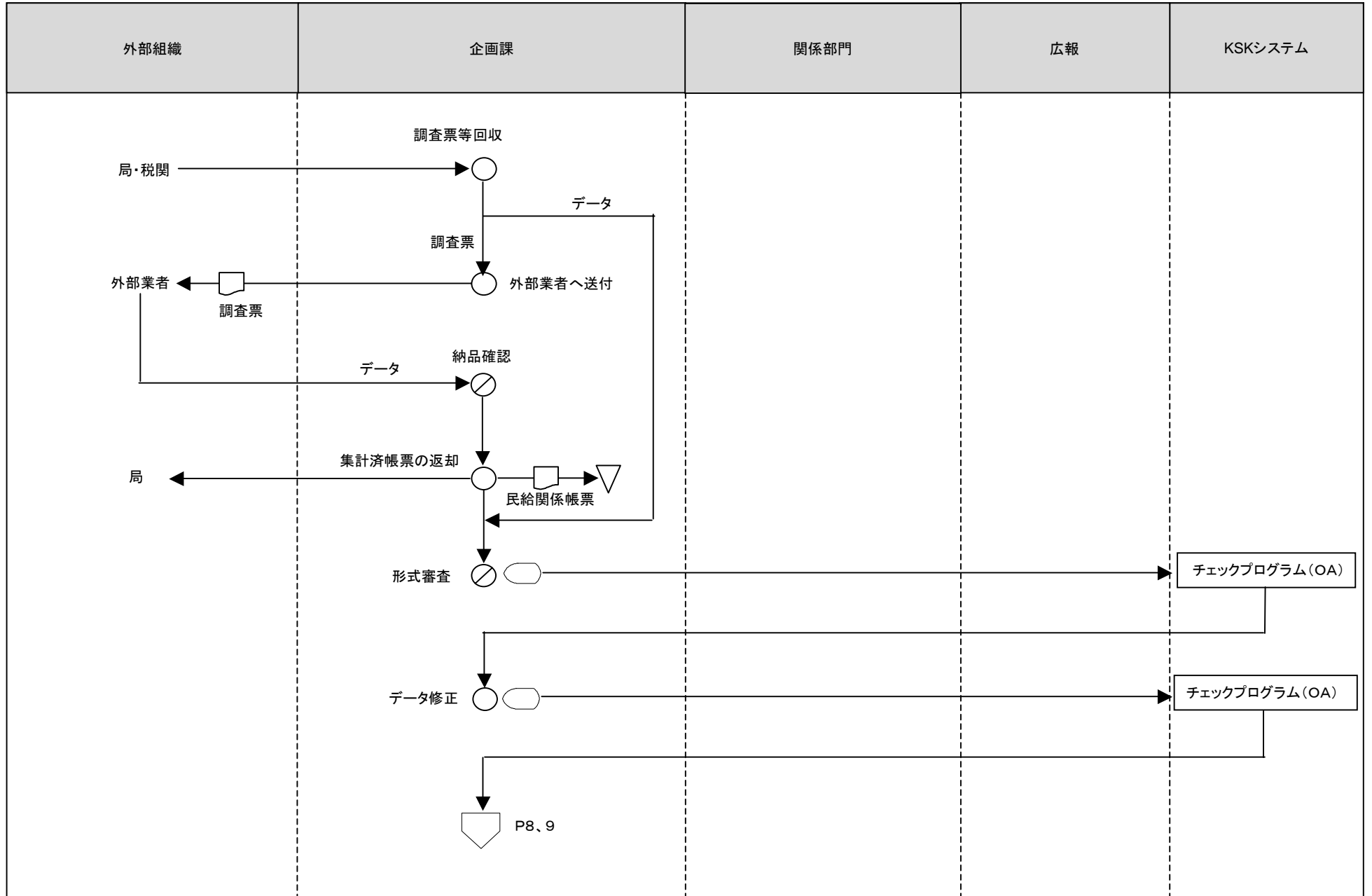

[凡例]

○ 手作業

⊗ 確認・チェック

▽ 保管

□ コンピュータ処理

◡ コンピュータ画面

▭ 帳票

⊞ コンピュータファイル

⏏ 端子

12統計事務(データ確認)

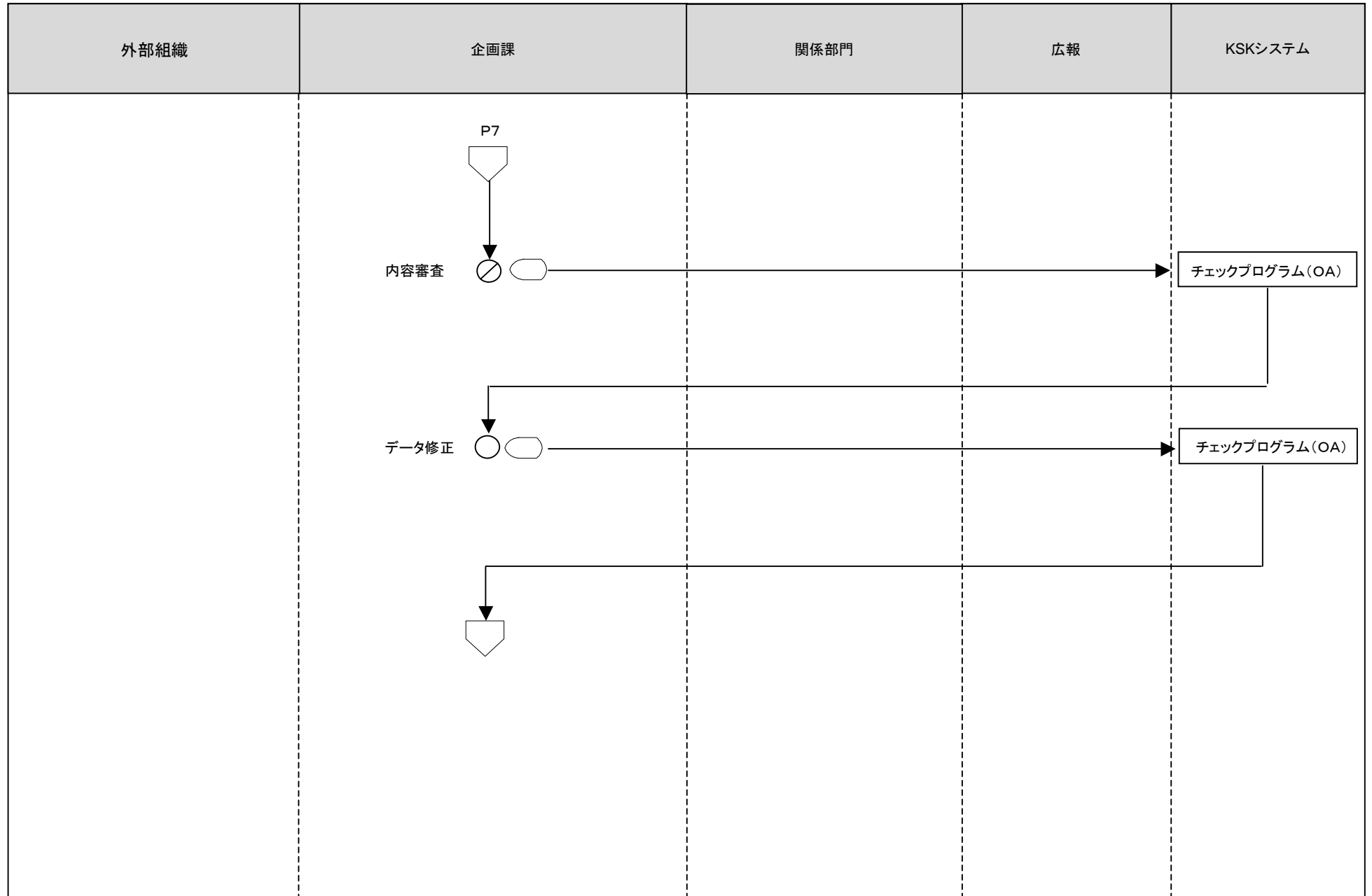

[凡例]

○ 手作業

⊗ 確認・チェック

▽ 保管

□ コンピュータ
処理

⬭ コンピュータ
画面

▭ 帳票

⊞ コンピュータ
ファイル

⬮ 端子

12統計事務(訂正処理)

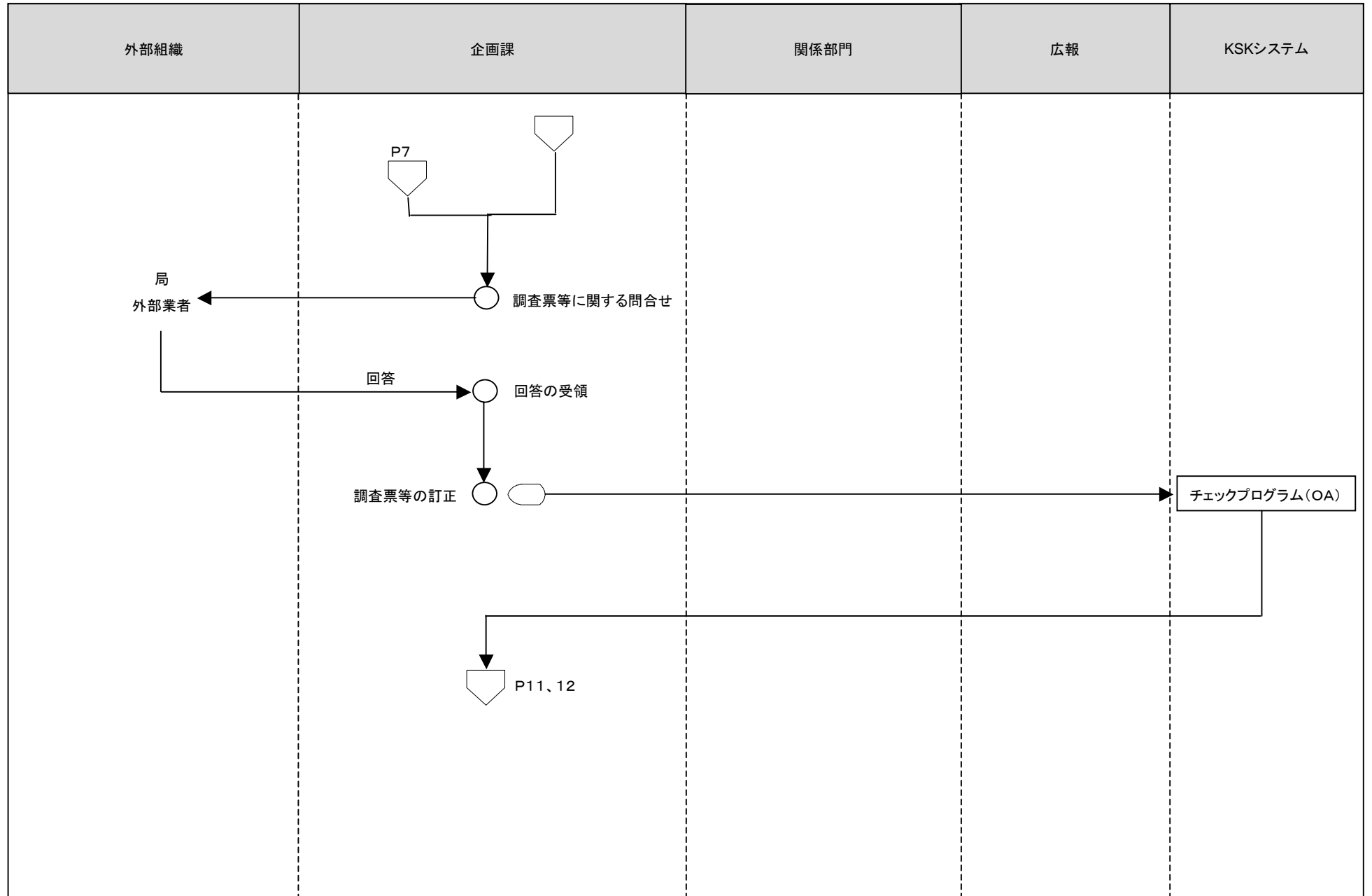

[凡例]

○ 手作業

⊗ 確認・チェック

▽ 保管

□ コンピュータ
処理

○ コンピュータ
画面

□ 帳票

⊂ コンピュータ
ファイル

▽ 端子

12統計事務(集計プログラム作成)

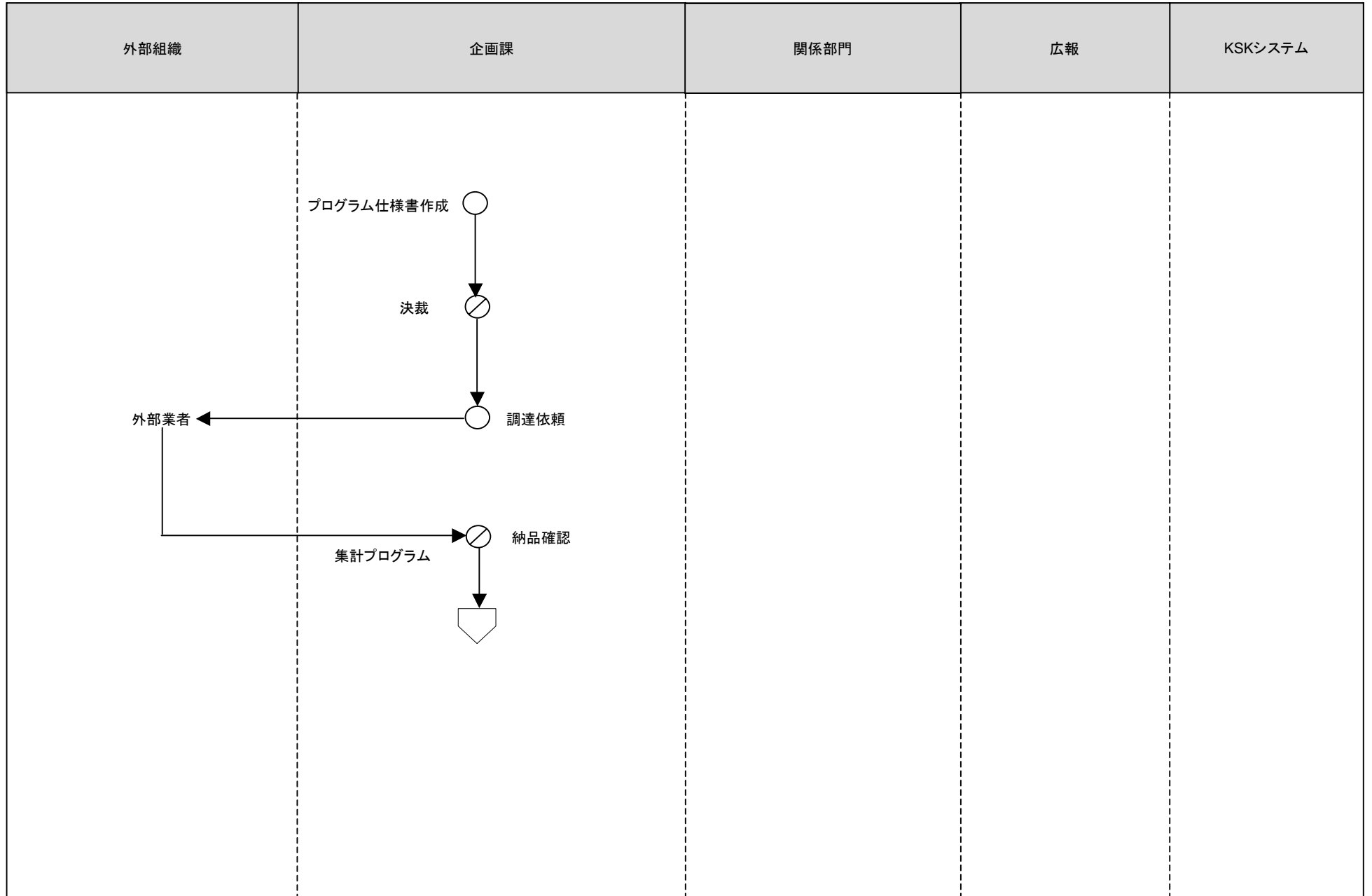

[凡例]

○ 手作業

⊘ 確認・チェック

▽ 保管

□ コンピュータ
処理

◯ コンピュータ
画面

▭ 帳票

⊚ コンピュータ
ファイル

⬇ 端子

12統計事務(集計)

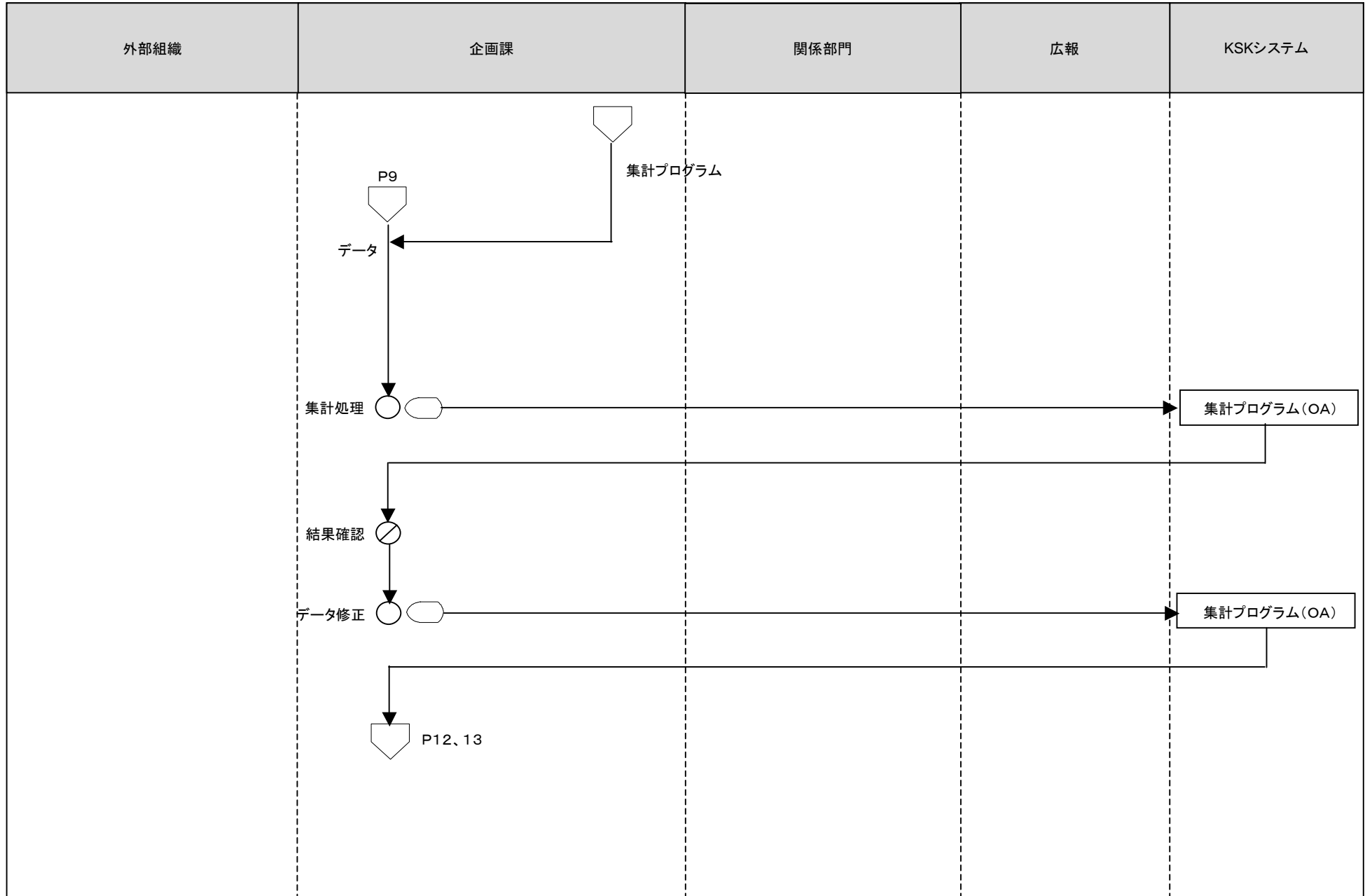

[凡例]

○ 手作業

⊗ 確認・チェック

▽ 保管

□ コンピュータ
処理

◡ コンピュータ
画面

▭ 帳票

⊂ コンピュータ
ファイル

▽ 端子

12統計事務(結果表・速報の作成)

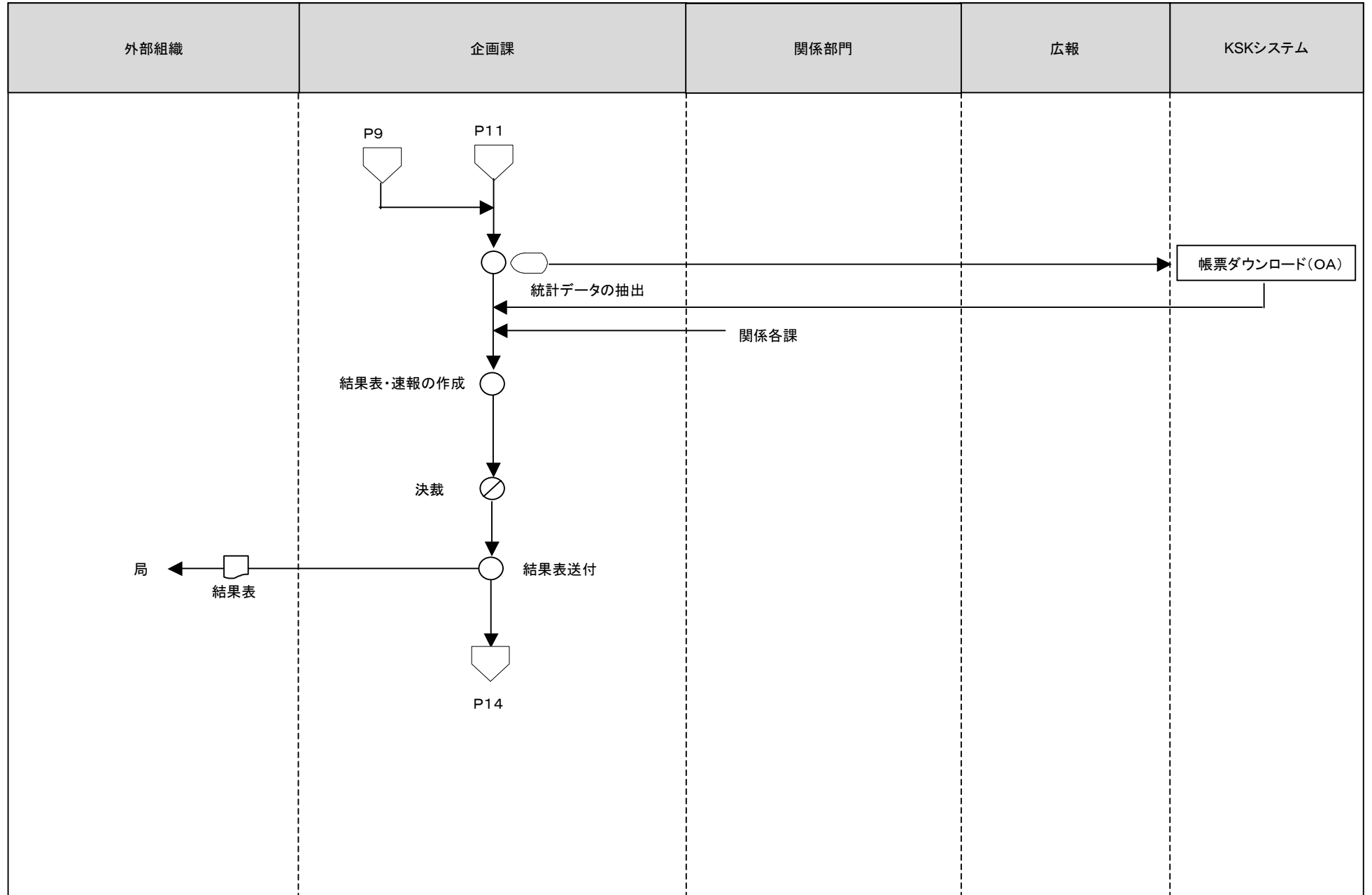

[凡例]

○ 手作業

⊗ 確認・チェック

▽ 保管

□ コンピュータ処理

◡ コンピュータ画面

▭ 帳票

⊞ コンピュータファイル

▽ 端子

12統計事務(記者発表資料作成・公表)

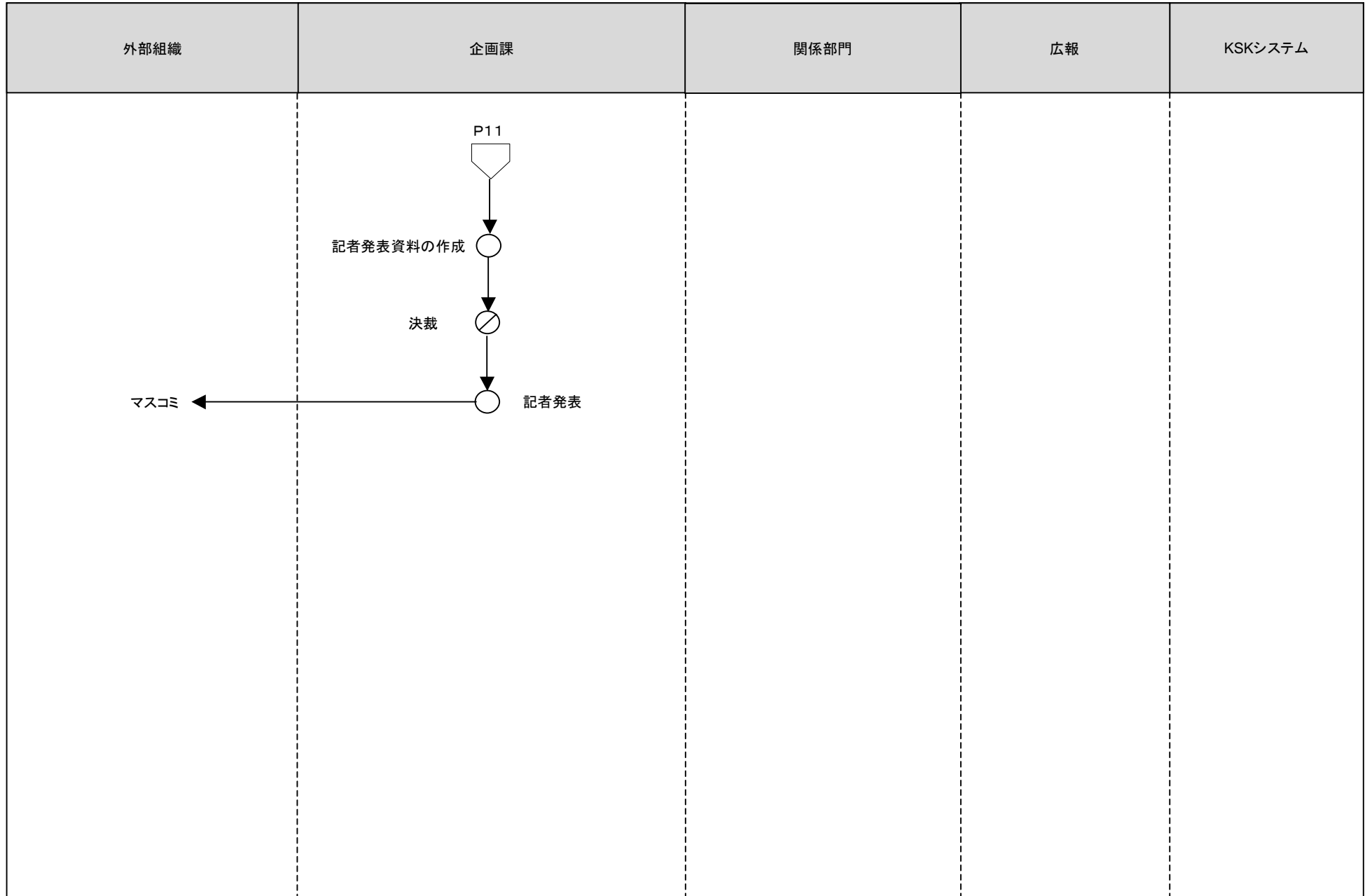

[凡例]

○ 手作業

⊘ 確認・チェック

▽ 保管

□ コンピュータ
処理

◯ コンピュータ
画面

□ 帳票

⊞ コンピュータ
ファイル

▽ 端子

12統計事務(年報書作成・公表)

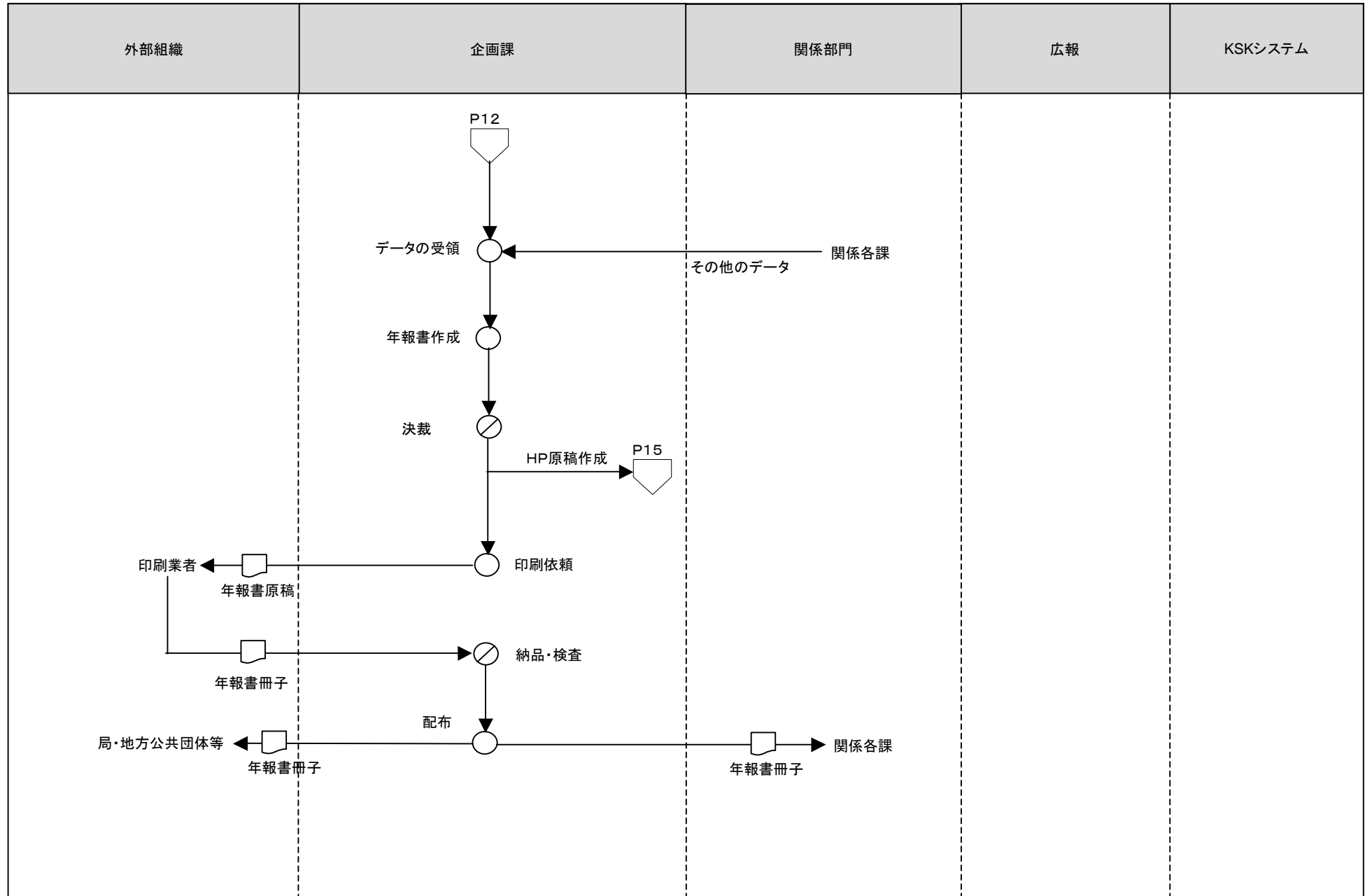

[凡例]

○ 手作業

⊗ 確認・チェック

▽ 保管

□ コンピュータ処理

◯ コンピュータ画面

□ 帳票

⊞ コンピュータファイル

▽ 端子

12統計事務(HP原稿作成)

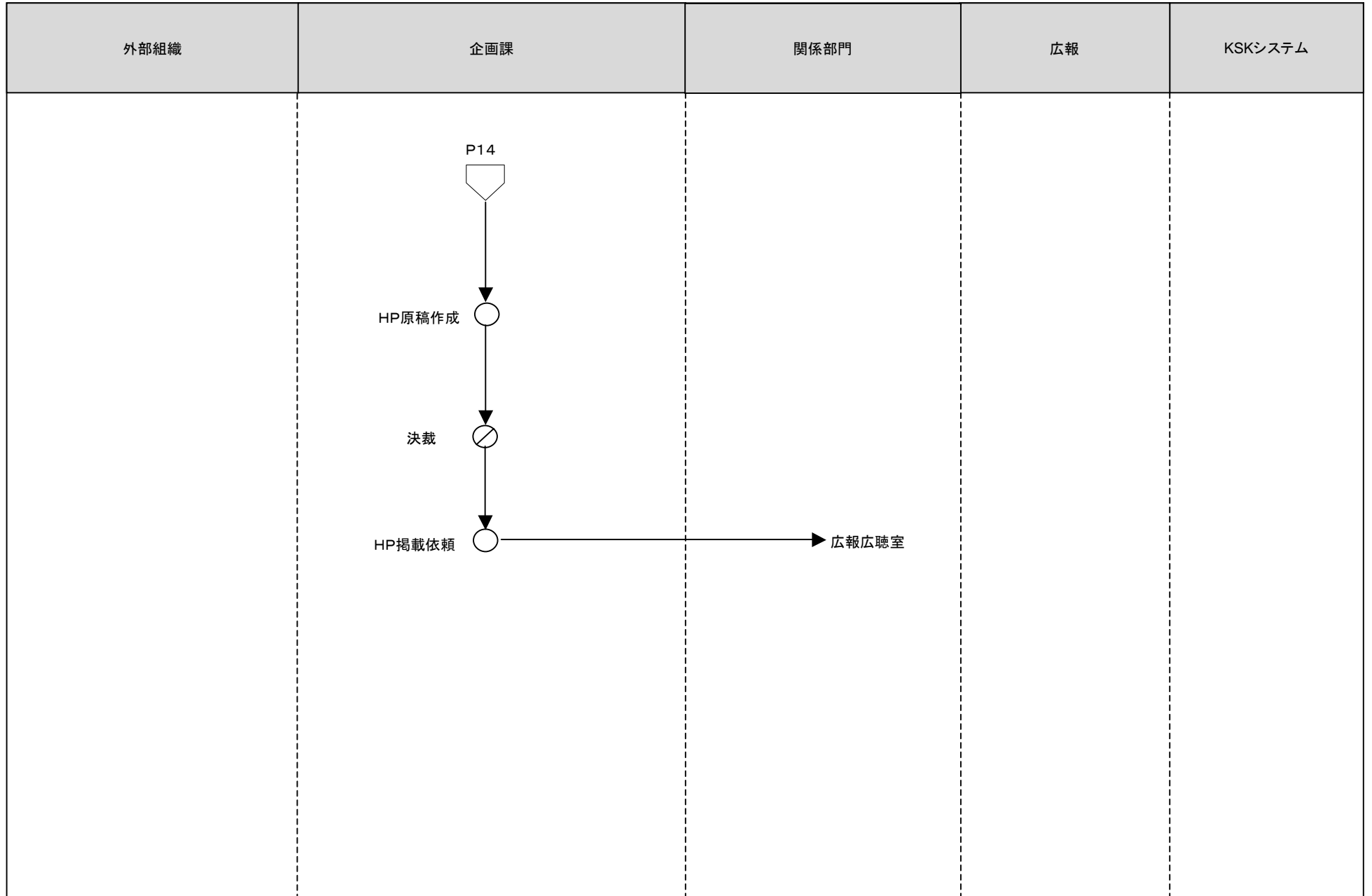

[凡例]

○ 手作業

⊘ 確認・チェック

▽ 保管

□ コンピュータ
処理

◡ コンピュータ
画面

□ 帳票

⊞ コンピュータ
ファイル

◡ 端子

12統計事務(問合せ対応)

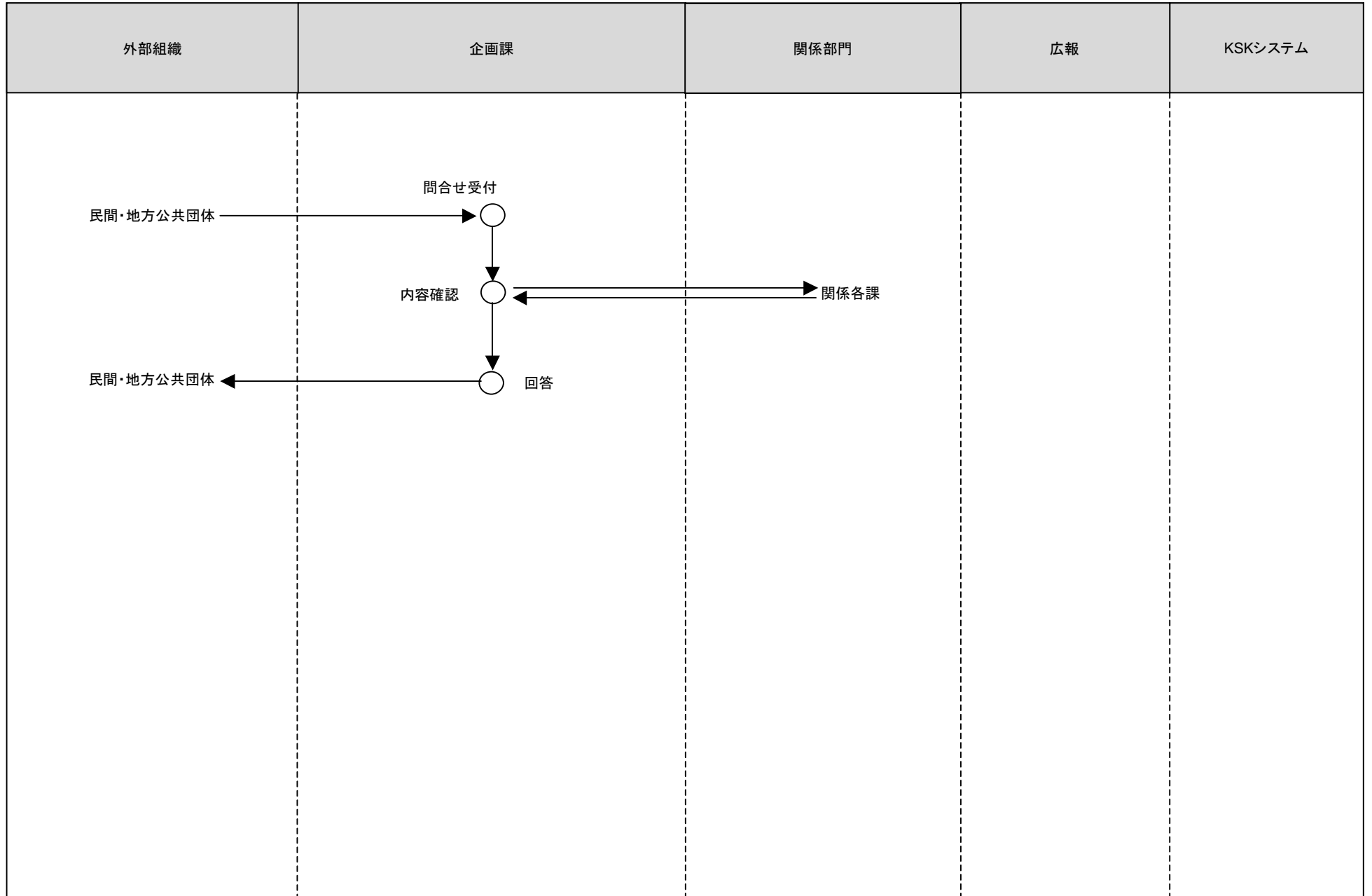

[凡例]

○ 手作業

⊗ 確認・チェック

▽ 保管

□ コンピュータ
処理

◡ コンピュータ
画面

▭ 帳票

⊞ コンピュータ
ファイル

◡ 端子

12統計事務(事務運営指針の受領・発遣)

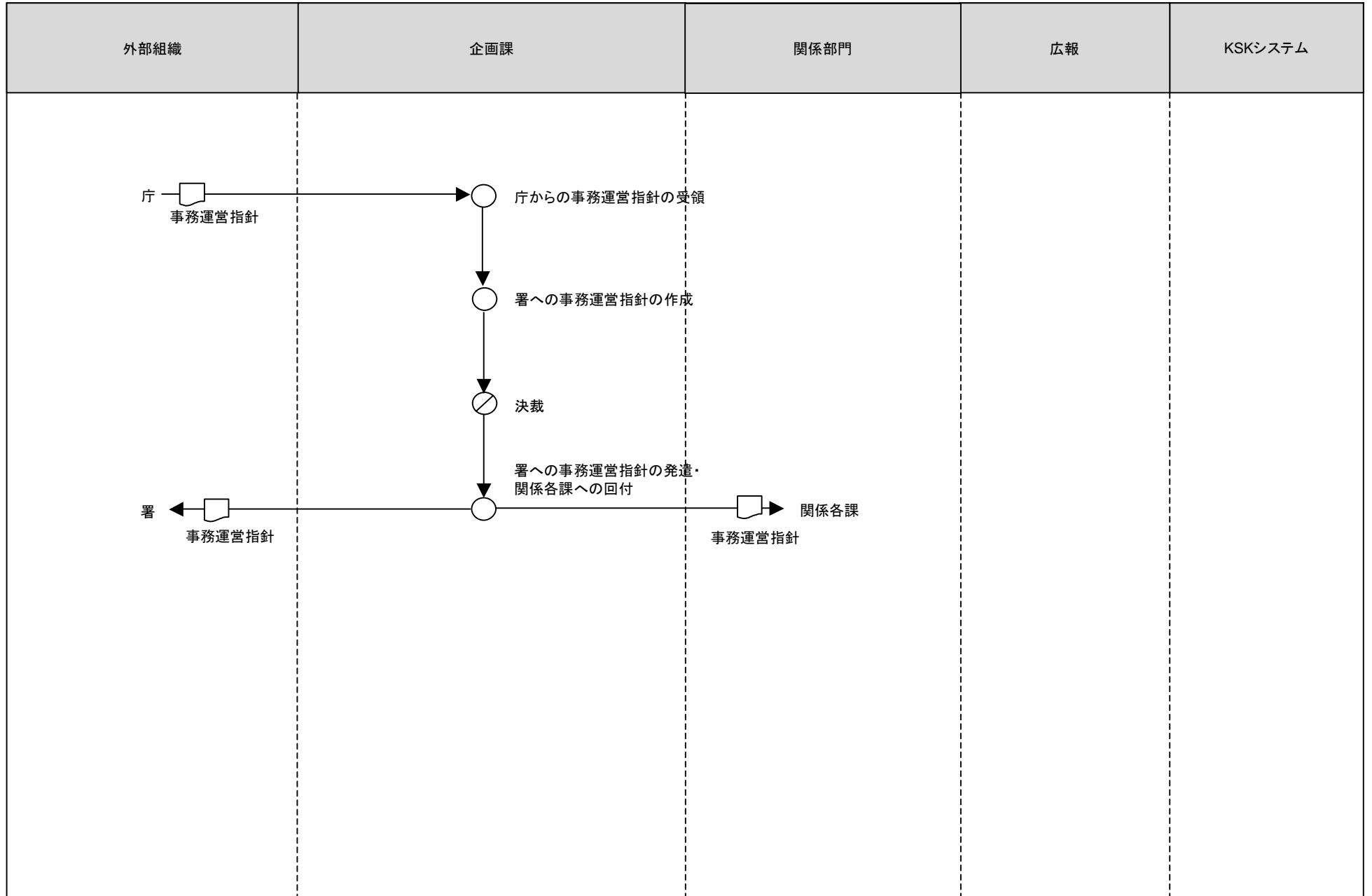

[凡例]

○ 手作業

⊗ 確認・チェック

▽ 保管

□ コンピュータ
処理

◡ コンピュータ
画面

▭ 帳票

⊞ コンピュータ
ファイル

◡ 端子

12統計事務(調査票等の受領・発送)

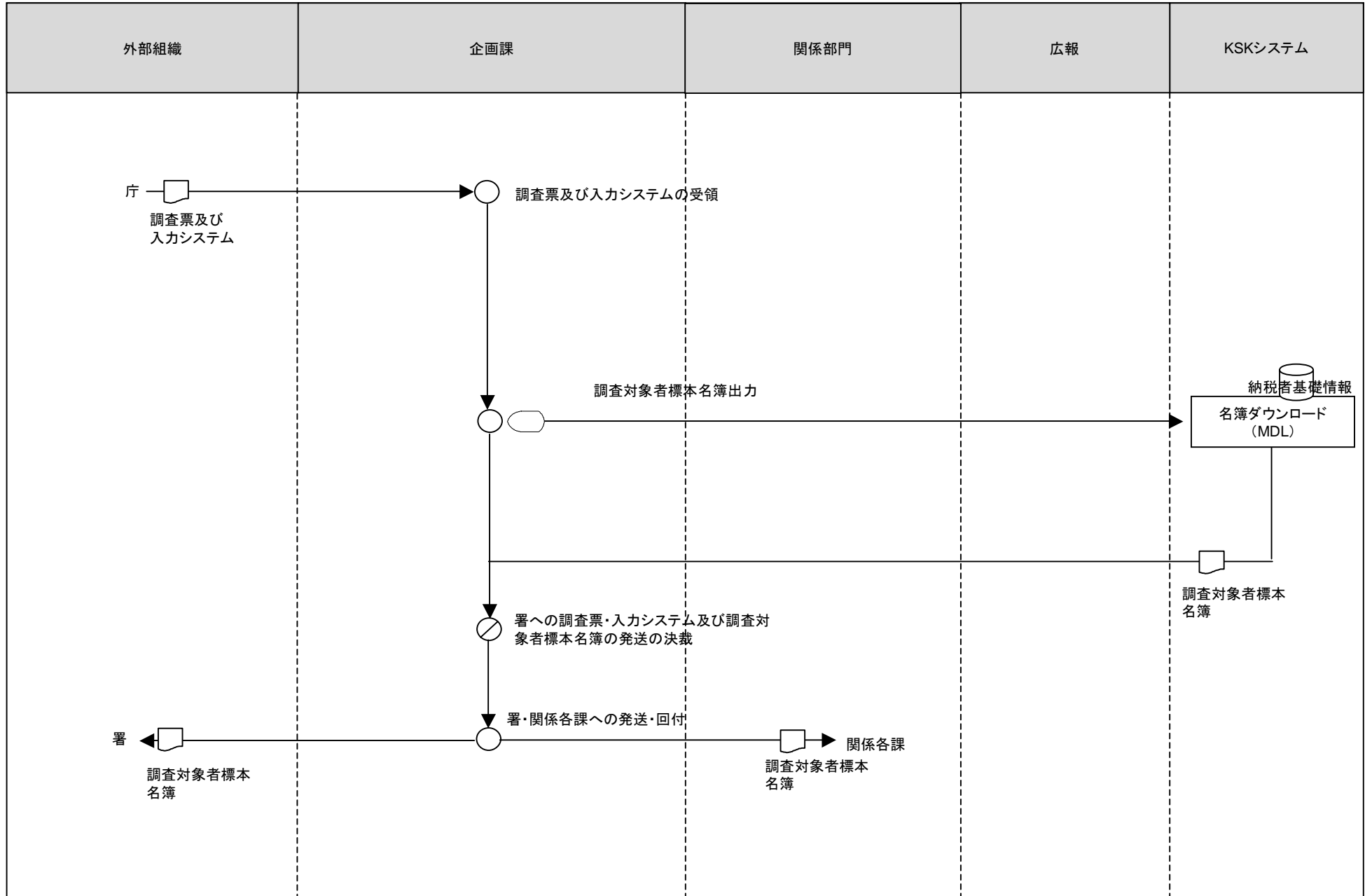

[凡例]

○ 手作業

⊗ 確認・チェック

▽ 保管

□ コンピュータ処理

◡ コンピュータ画面

▭ 帳票

⊞ コンピュータファイル

◡ 端子

12統計事務(調査票・データの回収・確認)

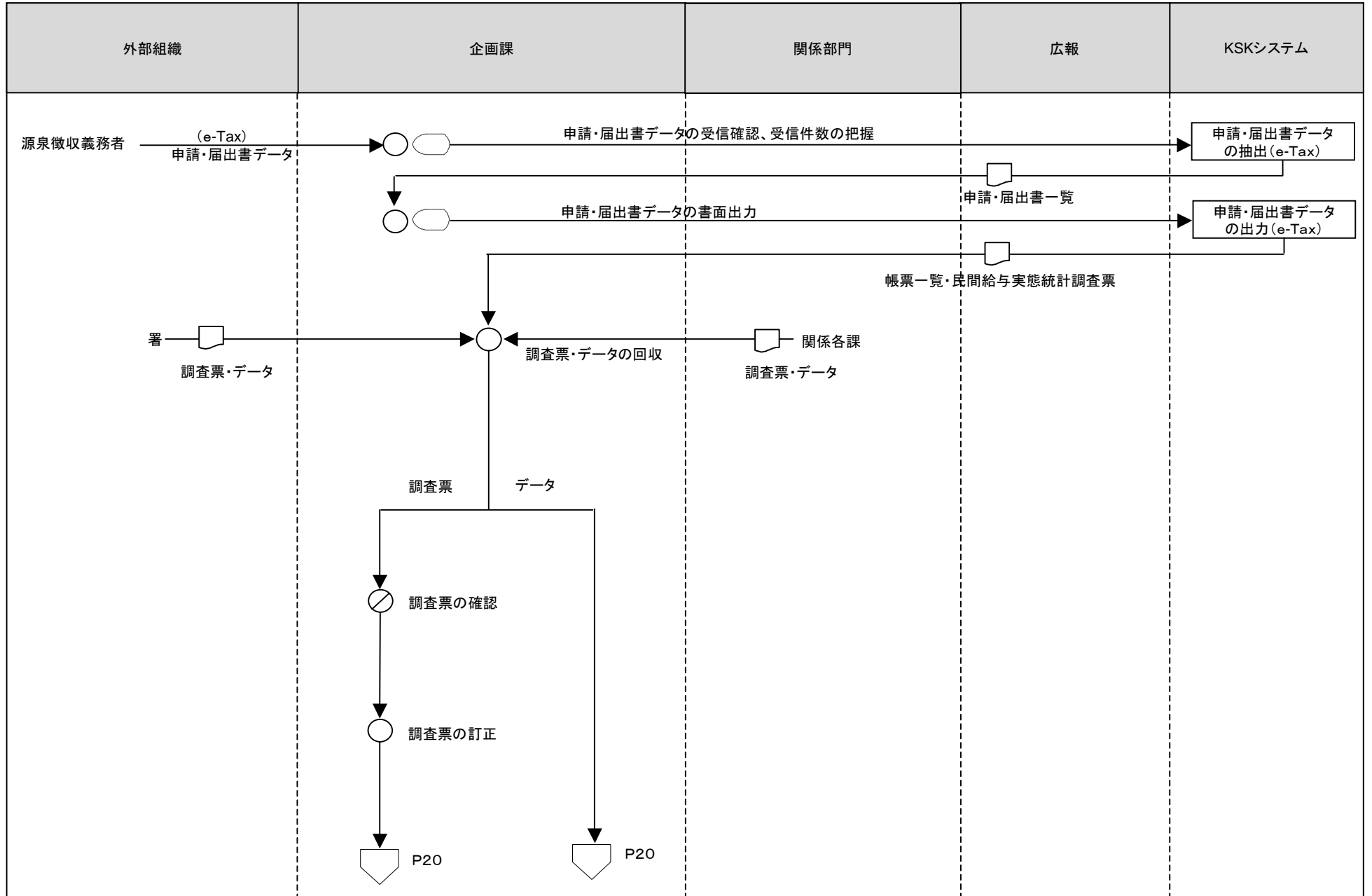

[凡例]

- 手作業
- ⊗ 確認・チェック
- ▽ 保管
- コンピュータ処理
- ◡ コンピュータ画面
- ▭ 帳票
- 🗄️ コンピュータファイル
- ⏏️ 端子

12統計事務(集計処理)

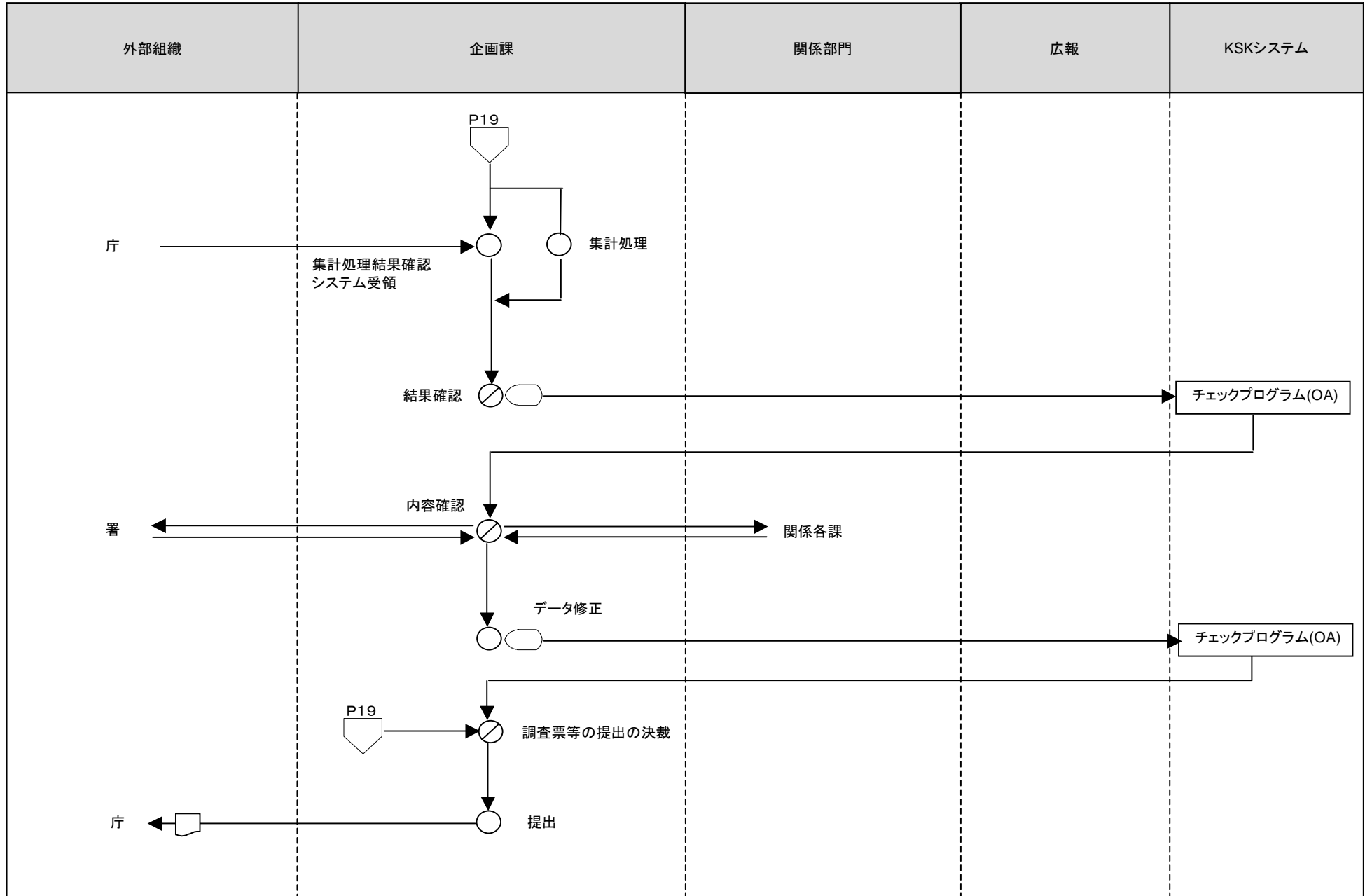

[凡例]

○ 手作業

⊗ 確認・チェック

▽ 保管

□ コンピュータ
処理

◡ コンピュータ
画面

□ 帳票

⊞ コンピュータ
ファイル

▽ 端子

12統計事務(調査票等問合せ対応)

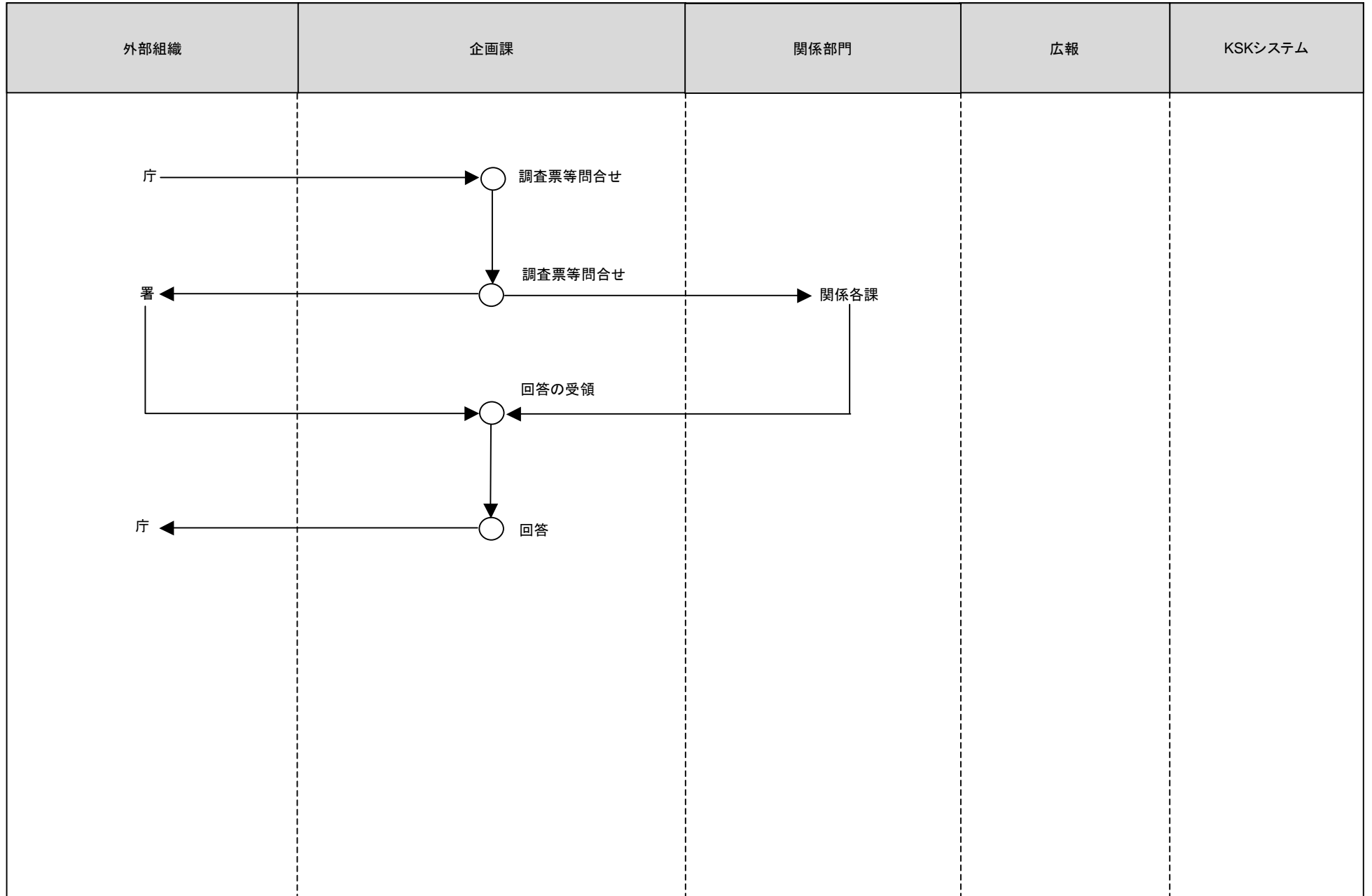

[凡例]

○ 手作業

⊗ 確認・チェック

▽ 保管

□ コンピュータ
処理

◻ コンピュータ
画面

▭ 帳票

⊞ コンピュータ
ファイル

◽ 端子

12統計事務(集計済の調査票等の返却)

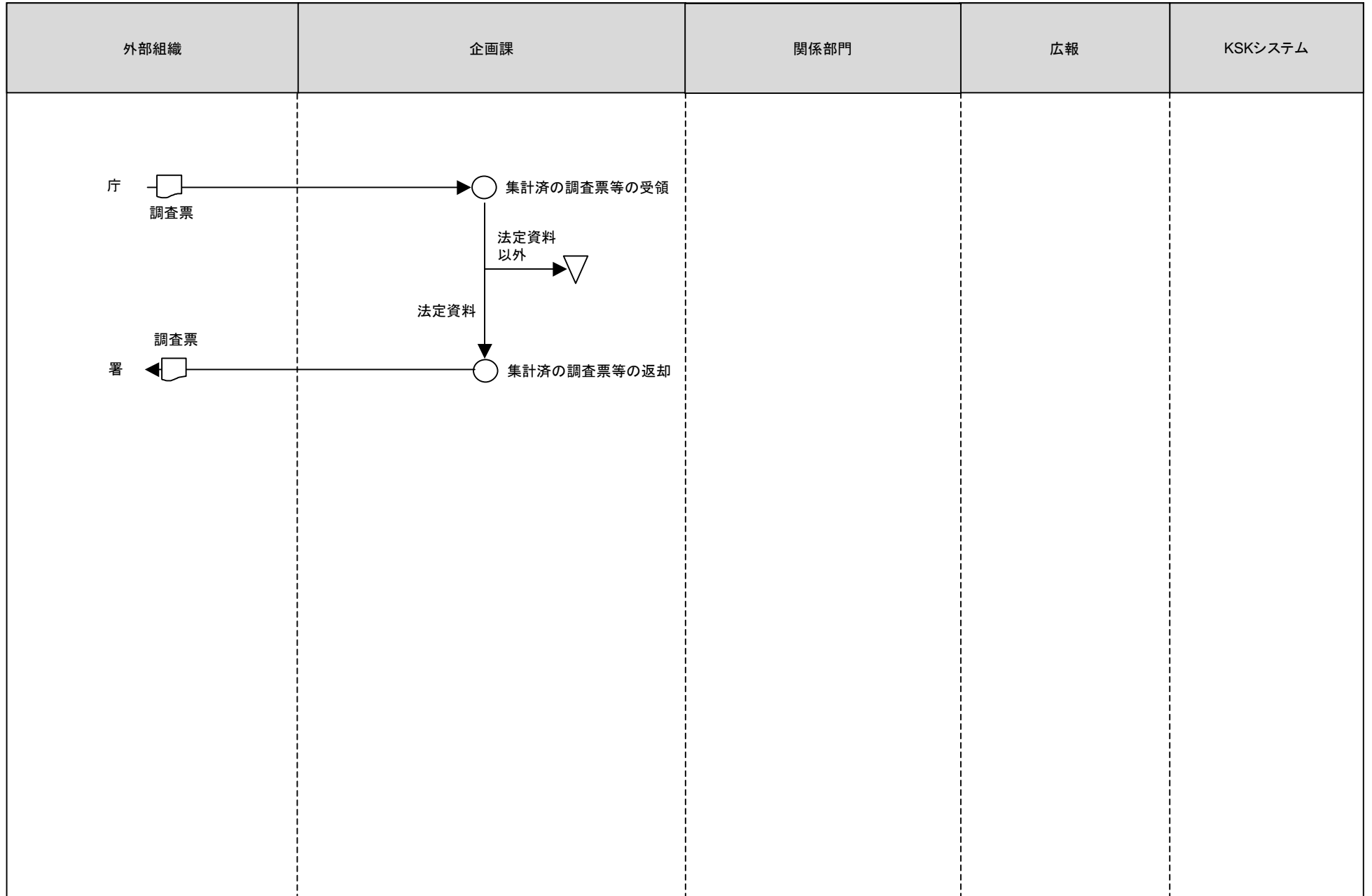

[凡例]

○ 手作業

⊗ 確認・チェック

▽ 保管

□ コンピュータ
処理

◻ コンピュータ
画面

▭ 帳票

⊞ コンピュータ
ファイル

◽ 端子

12統計事務(統計書作成)

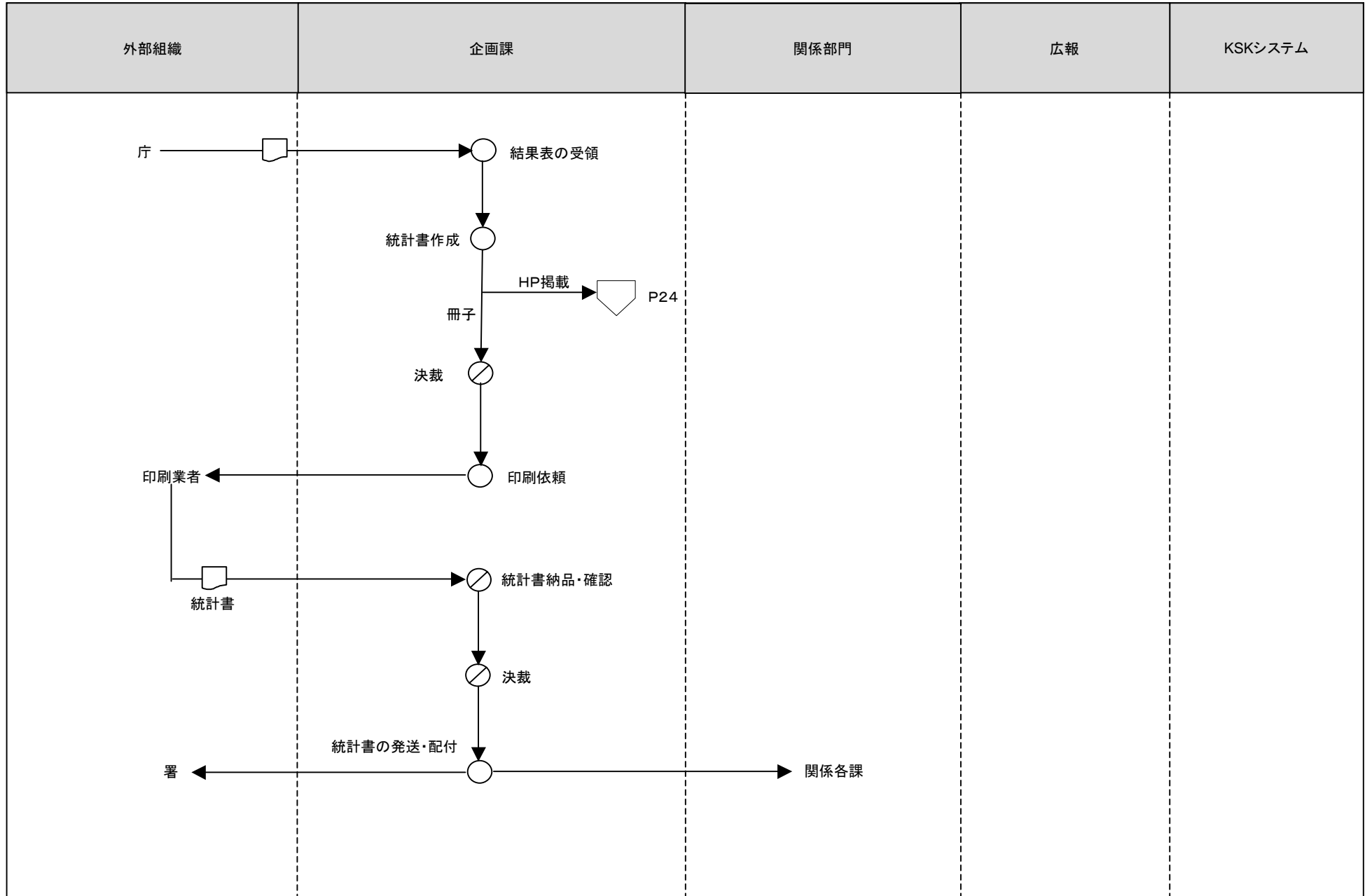

[凡例]

○ 手作業

⊗ 確認・チェック

▽ 保管

□ コンピュータ処理

◡ コンピュータ画面

▭ 帳票

⊞ コンピュータファイル

◡ 端子

12統計事務(原稿作成)

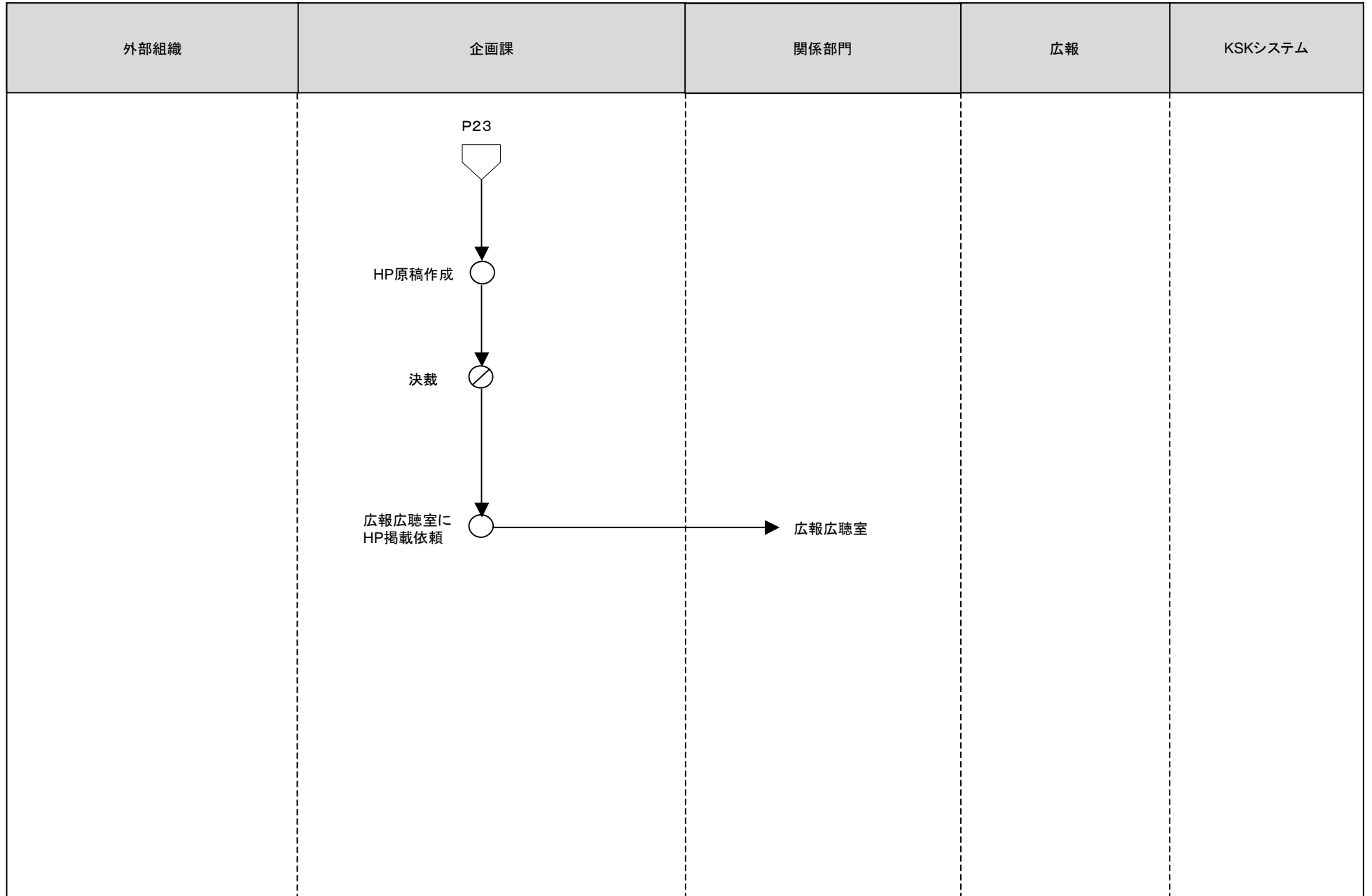

[凡例]

○ 手作業

⊗ 確認・チェック

▽ 保管

□ コンピュータ
処理

◯ コンピュータ
画面

□ 帳票

⊞ コンピュータ
ファイル

▽ 端子

12統計事務(問合せ対応)

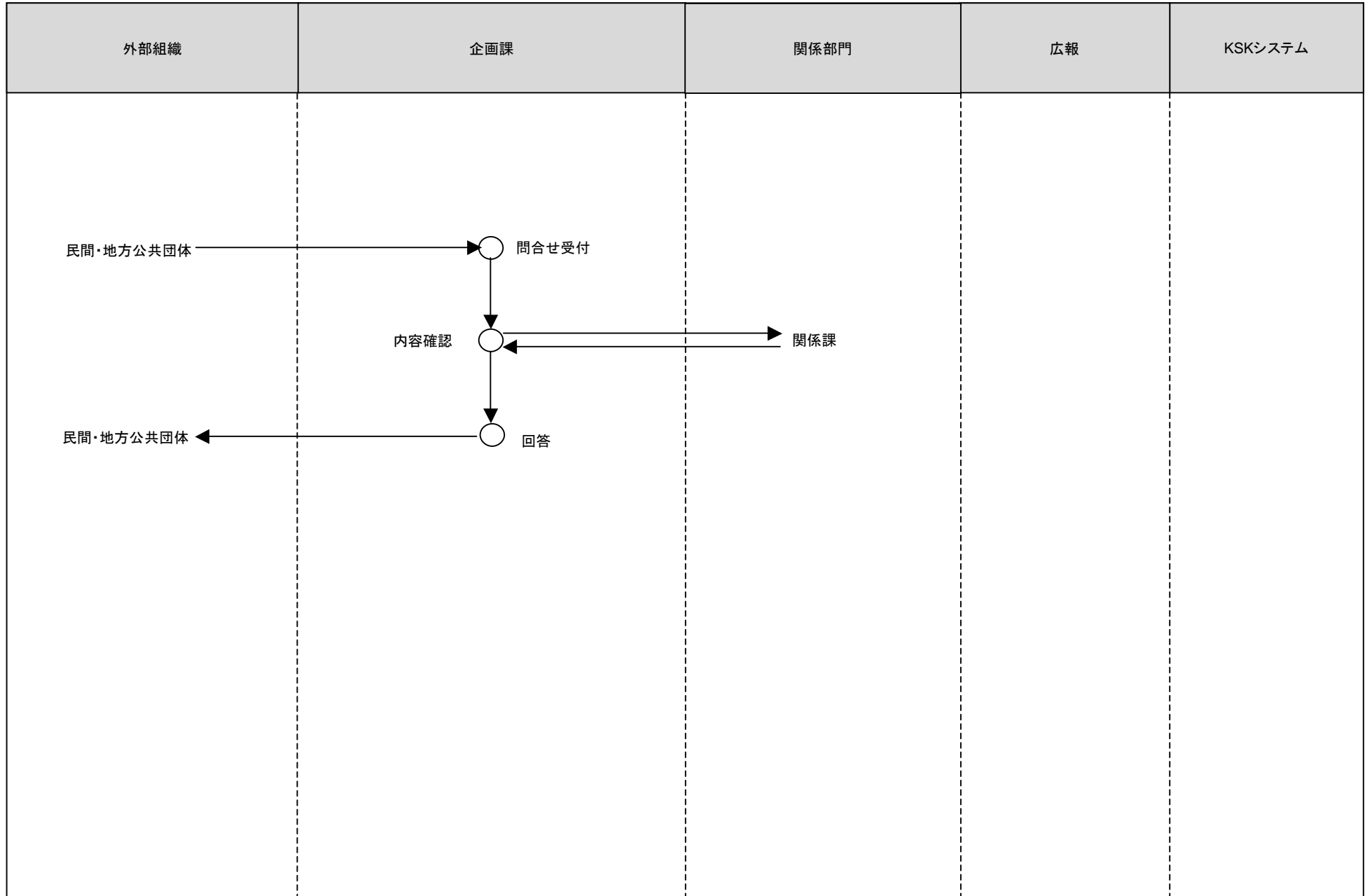

[凡例]

○ 手作業

⊗ 確認・チェック

▽ 保管

□ コンピュータ
処理

⬭ コンピュータ
画面

▭ 帳票

⊞ コンピュータ
ファイル

⬥ 端子

12統計事務(年報書の受領・送付)

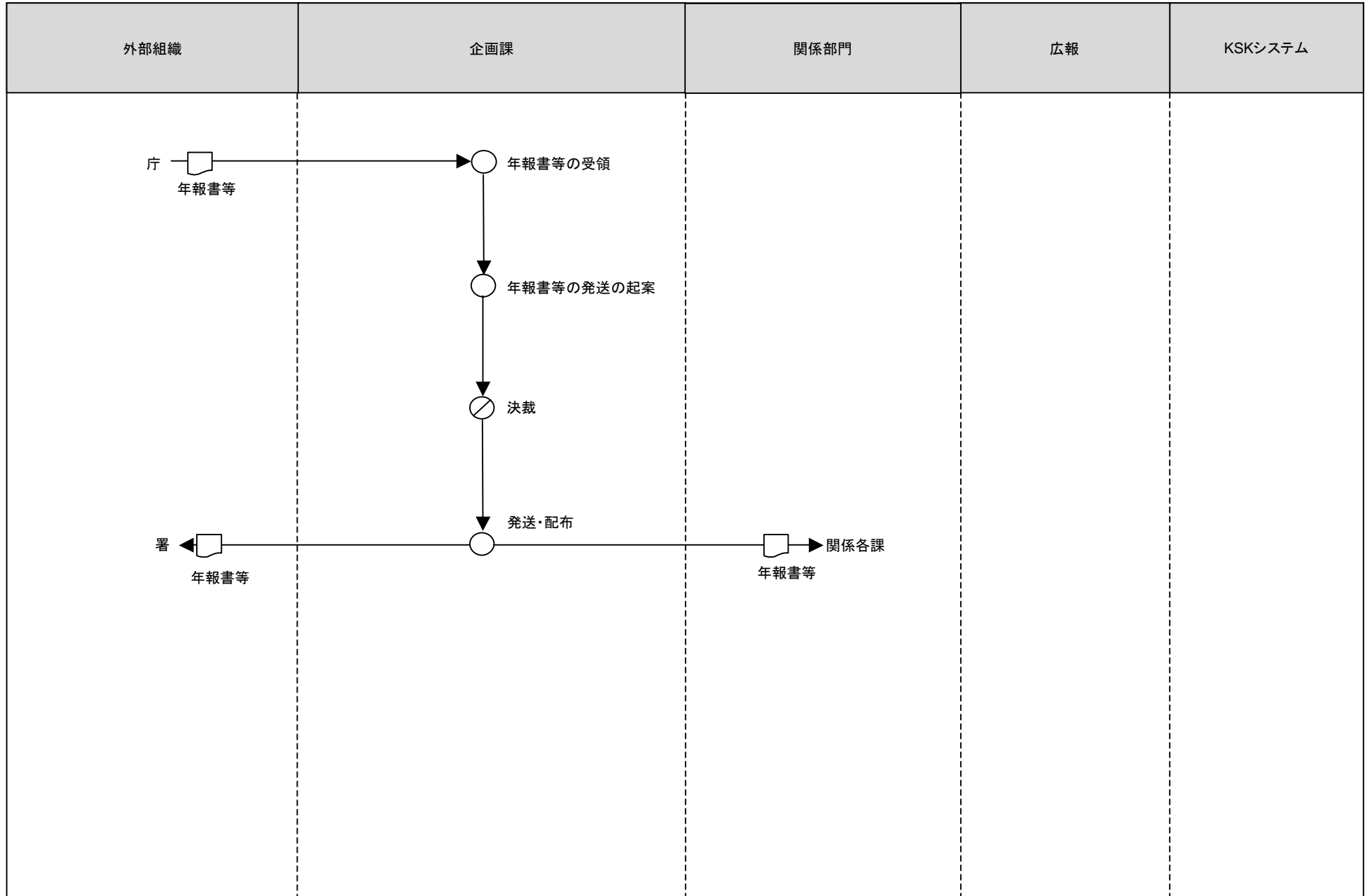

[凡例]

○ 手作業

⊗ 確認・チェック

▽ 保管

□ コンピュータ
処理

◡ コンピュータ
画面

□ 帳票

⊞ コンピュータ
ファイル

◡ 端子