

7 間接諸税事務（納税者等の把握）

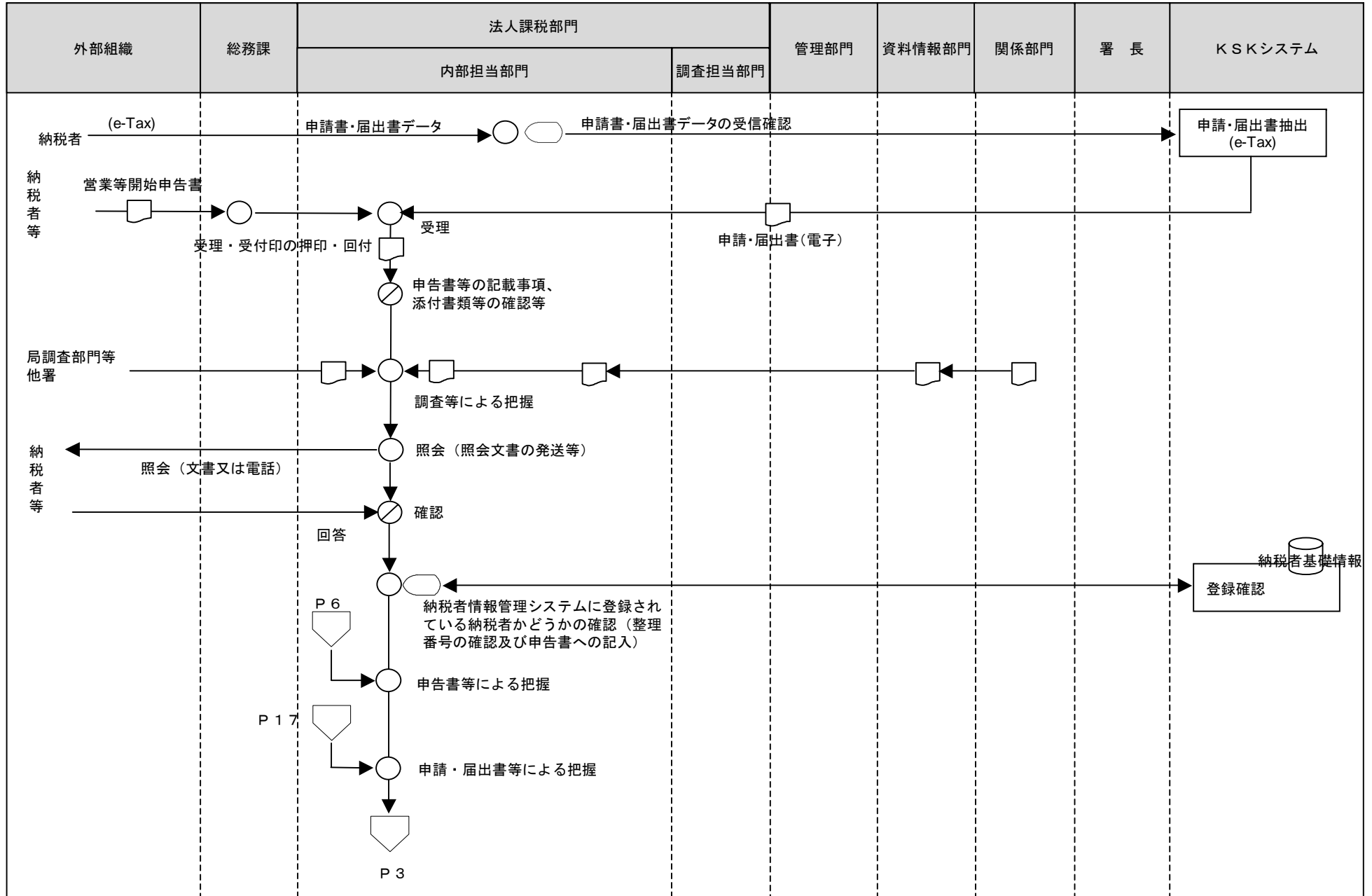

[凡例]

- 手作業
- ⊗ 確認・チェック
- ▽ 保管
- コンピュータ処理
- ◡ コンピュータ画面
- ▭ 帳票
- 🗄️ コンピュータファイル
- ⏏️ 端子

7 間接諸税事務（納税者等の把握）

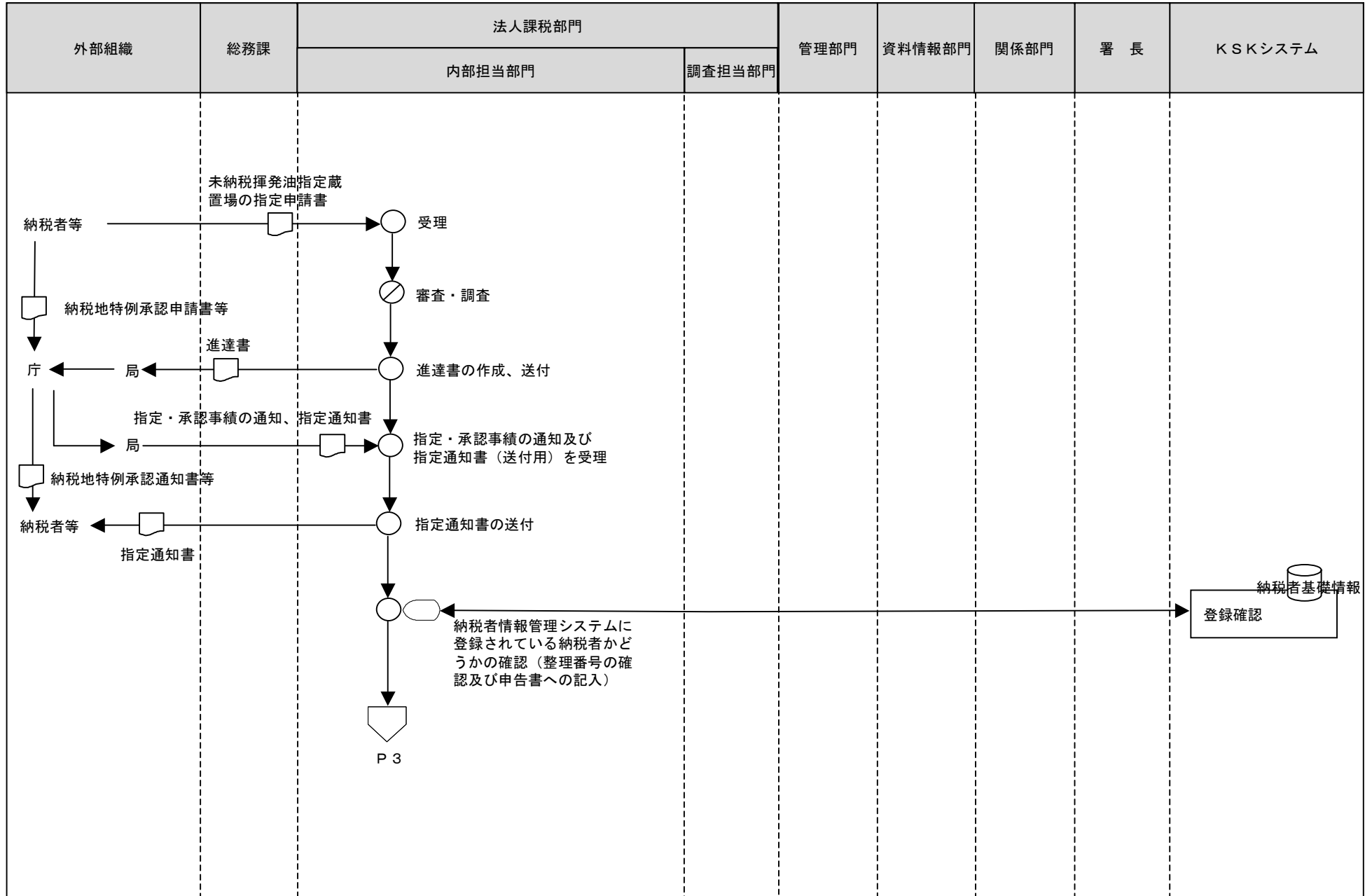

7 間接諸税事務（納税者情報の新規登録）

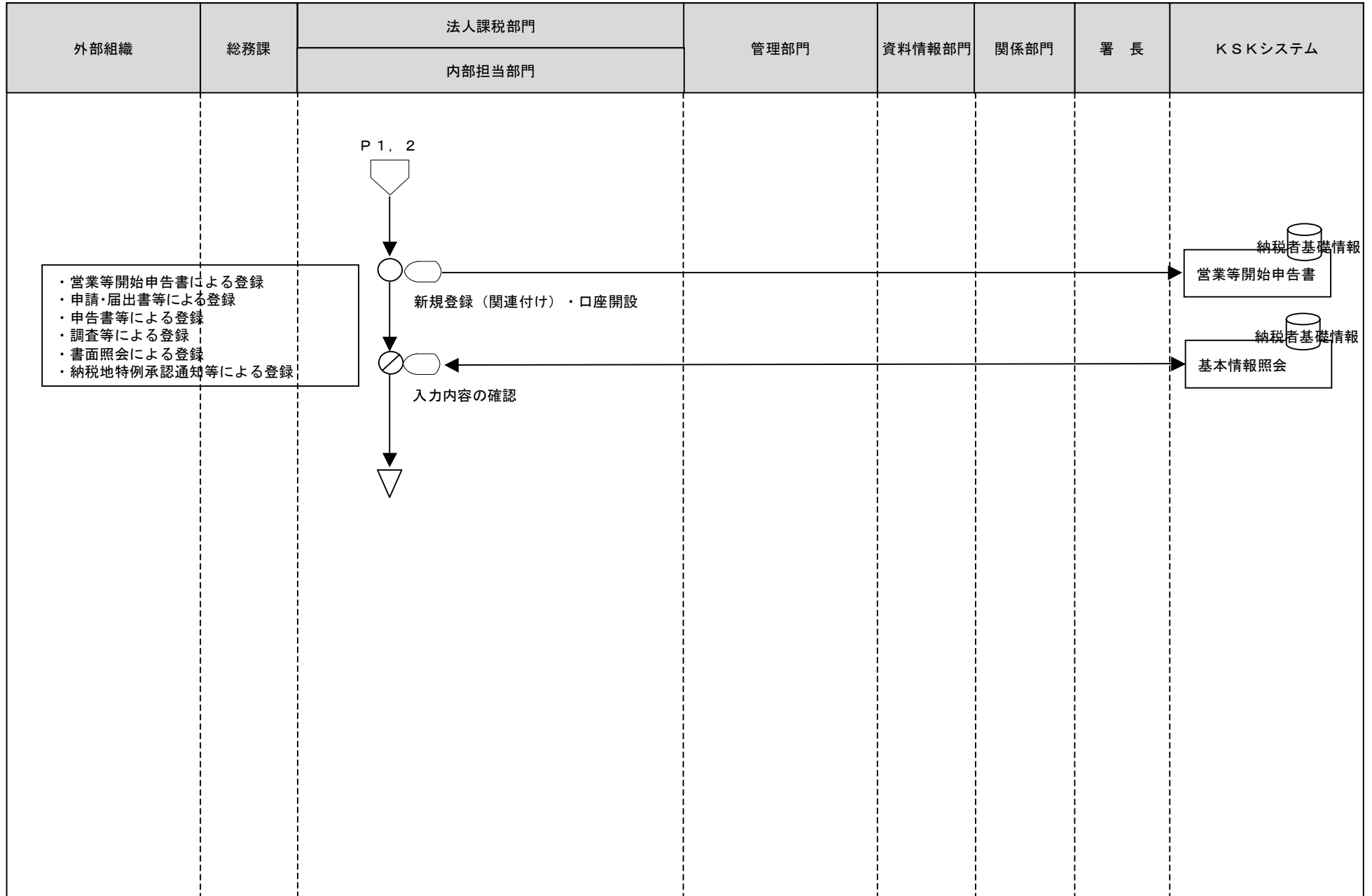

- ・営業等開始申告書による登録
- ・申請・届出書等による登録
- ・申告書等による登録
- ・調査等による登録
- ・書面照会による登録
- ・納税地特例承認通知等による登録

[凡例]

○ 手作業

⊗ 確認・チェック

▽ 保管

□ コンピュータ処理

◡ コンピュータ画面

▭ 帳票

⊗ コンピュータファイル

▽ 端子

7 間接諸税事務（納税者情報の更新）

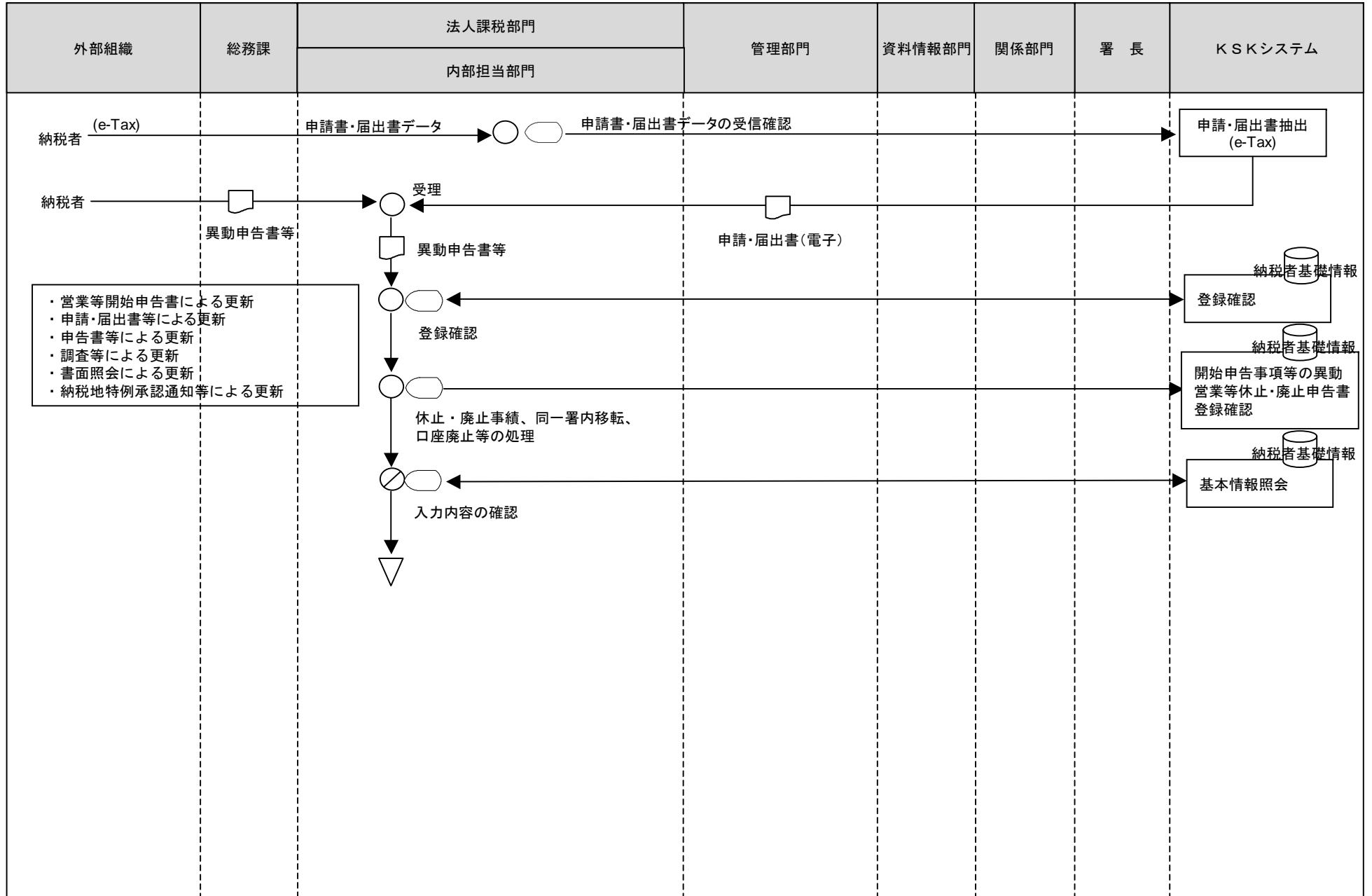

[凡例]

○ 手作業

⊗ 確認・チェック

▽ 保管

□ コンピュータ
処理

◻ コンピュータ
画面

▭ 帳票

⊞ コンピュータ
ファイル

⏏ 端子

7 間接諸税事務（納税者等概況書の作成・管理）

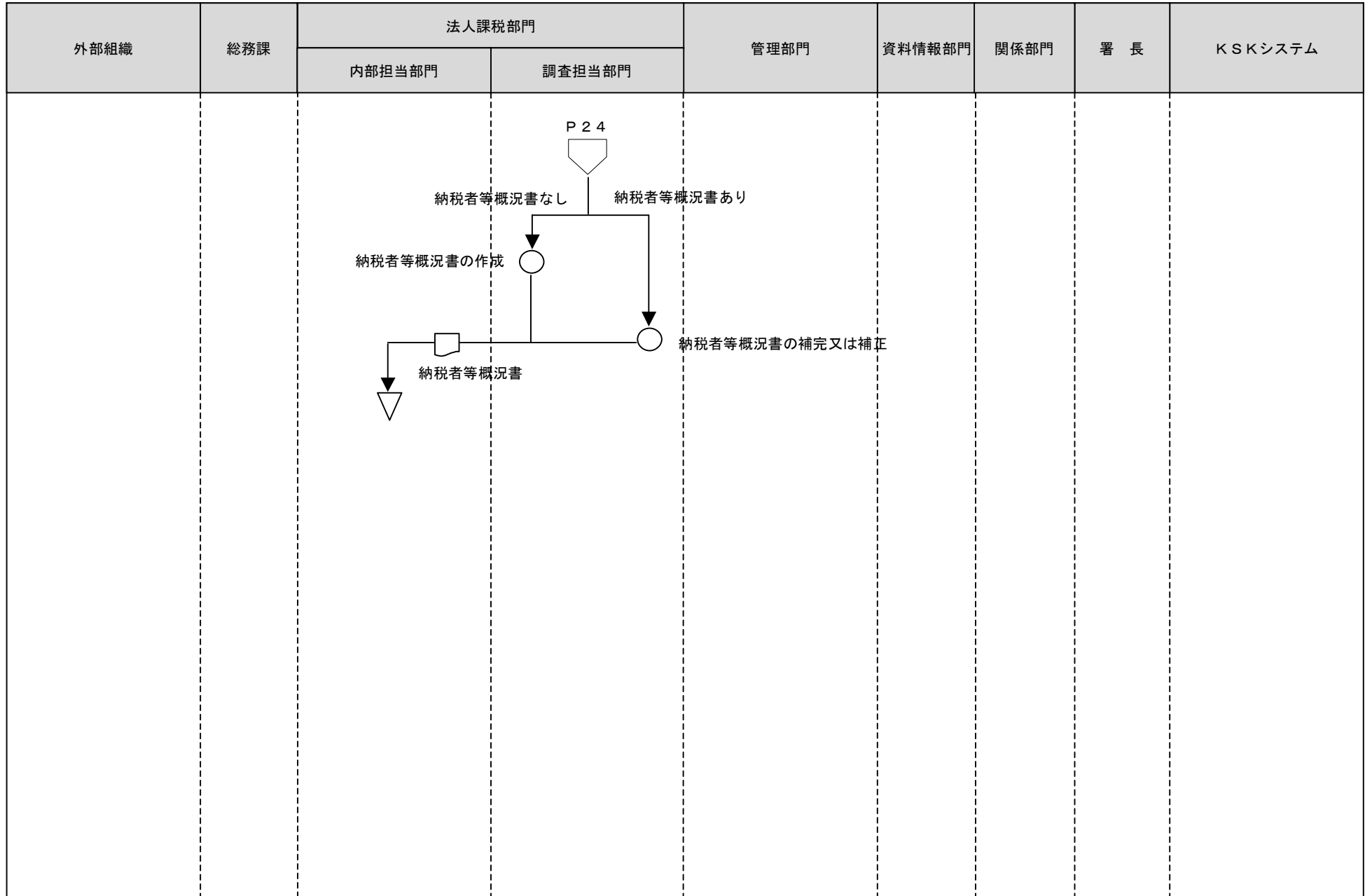

- [凡例] ○ 手作業 ⊗ 確認・チェック ▽ 保管 □ コンピュータ処理 ◯ コンピュータ画面 □ 帳票 〇 コンピュータファイル ▽ 端子

7 間接諸税事務（申告書等の受理）

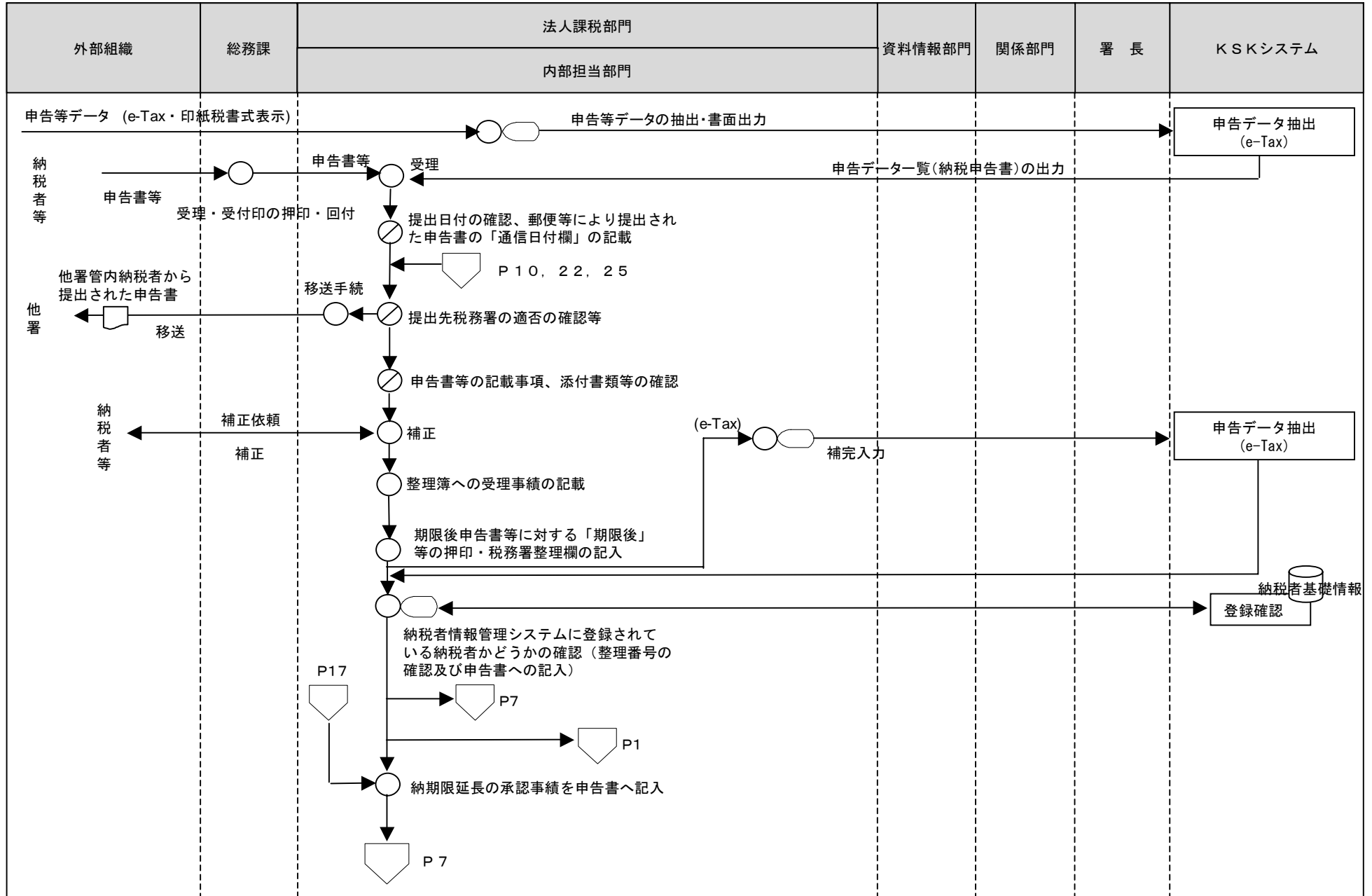

7 間接諸税事務（申告実績等の登録）

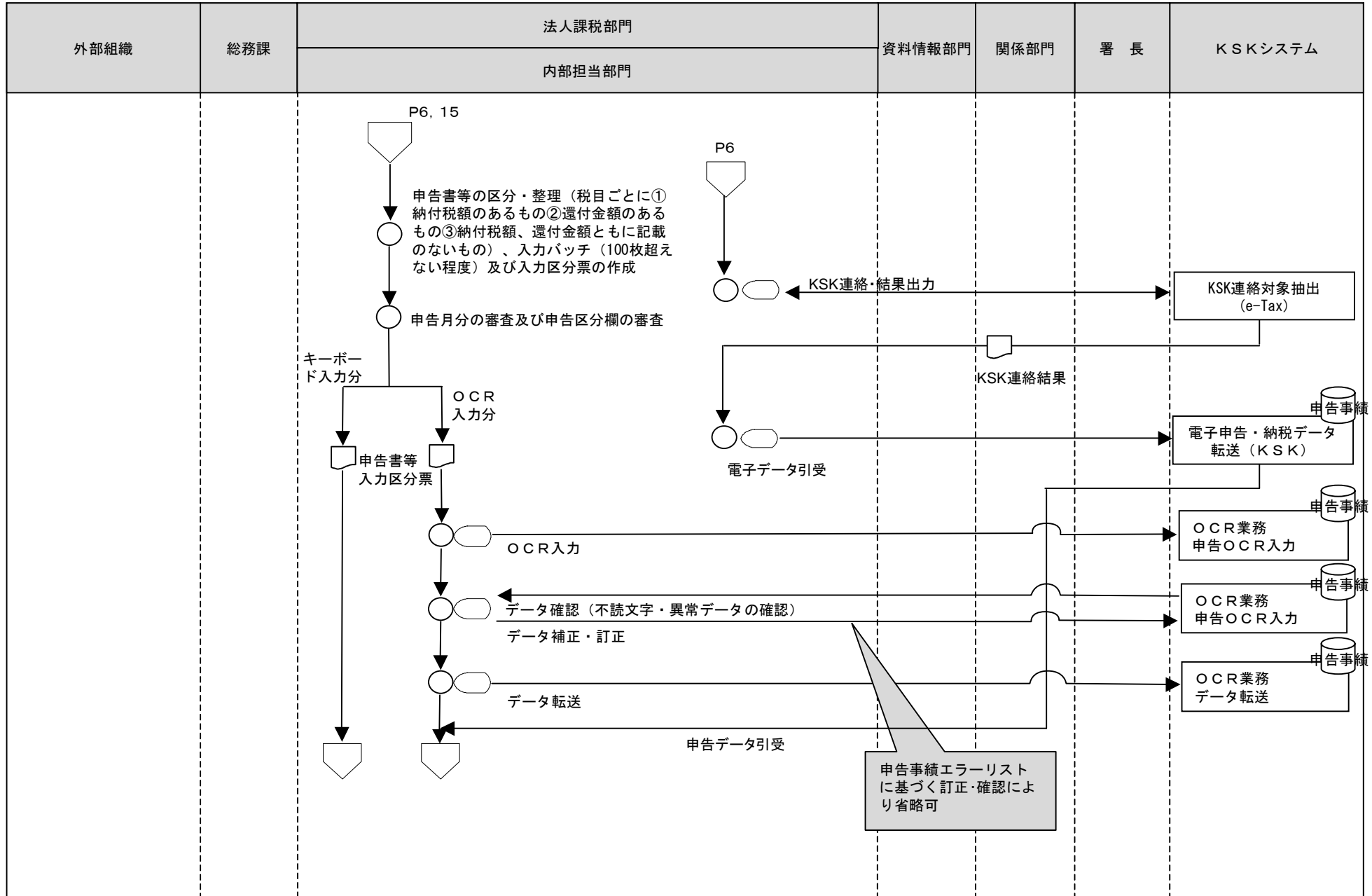

[凡例]

○ 手作業

⊗ 確認・チェック

▽ 保管

□ コンピュータ処理

◻ コンピュータ画面

▭ 帳票

⊂ コンピュータファイル

▽ 端子

7 間接諸税事務（申告事績等の登録）

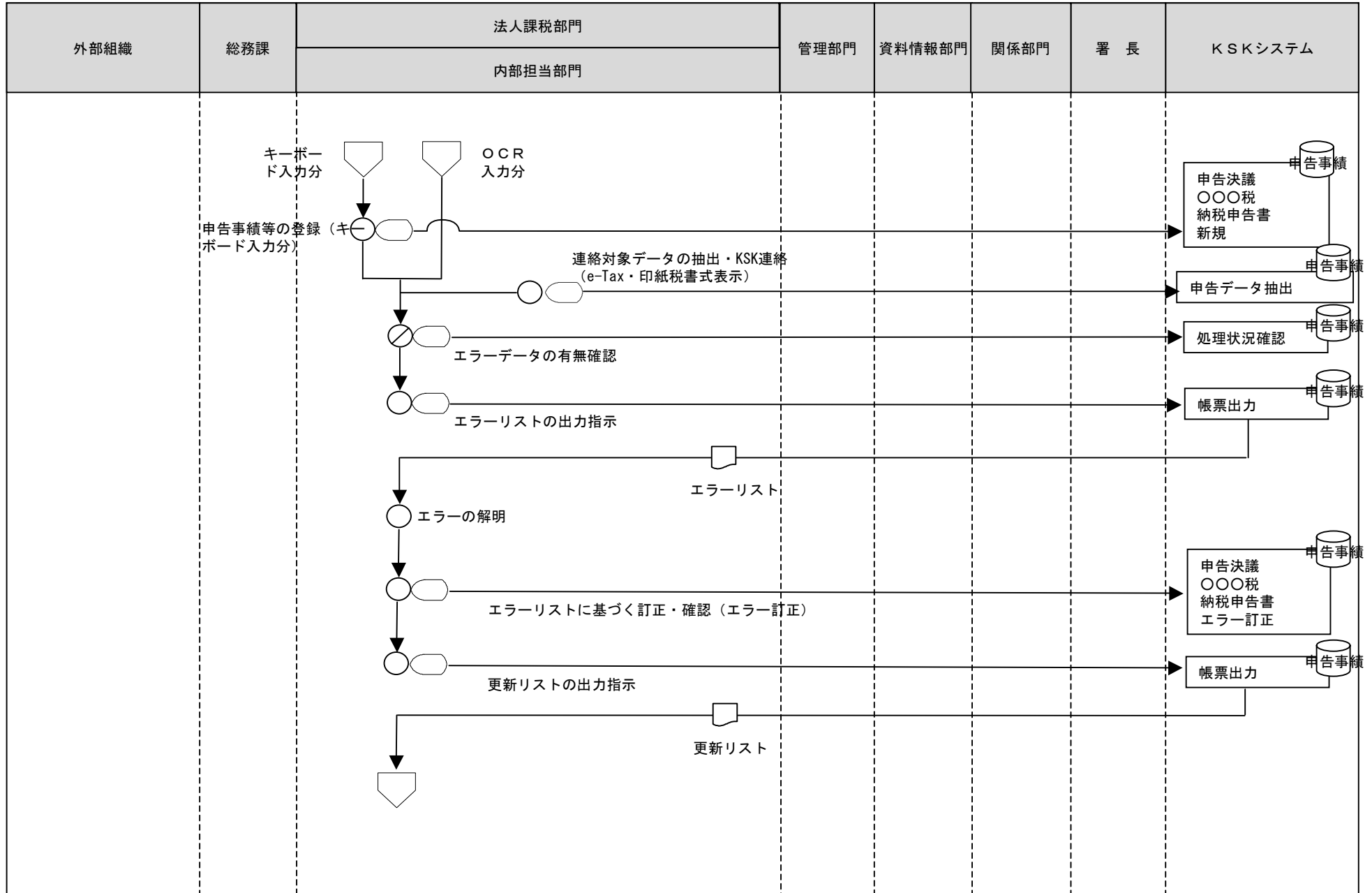

[凡例]

- 手作業
- ⊗ 確認・チェック
- ▽ 保管
- コンピュータ処理
- ◡ コンピュータ画面
- ▭ 帳票
- 🗄️ コンピュータファイル
- ⏏️ 端子

7 間接諸税事務（申告事績等の審査）

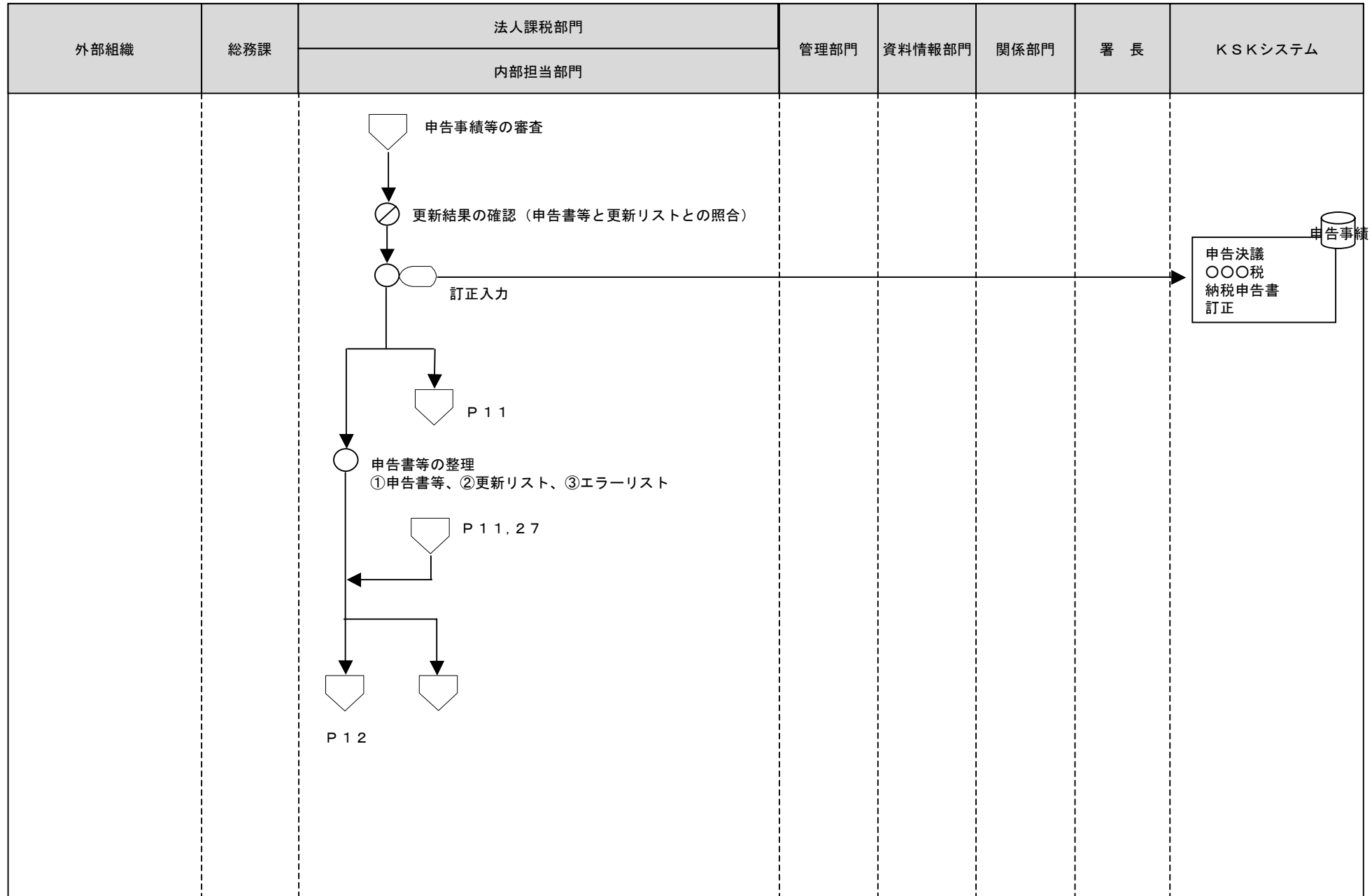

[凡例]

○ 手作業

⊗ 確認・チェック

▽ 保管

□ コンピュータ
処理

◡ コンピュータ
画面

□ 帳票

⊞ コンピュータ
ファイル

▽ 端子

7 間接諸税事務（申告実績等の審査）

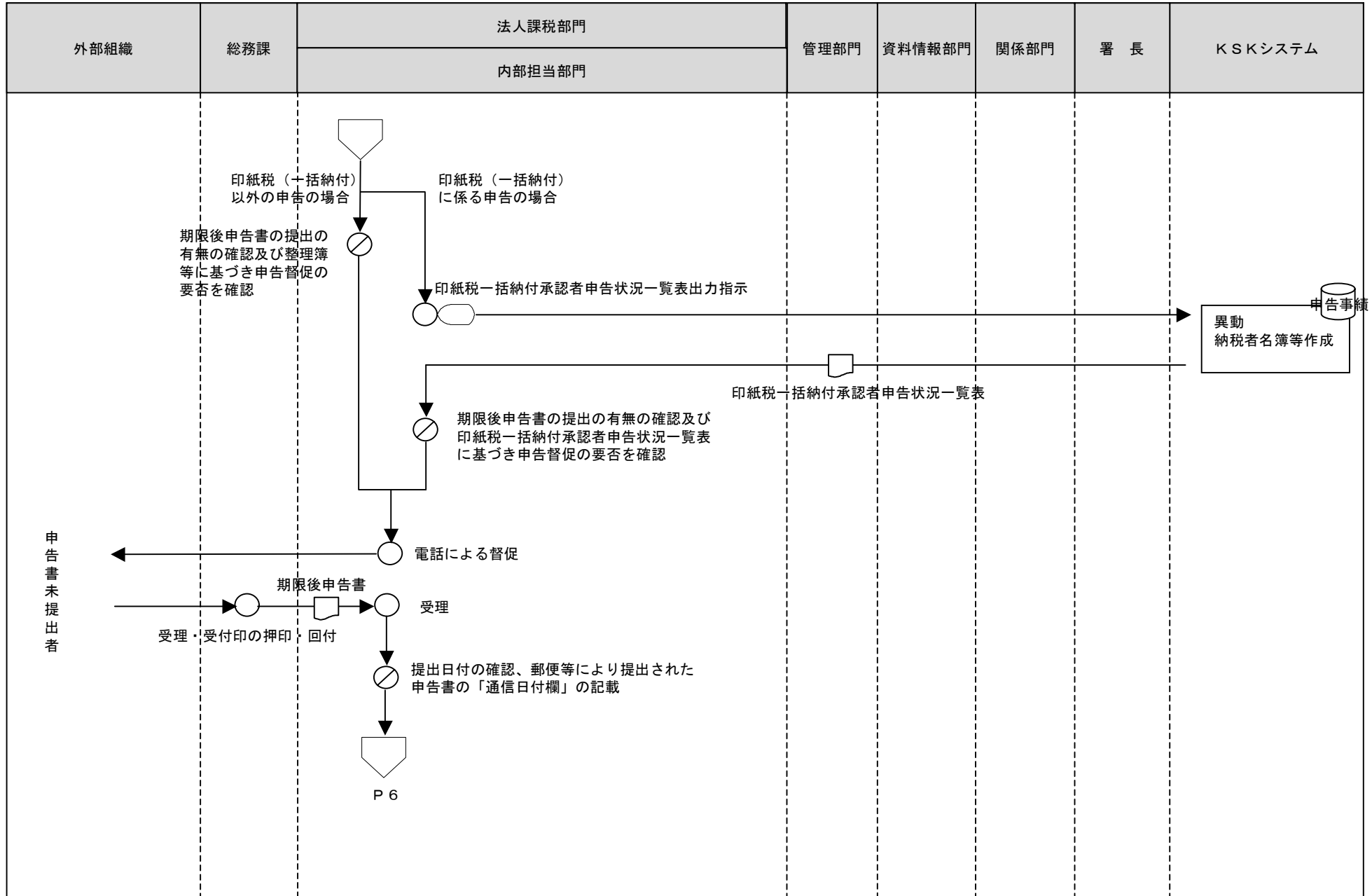

[凡例]

○ 手作業

⊗ 確認・チェック

▽ 保管

□ コンピュータ処理

◡ コンピュータ画面

▭ 帳票

⊞ コンピュータファイル

▽ 端子

7 間接諸税事務（申告事績等の管理部門への連絡）

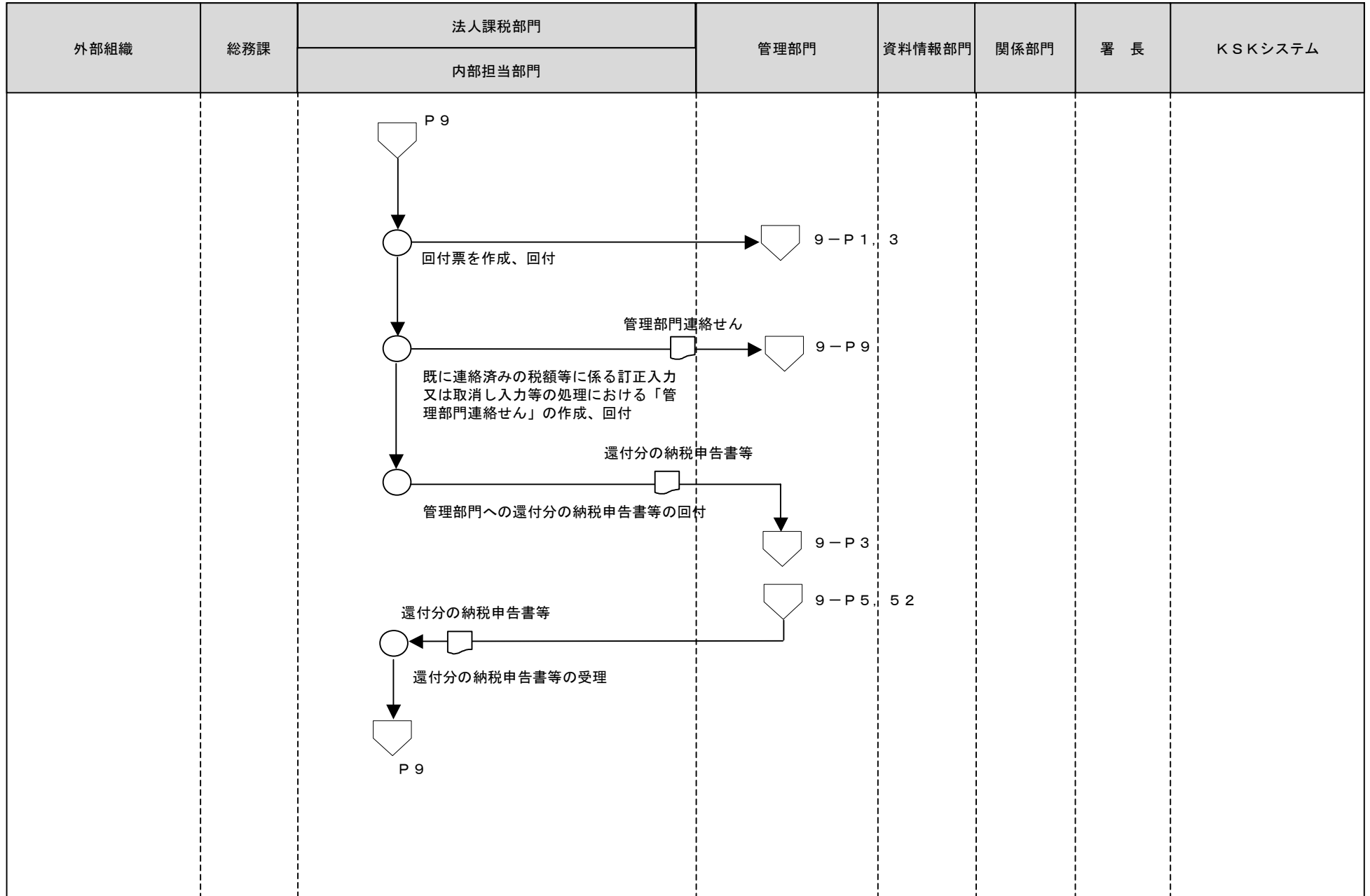

[凡例] ○ 手作業

⊗ 確認・チェック

▽ 保管

□ コンピュータ処理

◻ コンピュータ画面

▭ 帳票

⊂ コンピュータファイル

▽ 端子

7 間接諸税事務（調査簿の作成及び編てつ）

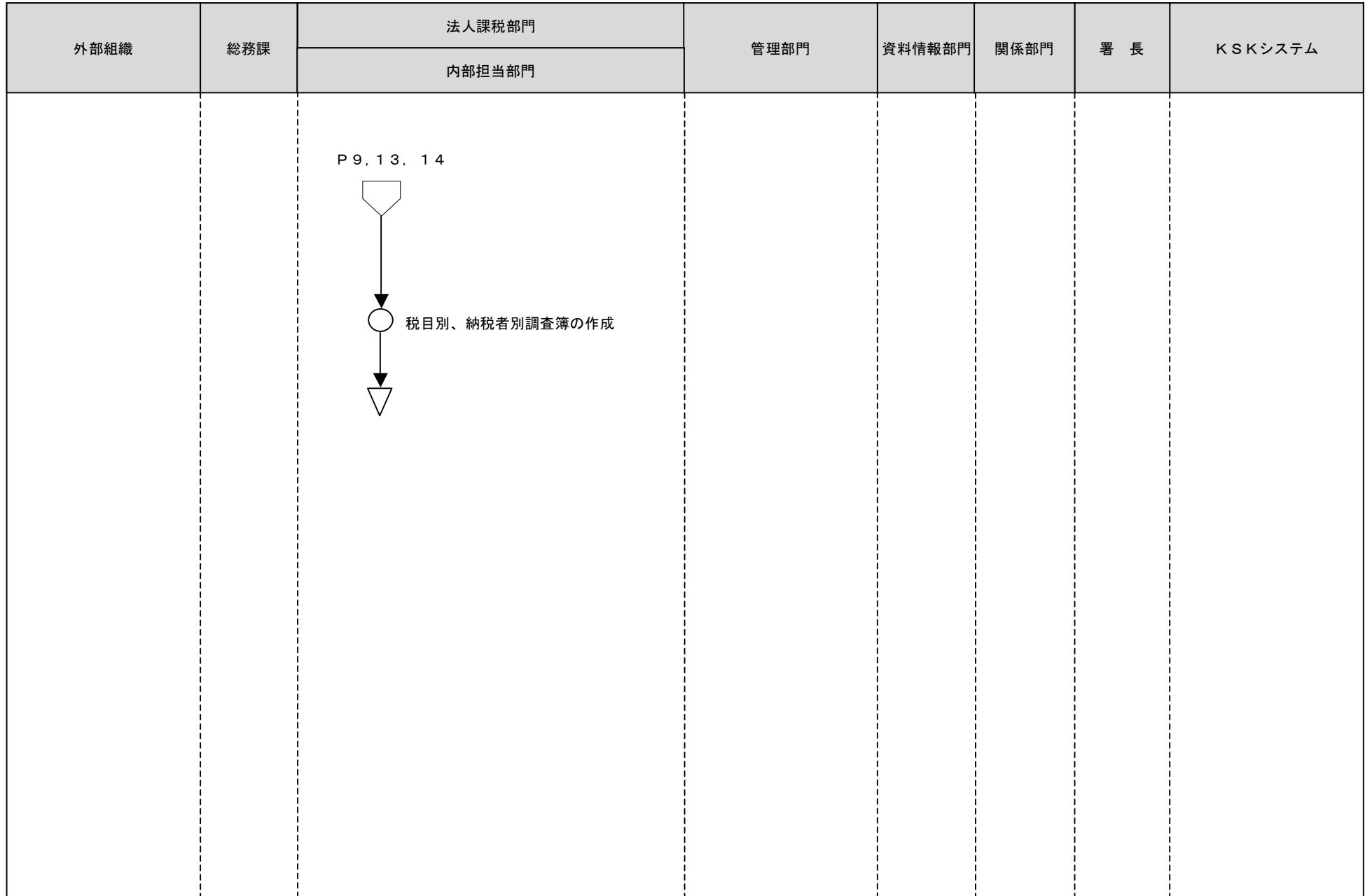

[凡例]

○ 手作業

⊗ 確認・チェック

▽ 保管

□ コンピュータ
処理

◯ コンピュータ
画面

▭ 帳票

⊞ コンピュータ
ファイル

⏏ 端子

7 間接諸税事務（担保の受理等）

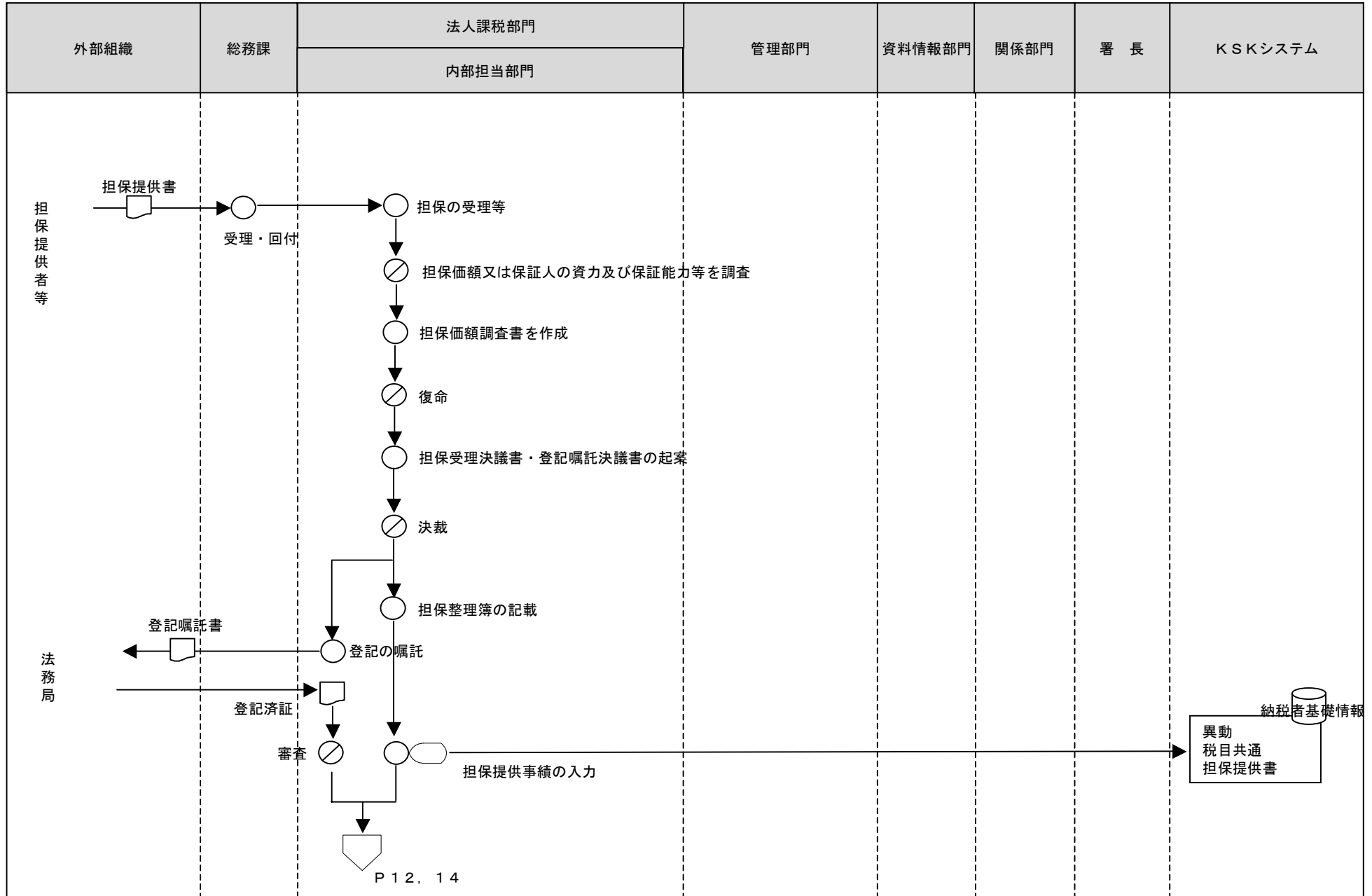

- [凡例] ○ 手作業 ⊗ 確認・チェック ▽ 保管 □ コンピュータ処理 ◯ コンピュータ画面 ㊞ 帳票 ㊿ コンピュータファイル ㊾ 端子

7 間接諸税事務（担保の受理等）

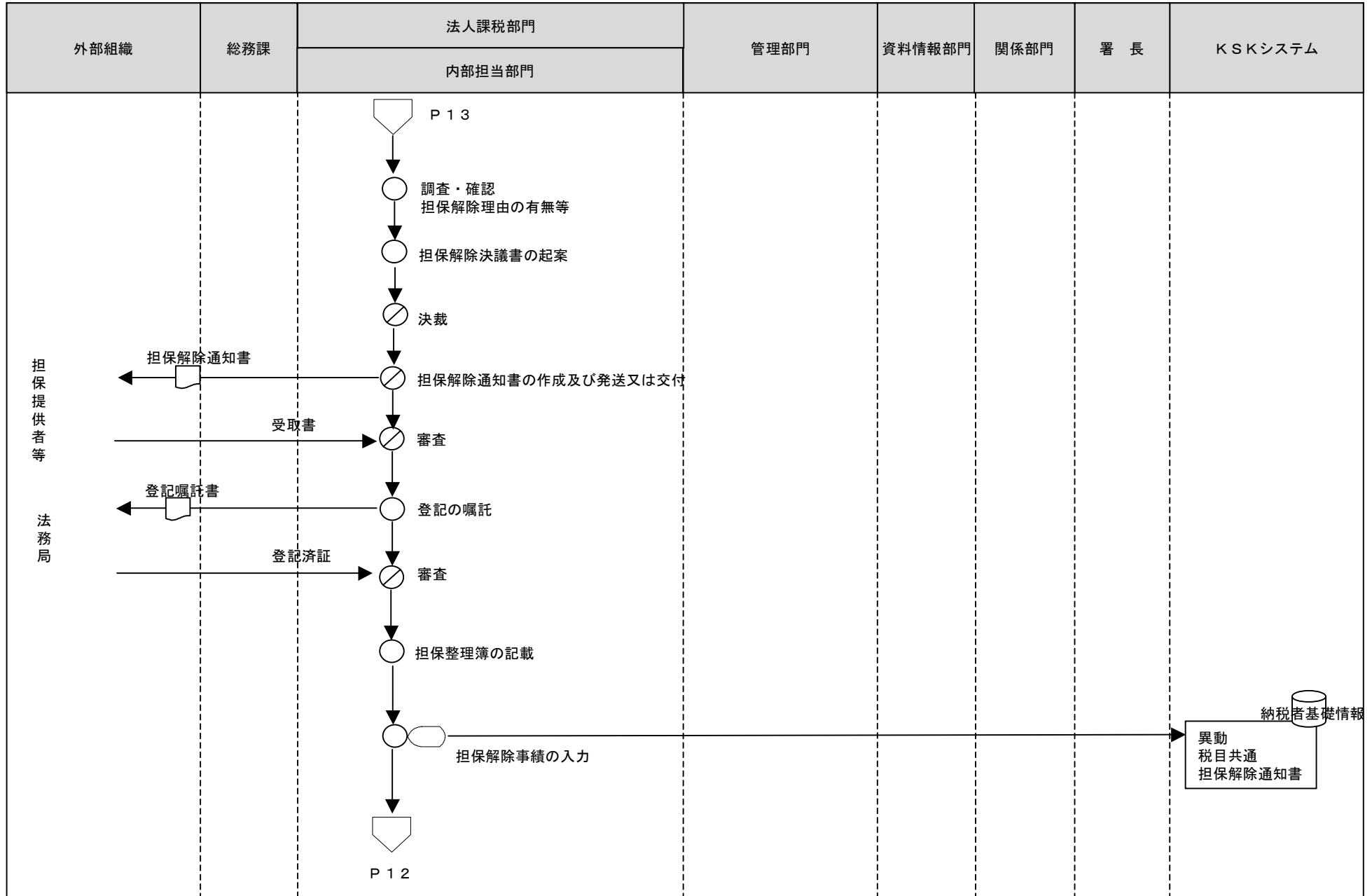

[凡例]

○ 手作業

⊗ 確認・チェック

▽ 保管

□ コンピュータ
処理

◡ コンピュータ
画面

□ 帳票

⊞ コンピュータ
ファイル

▽ 端子

7 間接諸税事務（印紙税納付計器使用請求等に関する事務）

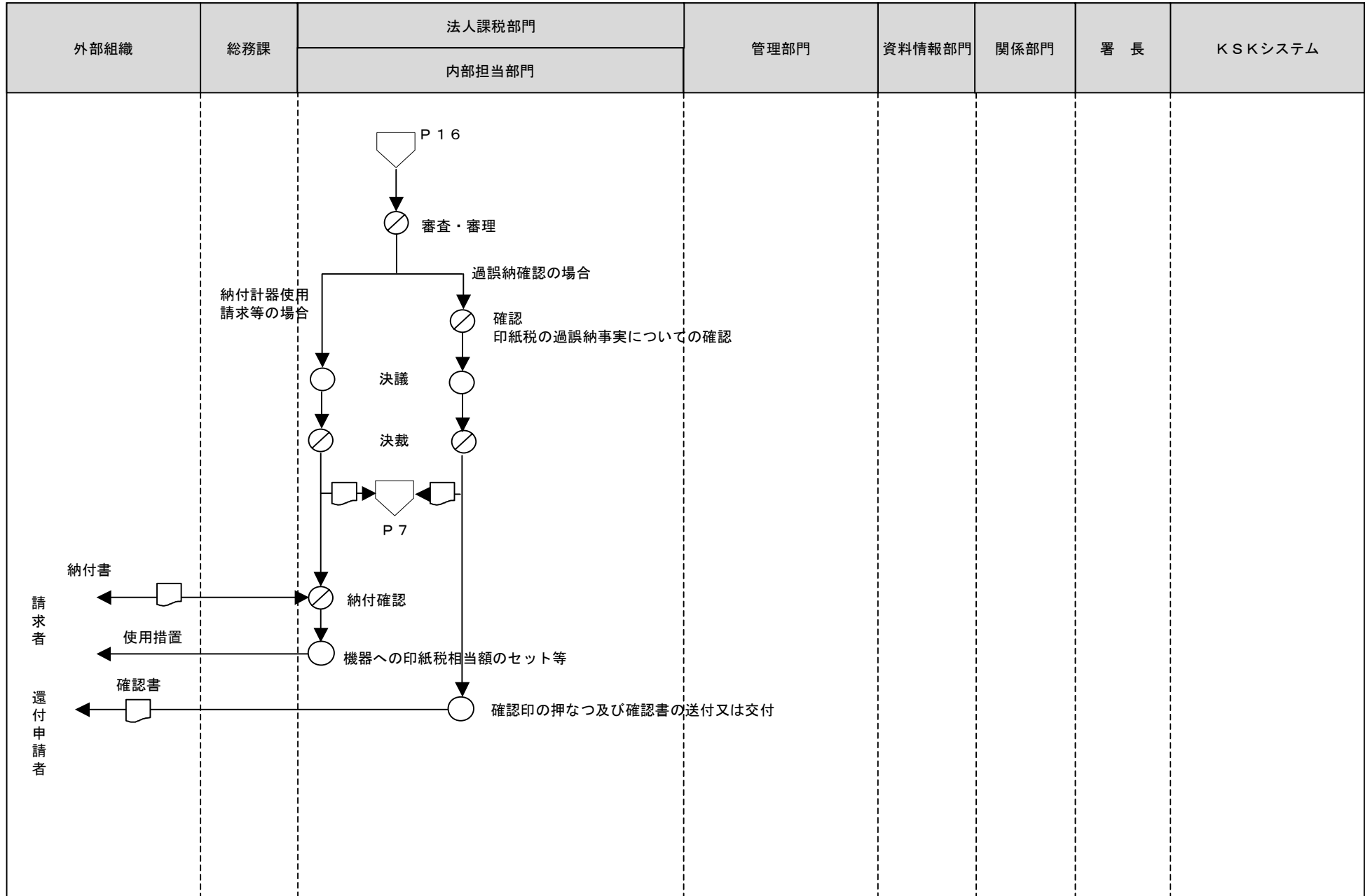

- [凡例] ○ 手作業 ⊗ 確認・チェック ▽ 保管 □ コンピュータ処理 ◯ コンピュータ画面 □ 帳票 〇 コンピュータファイル ▽ 端子

7 間接諸税事務（申請書等の受理・審査等）

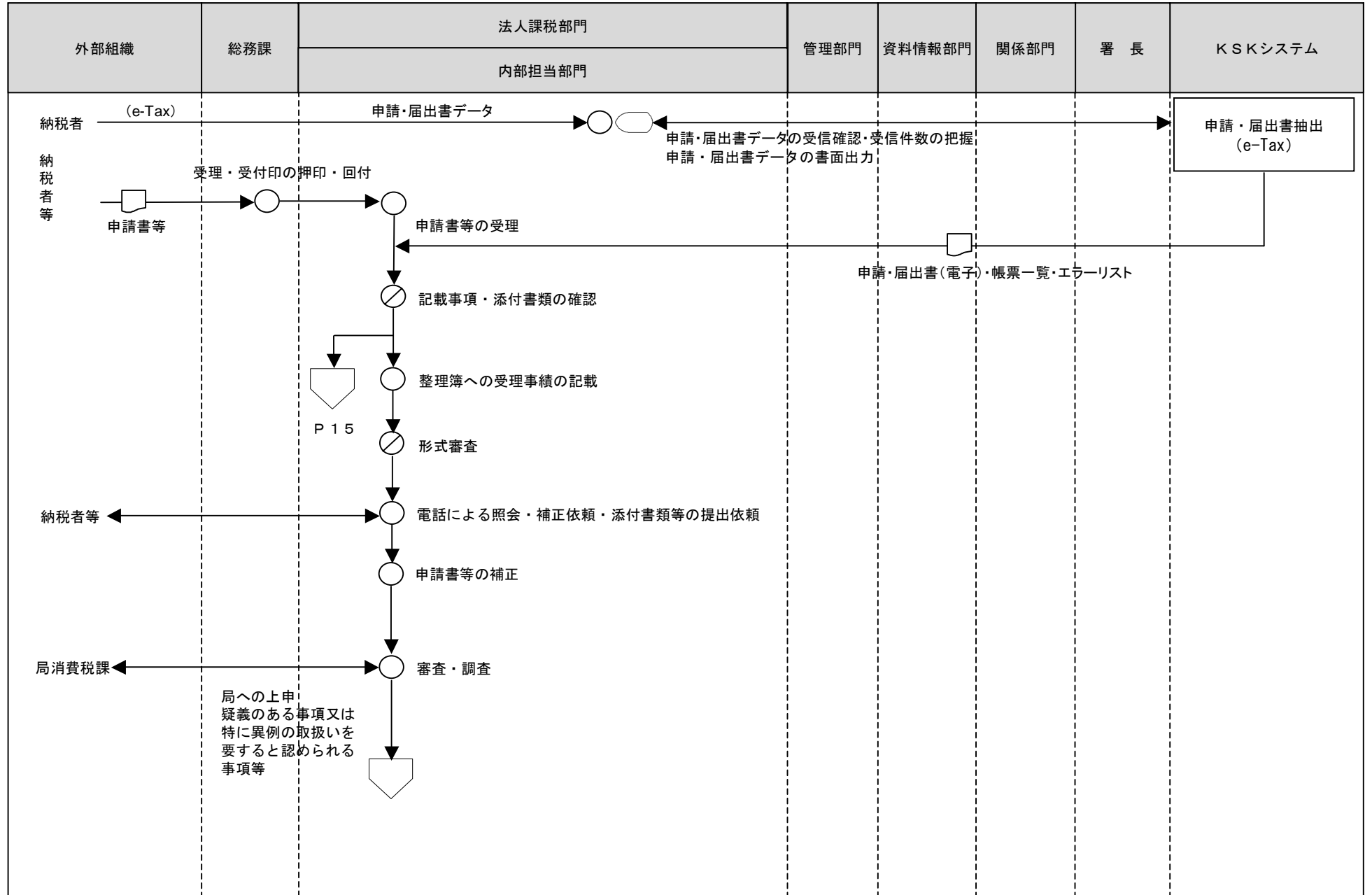

[凡例] ○ 手作業 ⊗ 確認・チェック ▽ 保管 □ コンピュータ処理 ◯ コンピュータ画面 ㊞ 帳票 ㊿ コンピュータファイル ▽ 端子

7 間接諸税事務（申請書等の登録及び通知書等の処理）

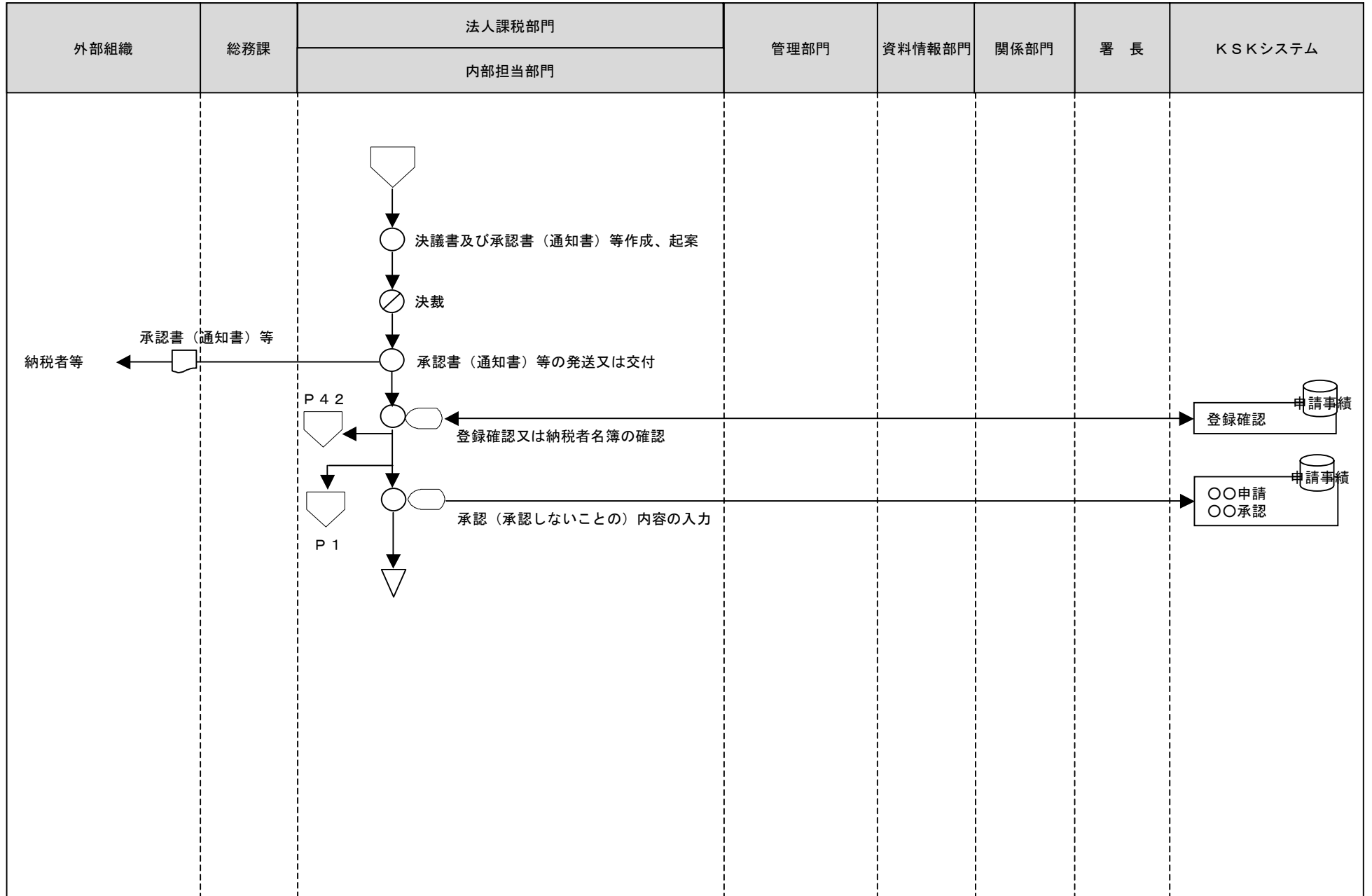

[凡例] ○ 手作業 ⊗ 確認・チェック ▽ 保管 □ コンピュータ処理 ◯ コンピュータ画面 ㊞ 帳票 ㊿ コンピュータファイル ㊾ 端子

7 間接諸税事務（申請書の受理・審査等・申請書等の登録及び通知書等の処理（電子申告・納税等開始（変更等）届出書の処理））

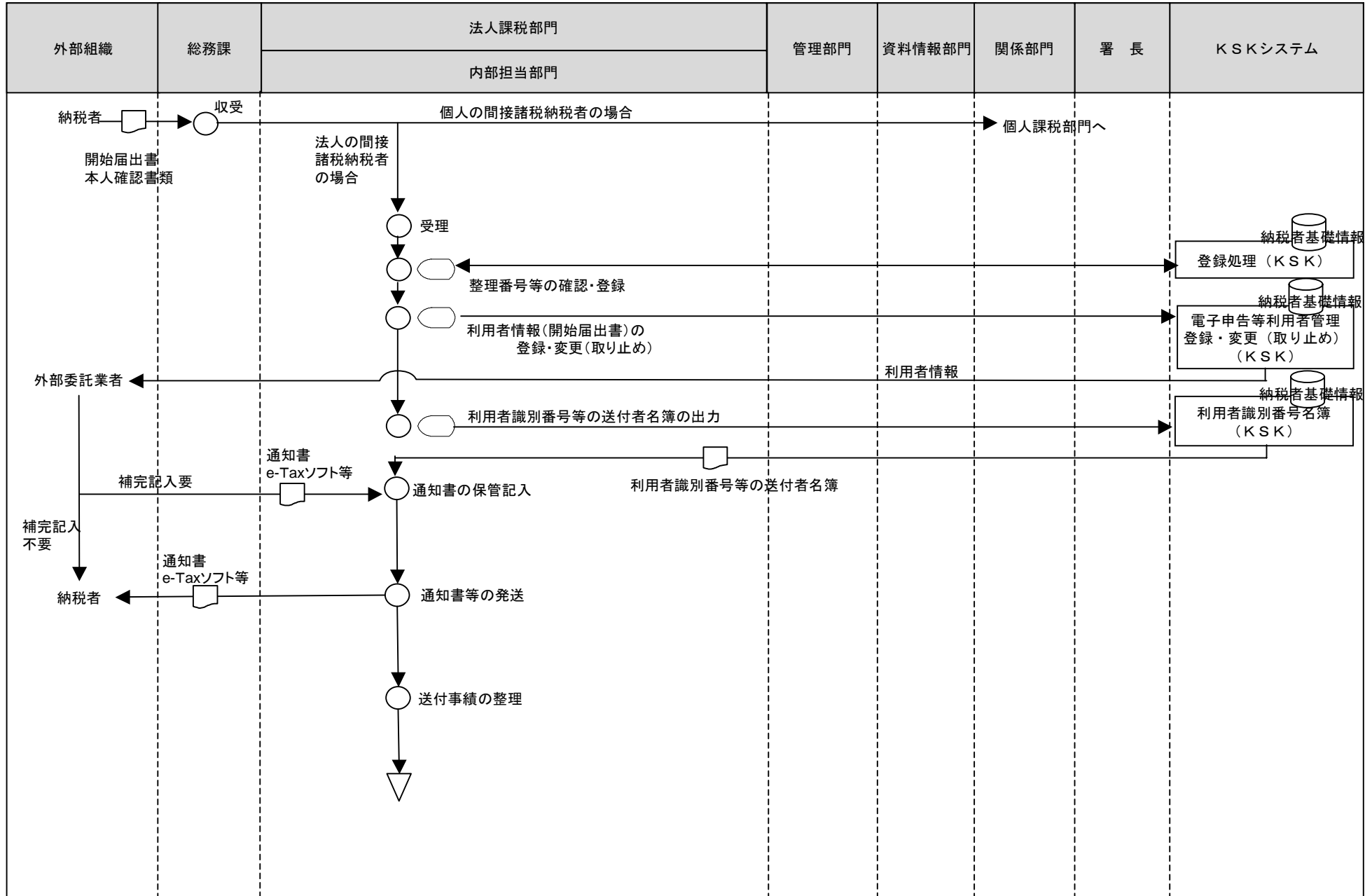

- [凡例] ○ 手作業 ⊗ 確認・チェック ▽ 保管 □ コンピュータ処理 ◯ コンピュータ画面 ㊞ 帳票 ㊿ コンピュータファイル ㊾ 端子

7 間接諸税事務（調査対象者の粗選定）

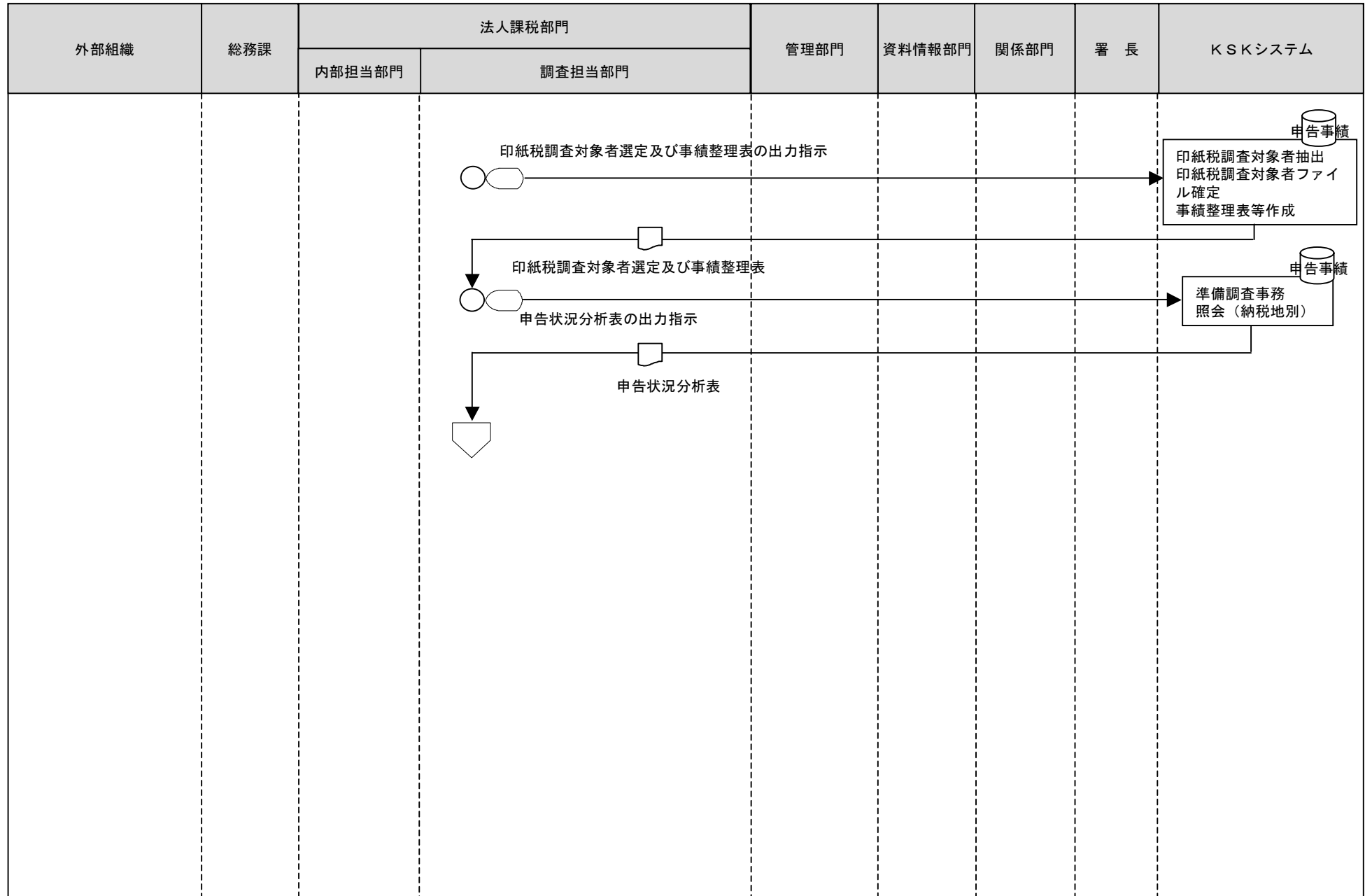

[凡例] ○ 手作業

⊘ 確認・チェック

▽ 保管

□ コンピュータ処理

⬭ コンピュータ画面

□ 帳票

⊞ コンピュータファイル

▽ 端子

7 間接諸税事務（調査対象者の選定）

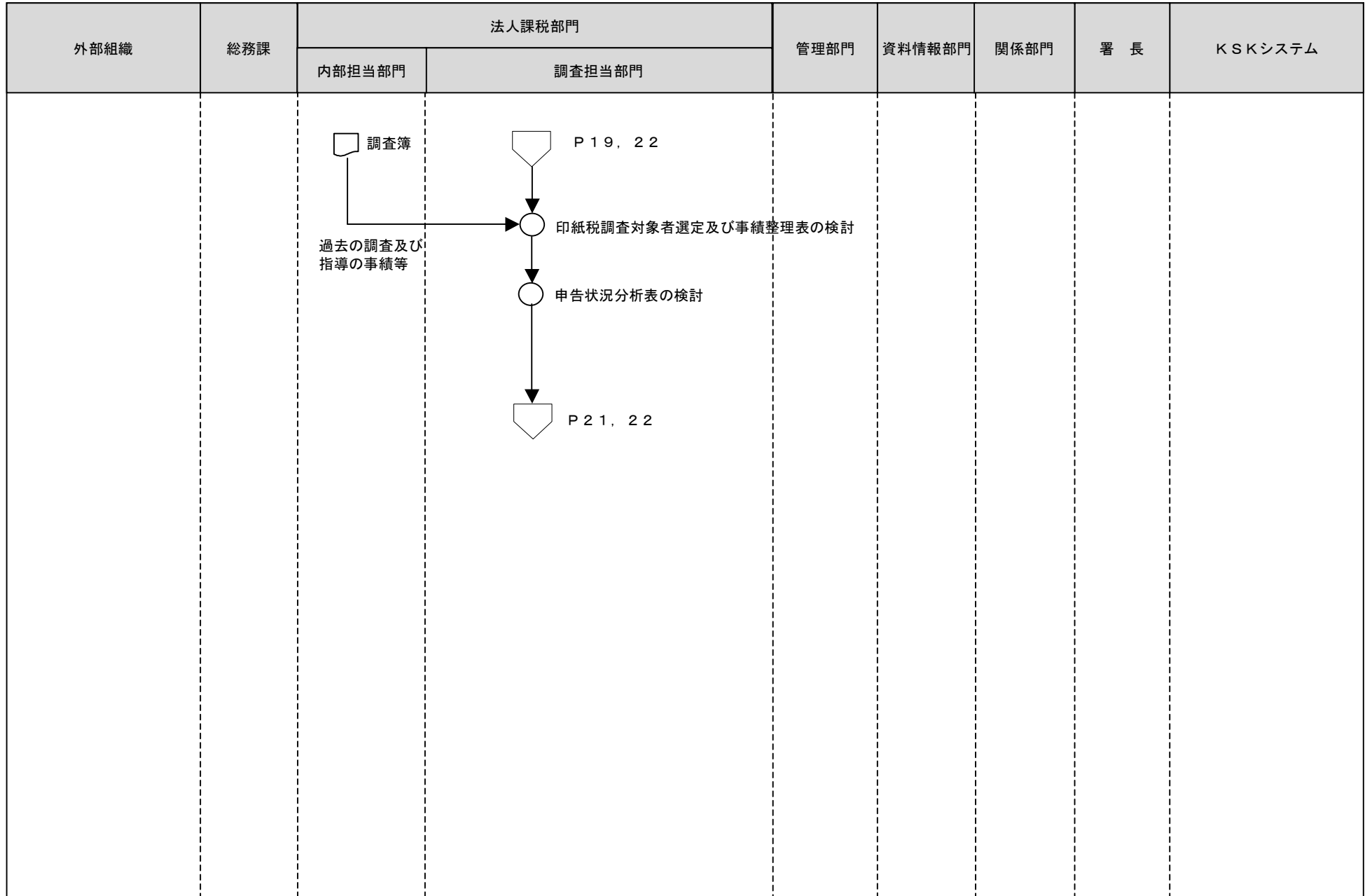

[凡例]

○ 手作業

⊗ 確認・チェック

▽ 保管

□ コンピュータ処理

◻ コンピュータ画面

📄 帳票

🗄️ コンピュータファイル

⏏️ 端子

7 間接諸税事務（実地調査等）

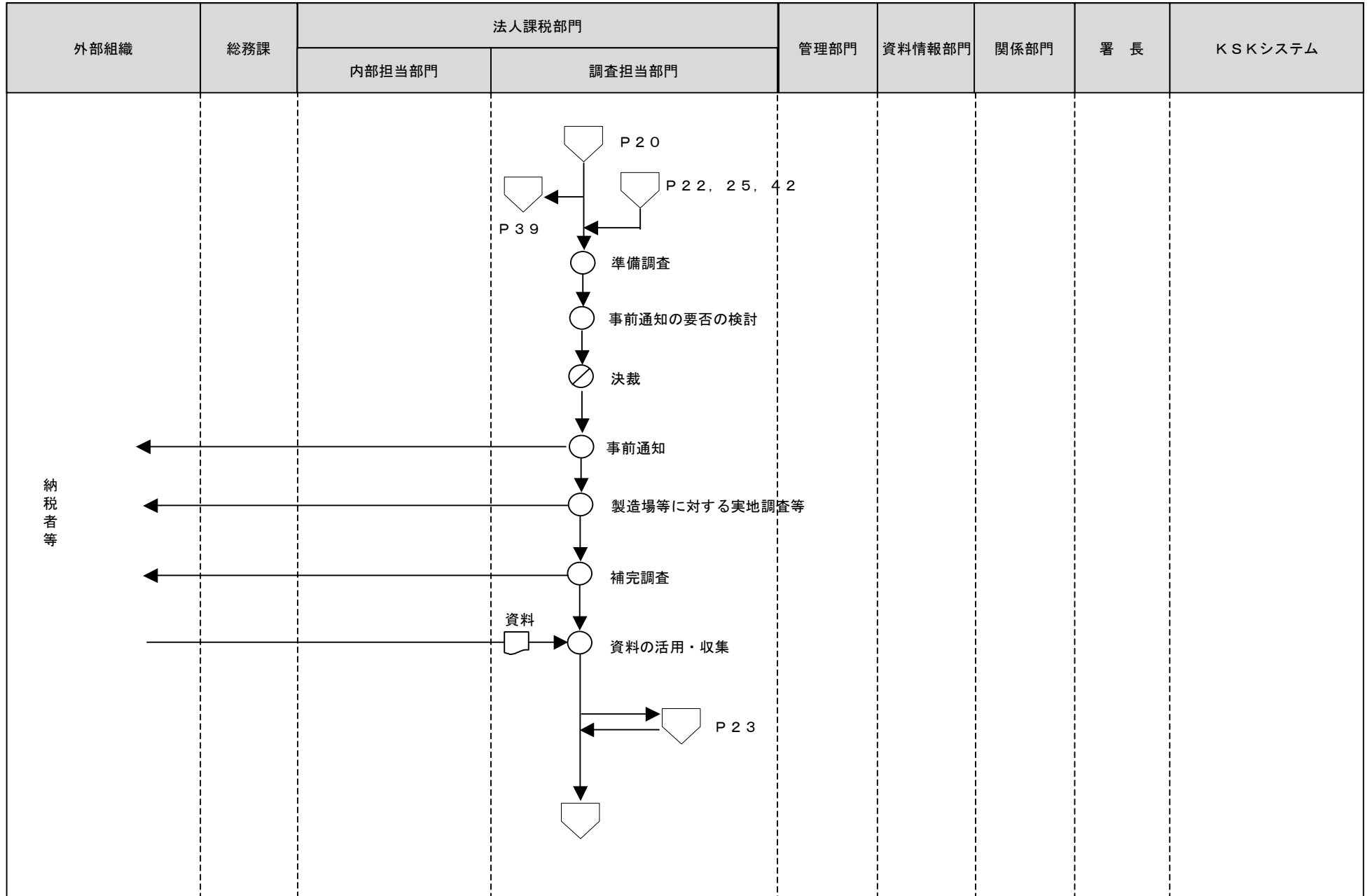

[凡例] ○ 手作業 ⊗ 確認・チェック ▽ 保管 □ コンピュータ処理 ◯ コンピュータ画面 帳票 円筒 コンピュータファイル 端子

7 間接諸税事務（実地調査等）

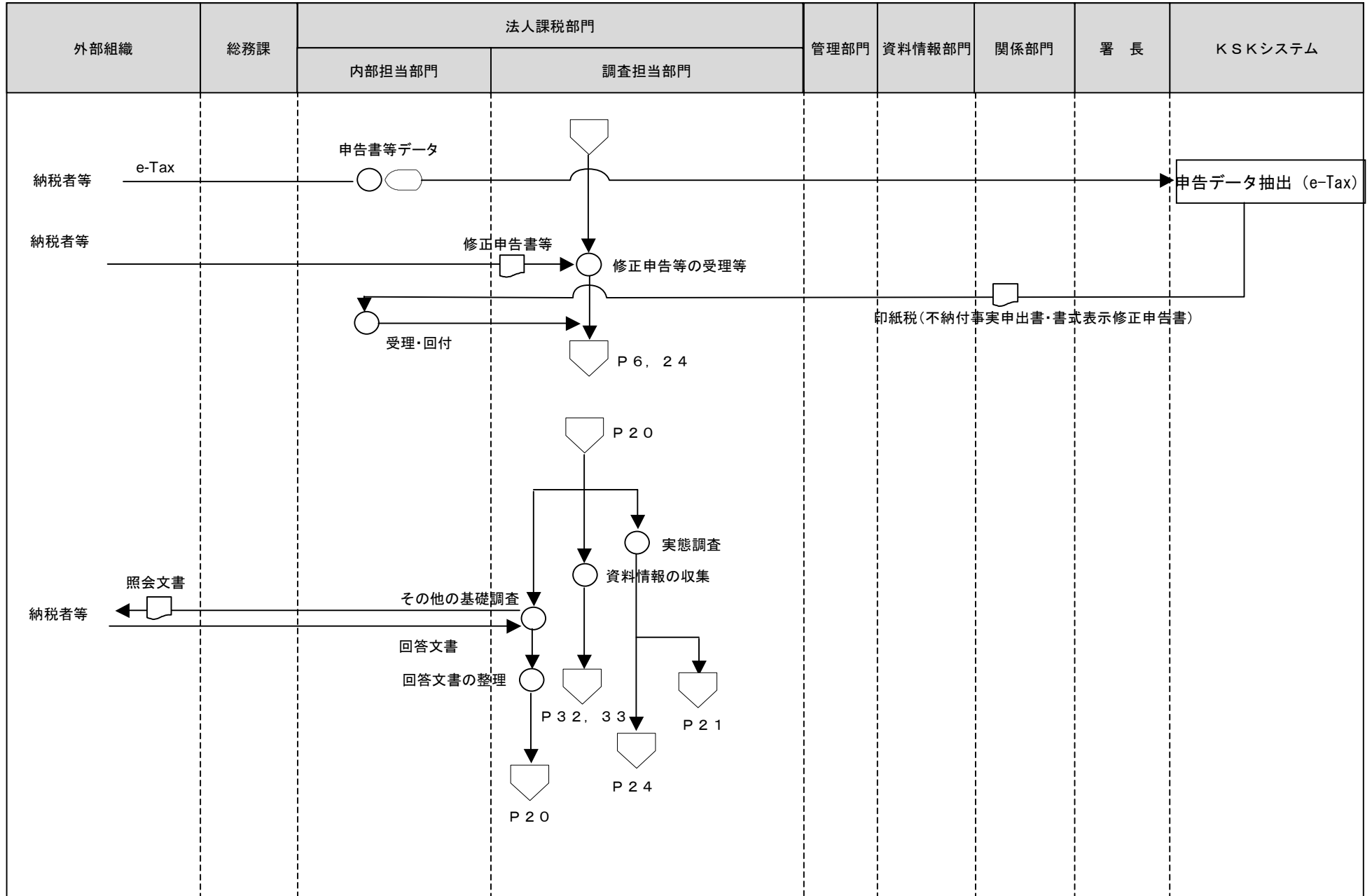

- [凡例] ○ 手作業 ⊗ 確認・チェック ▽ 保管 □ コンピュータ処理 ◯ コンピュータ画面 ㊞ 帳票 ㊿ コンピュータファイル ㊾ 端子

7 間接諸税事務（重要事案審議会における審理）

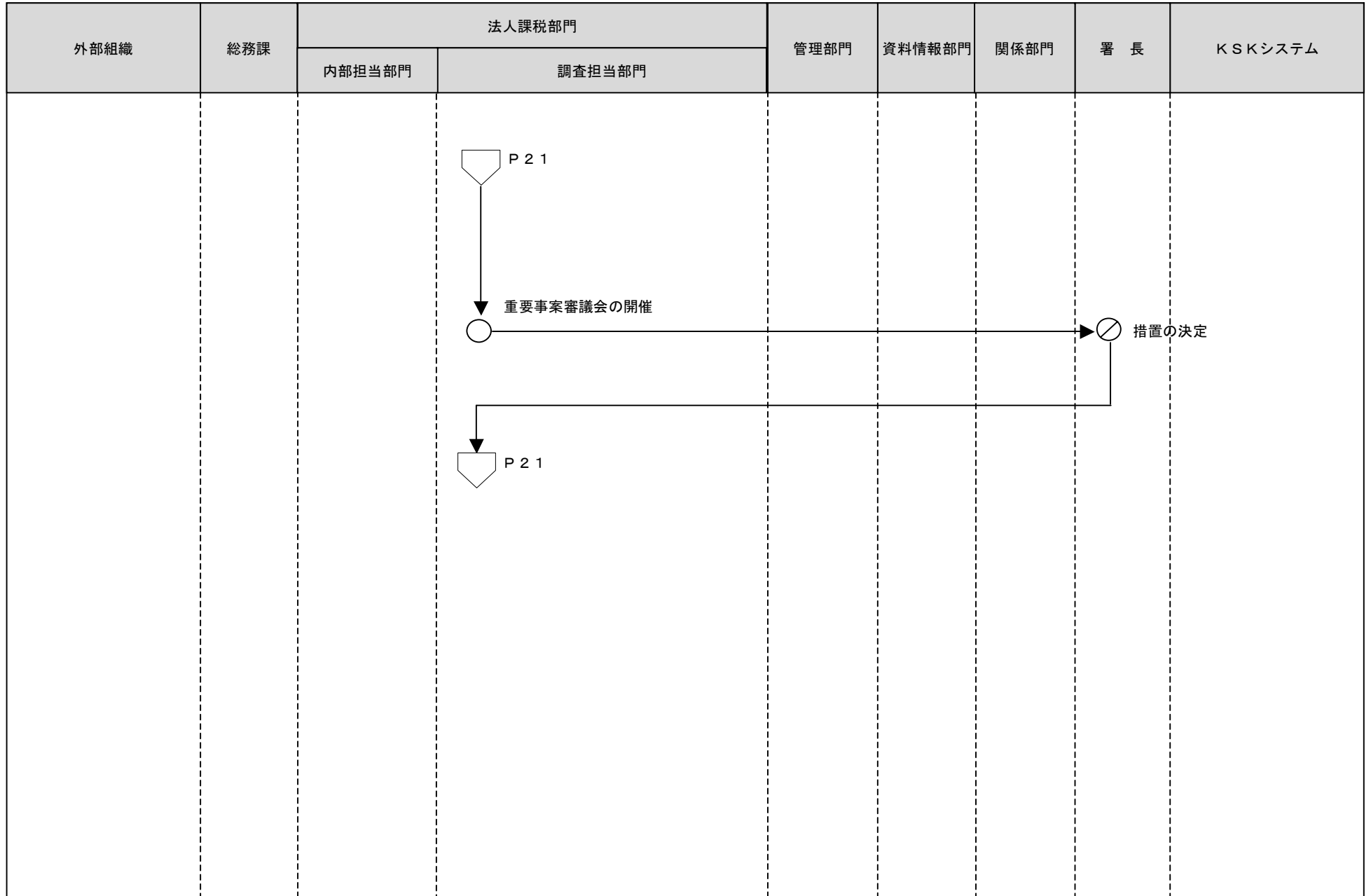

[凡例]

○ 手作業

⊗ 確認・チェック

▽ 保管

□ コンピュータ
処理

⬭ コンピュータ
画面

▭ 帳票

⊞ コンピュータ
ファイル

⬮ 端子

7 間接諸税事務（決議書等作成・大口非違発見事績表の作成）

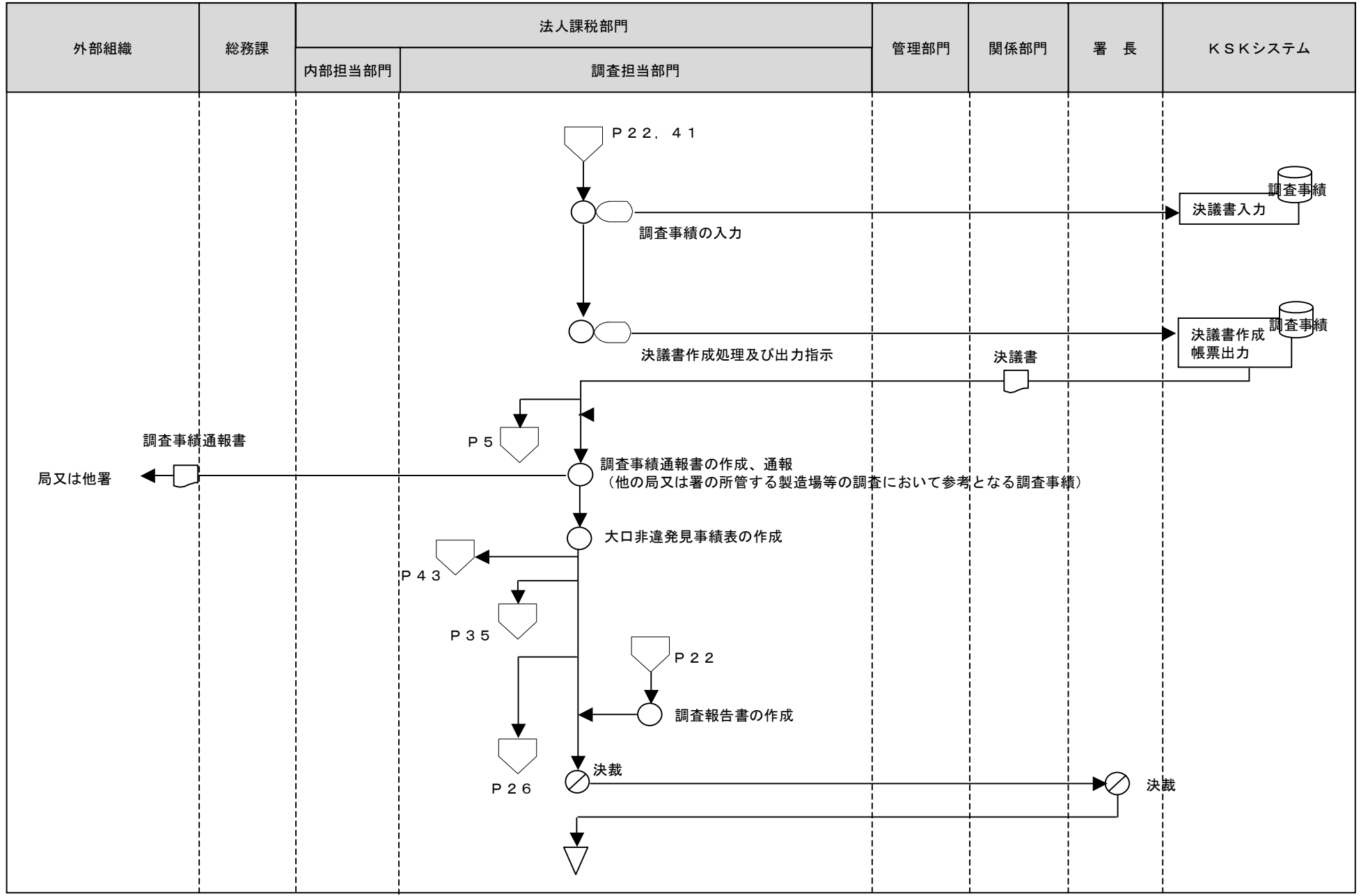

- [凡例] ○ 手作業 ⊗ 確認・チェック ▽ 保管 □ コンピュータ処理 ◯ コンピュータ画面 ◻ 帳票 〇 コンピュータファイル ▽ 端子

7 間接諸税関係事務（机上処理等）

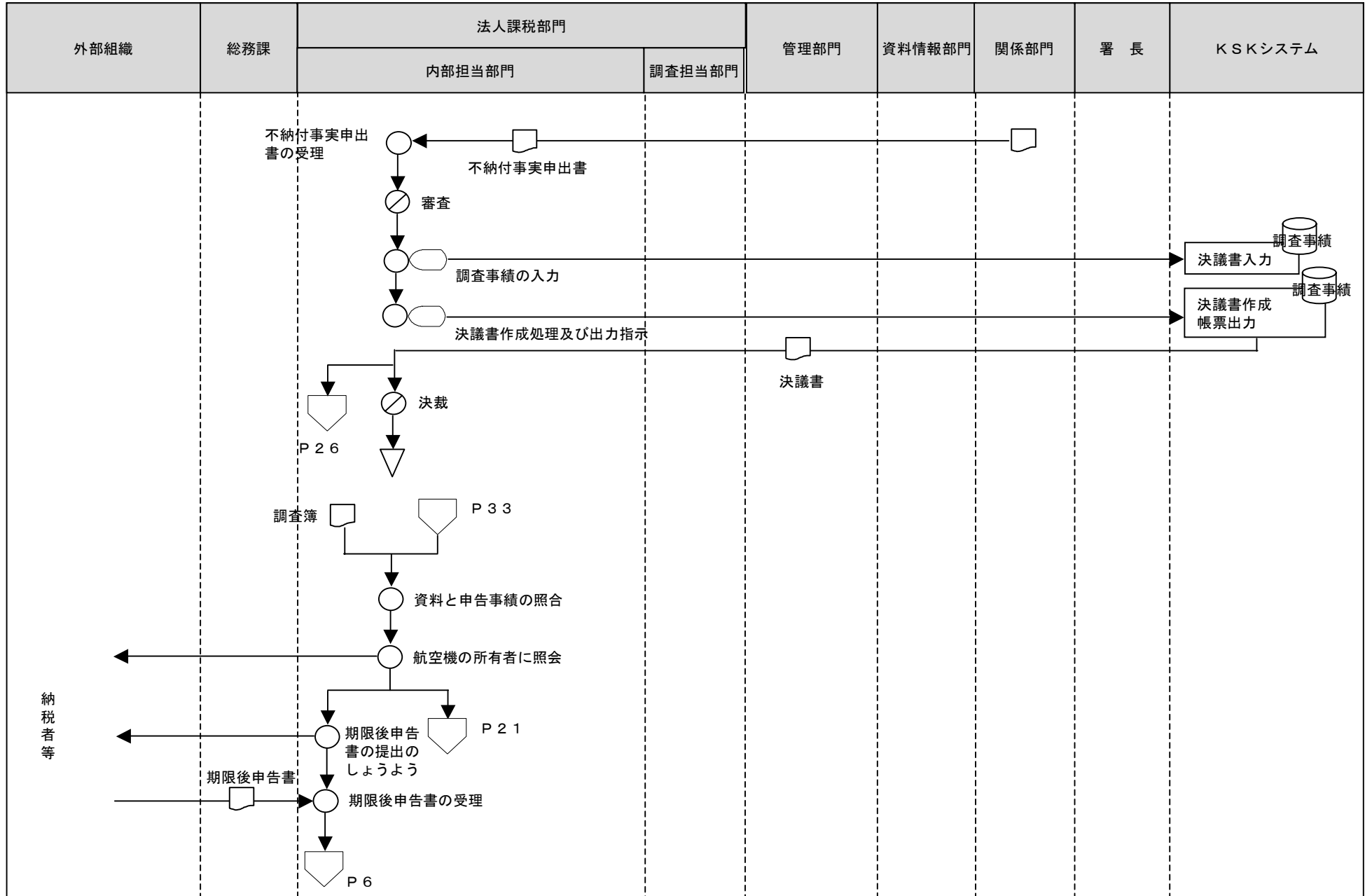

[凡例]

○ 手作業

⊗ 確認・チェック

▽ 保管

□ コンピュータ処理

◻ コンピュータ画面

▭ 帳票

⊂ コンピュータファイル

▽ 端子

7 間接諸税事務（更正決定通知書等の発送）

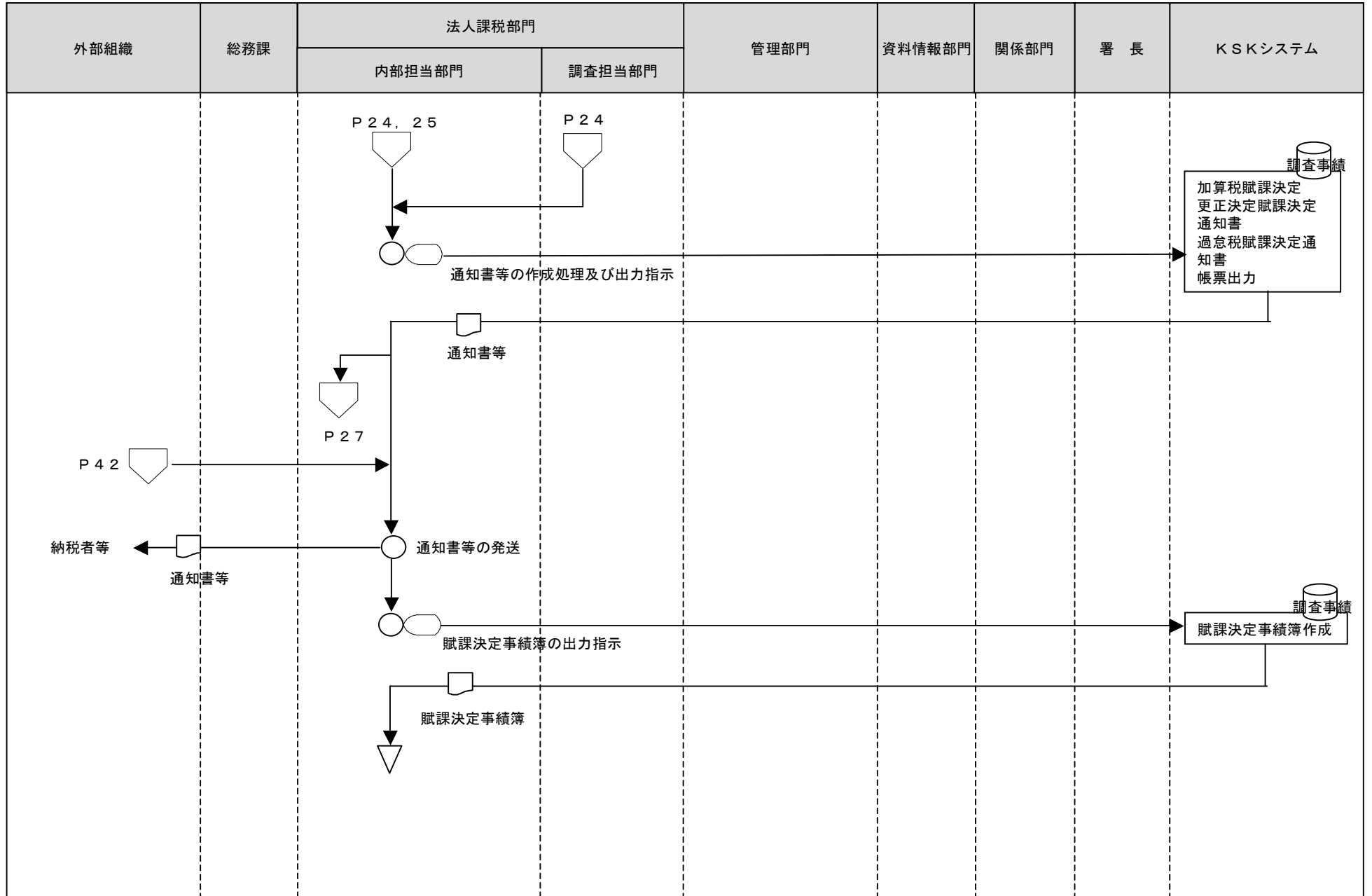

[凡例]

- 手作業
- ⊗ 確認・チェック
- ▽ 保管
- コンピュータ処理
- ◡ コンピュータ画面
- ▭ 帳票
- 🗄️ コンピュータファイル
- ⏏️ 端子

7 間接諸税事務（更新後の申告実績等の管理部門への連絡）

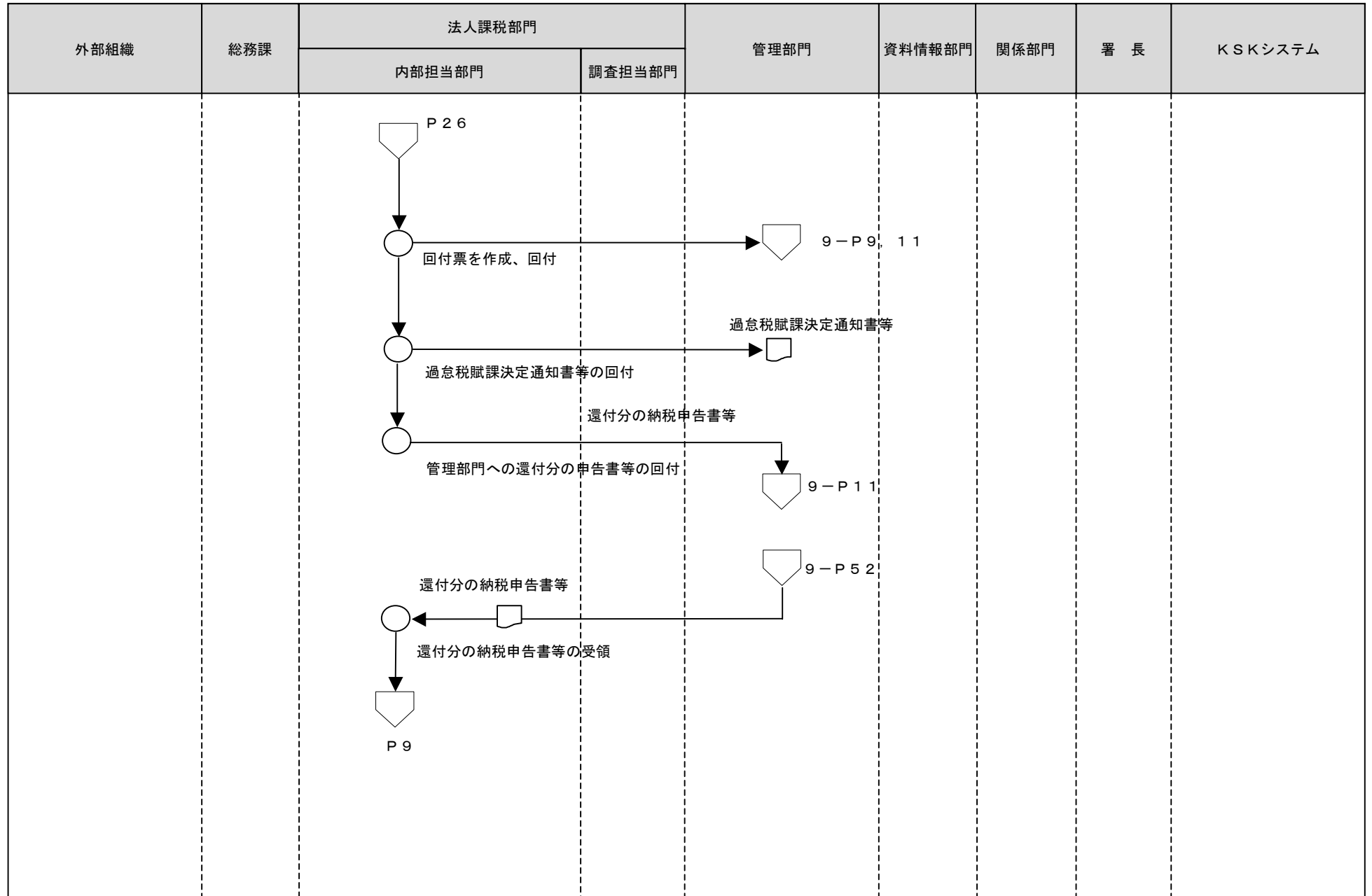

[凡例]

○ 手作業

⊗ 確認・チェック

▽ 保管

□ コンピュータ
処理

⬭ コンピュータ
画面

□ 帳票

⊂ コンピュータ
ファイル

▽ 端子

7 間接諸税事務（更正の請求・不服申立等に対する処理）

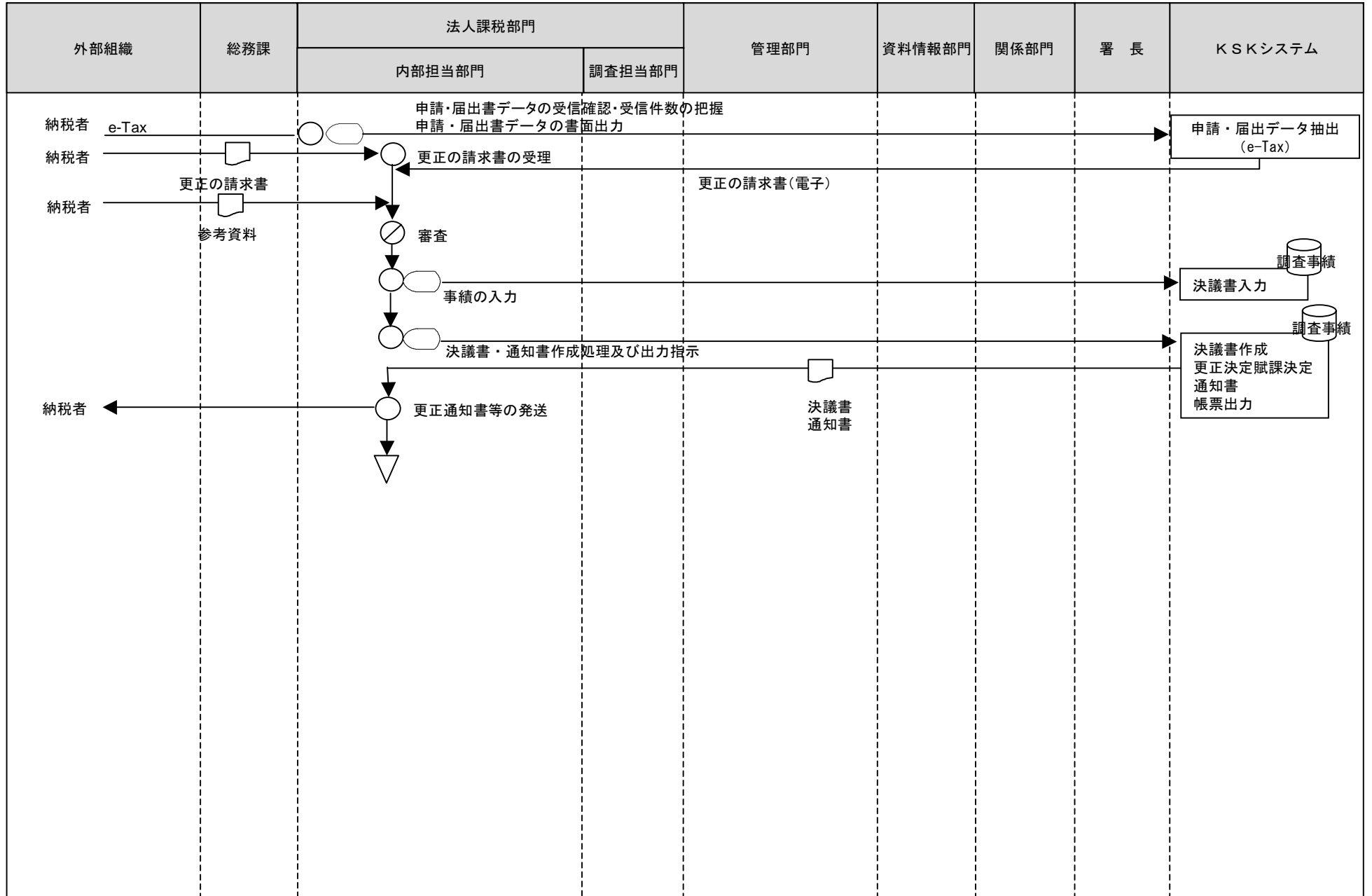

[凡例] ○ 手作業 ⊗ 確認・チェック ▽ 保管 □ コンピュータ処理 ◯ コンピュータ画面 ㊄ 帳票 ㊇ コンピュータファイル ㊉ 端子

7 間接諸税事務（更正の請求・不服申立等に対する処理）

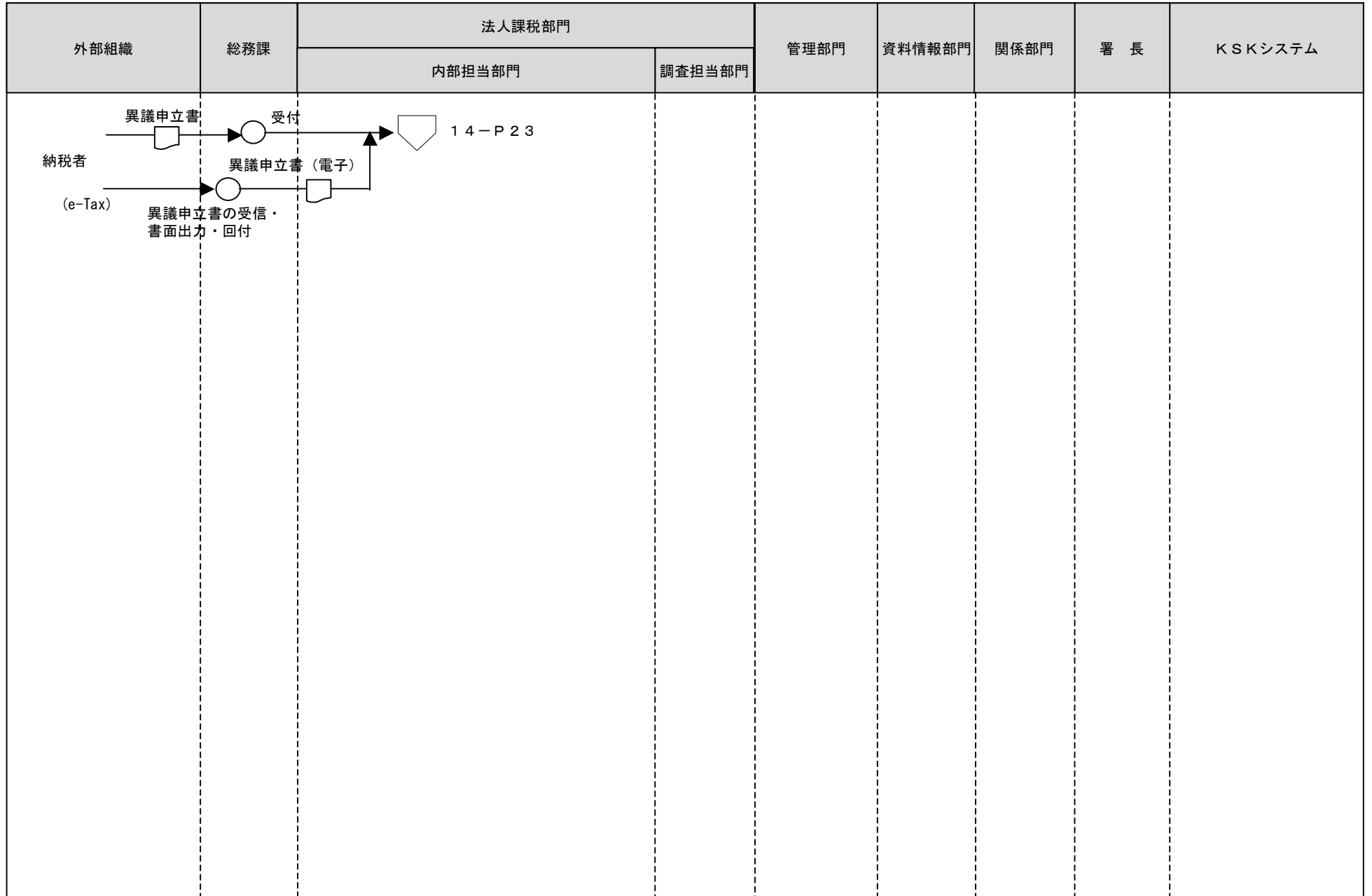

[凡例]

○ 手作業

⊗ 確認・チェック

▽ 保管

□ コンピュータ
処理

⬭ コンピュータ
画面

▭ 帳票

⊞ コンピュータ
ファイル

⬭ 端子

7 間接諸税事務（更正の請求・不服申立等に対する処理）

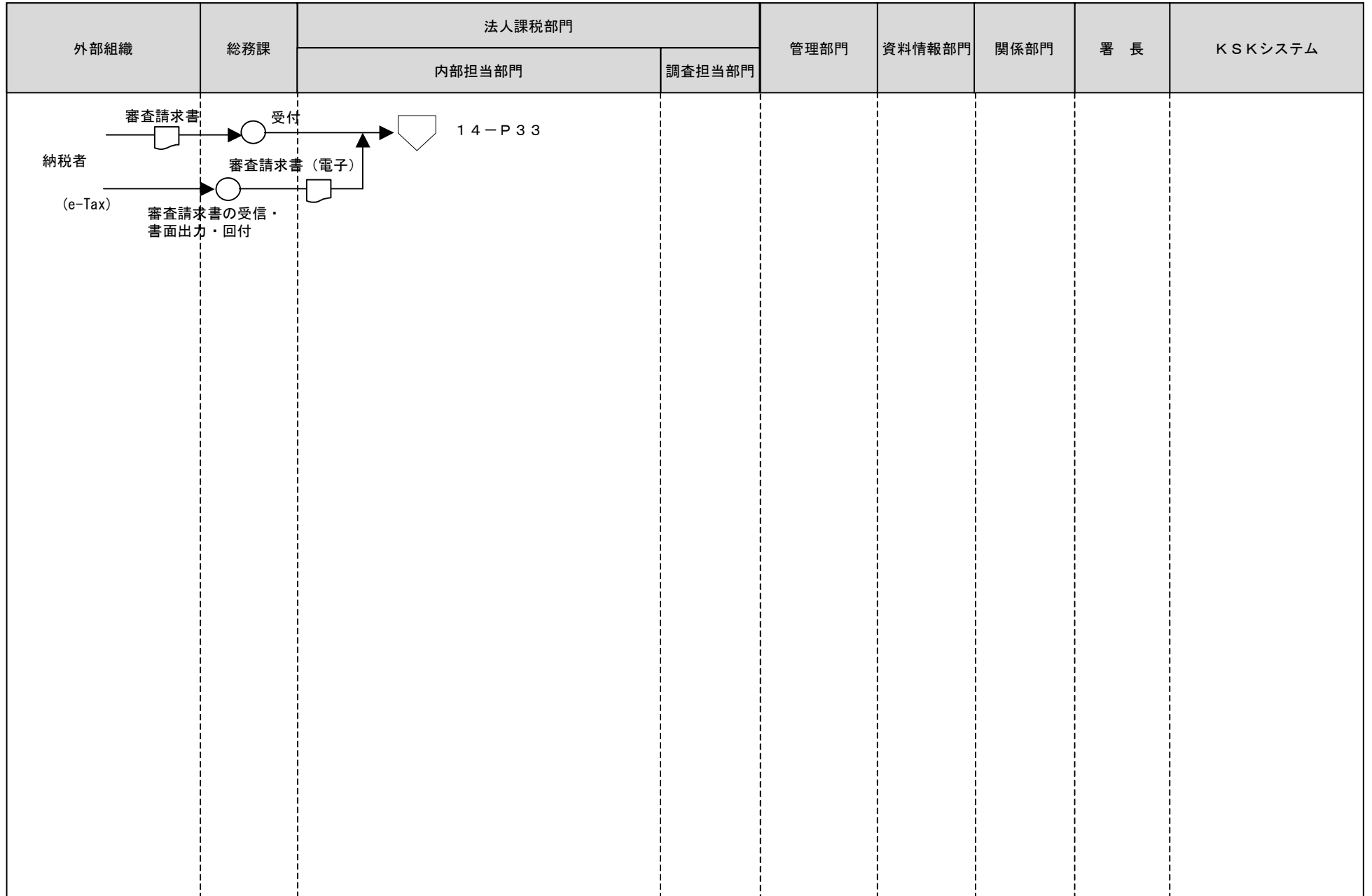

[凡例]

○ 手作業

⊗ 確認・チェック

▽ 保管

□ コンピュータ
処理

⬭ コンピュータ
画面

□ 帳票

⊞ コンピュータ
ファイル

⬭ 端子

7 間接諸税事務（更正の請求・不服申立等に対する処理）

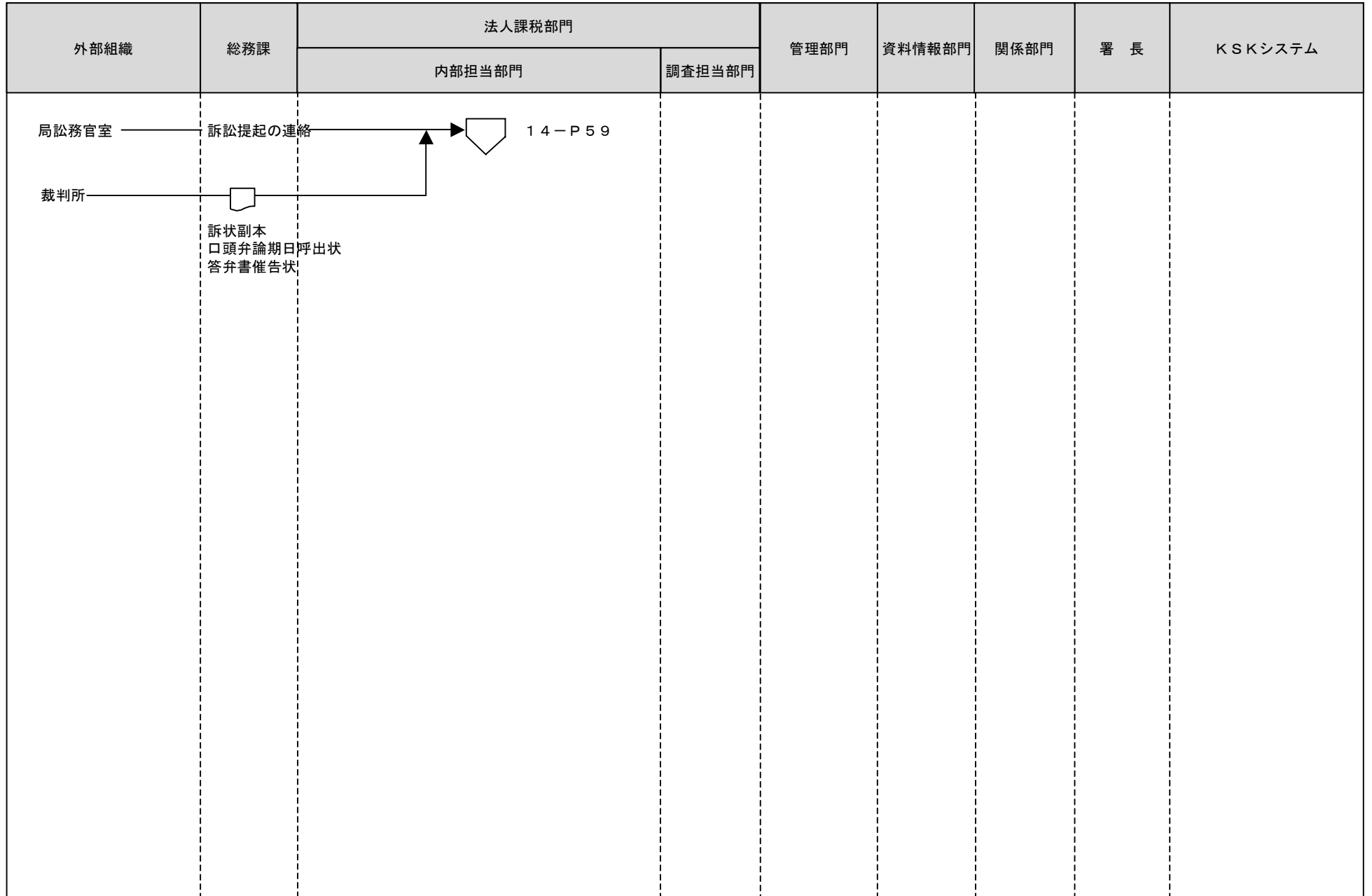

[凡例]

○ 手作業

⊗ 確認・チェック

▽ 保管

□ コンピュータ
処理

◻ コンピュータ
画面

□ 帳票

⊞ コンピュータ
ファイル

▽ 端子

7 間接諸税事務（資料情報の収集）

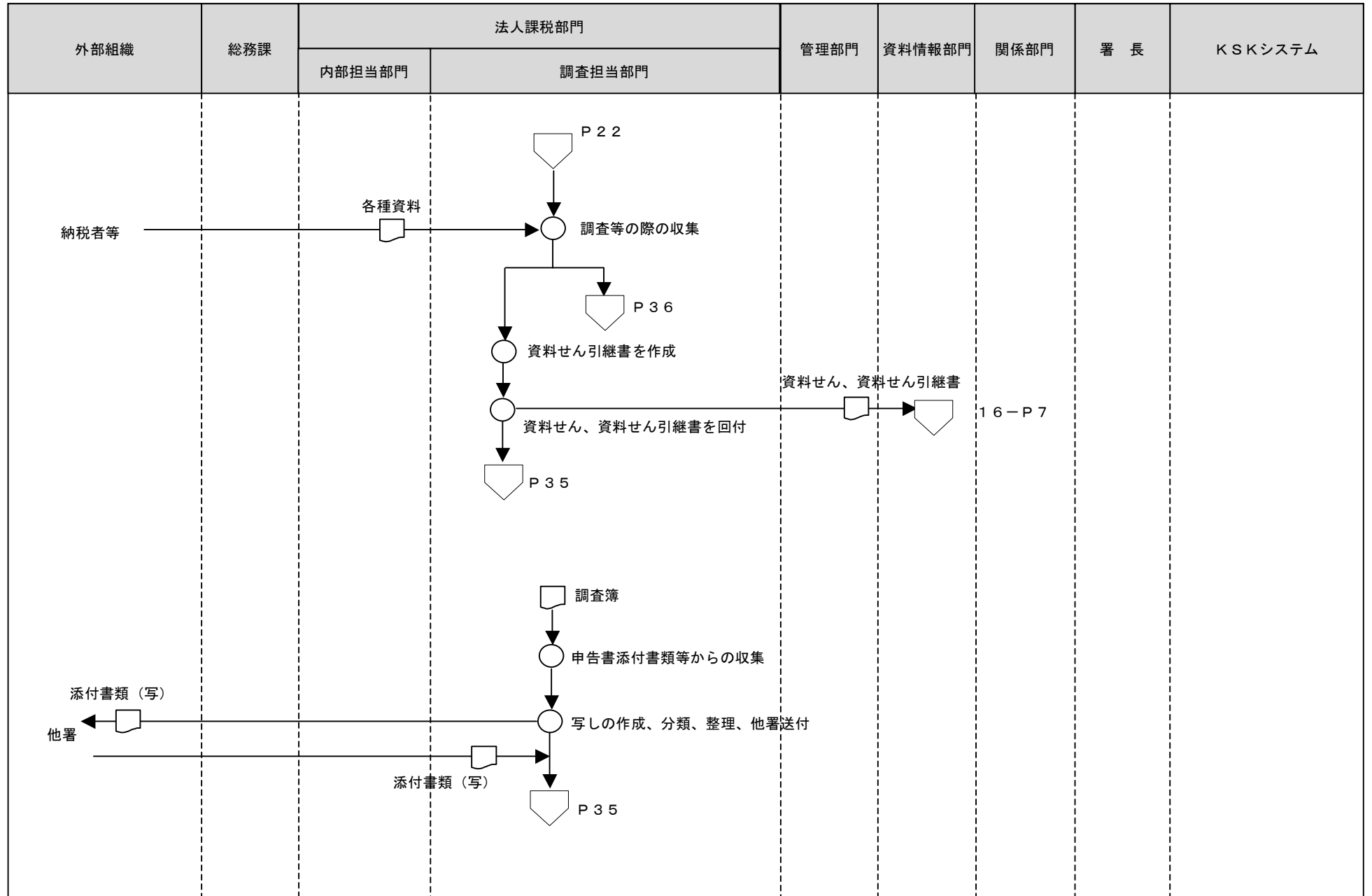

[凡例]

○ 手作業

⊗ 確認・チェック

▽ 保管

□ コンピュータ処理

⬭ コンピュータ画面

▭ 帳票

⊂ コンピュータファイル

⬭ 端子

7 間接諸税事務（資料情報の収集）

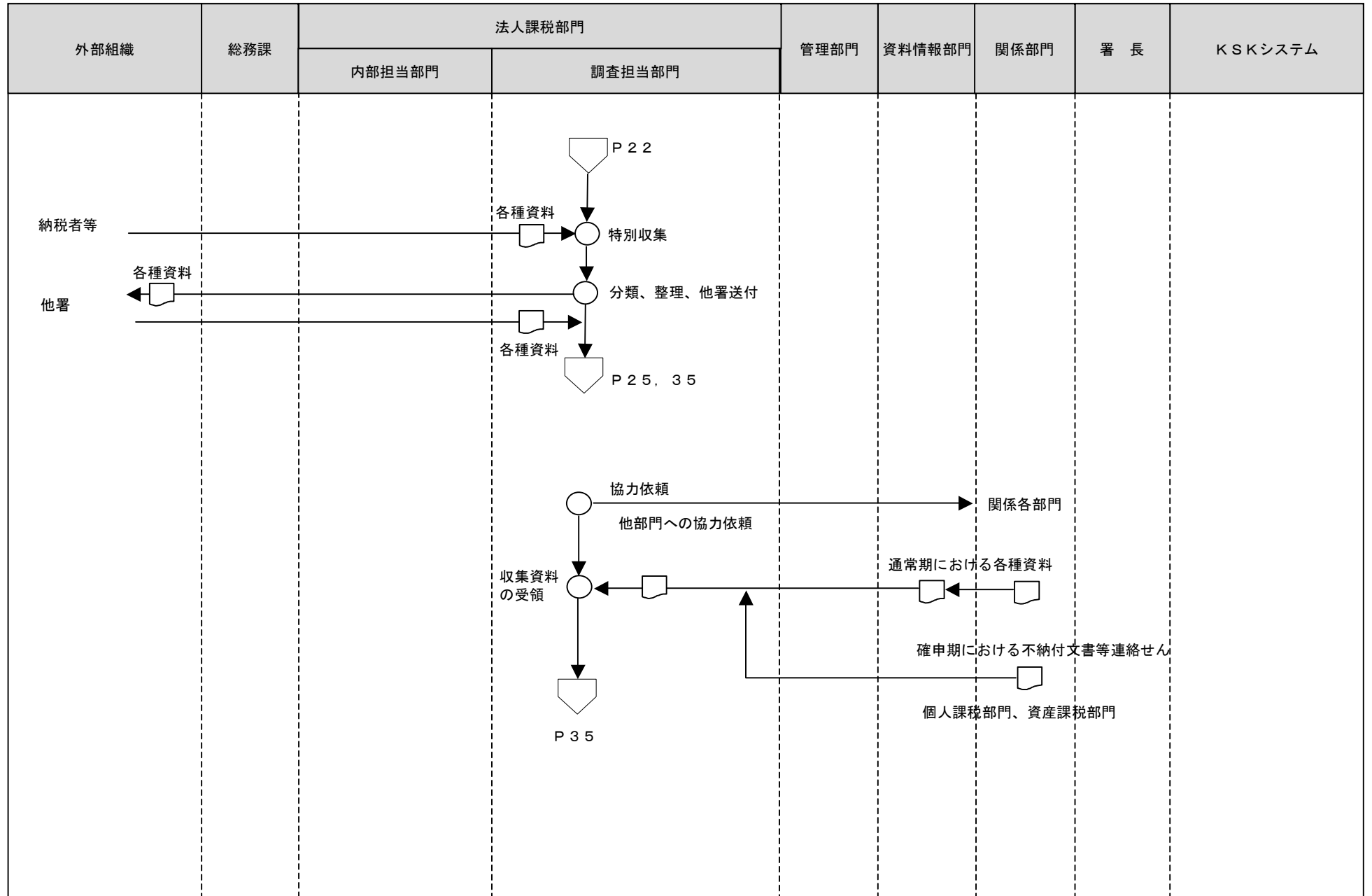

[凡例]

○ 手作業

⊗ 確認・チェック

▽ 保管

□ コンピュータ処理

◯ コンピュータ画面

▭ 帳票

⊂ コンピュータファイル

▽ 端子

7 間接諸税事務（資料情報の収集）

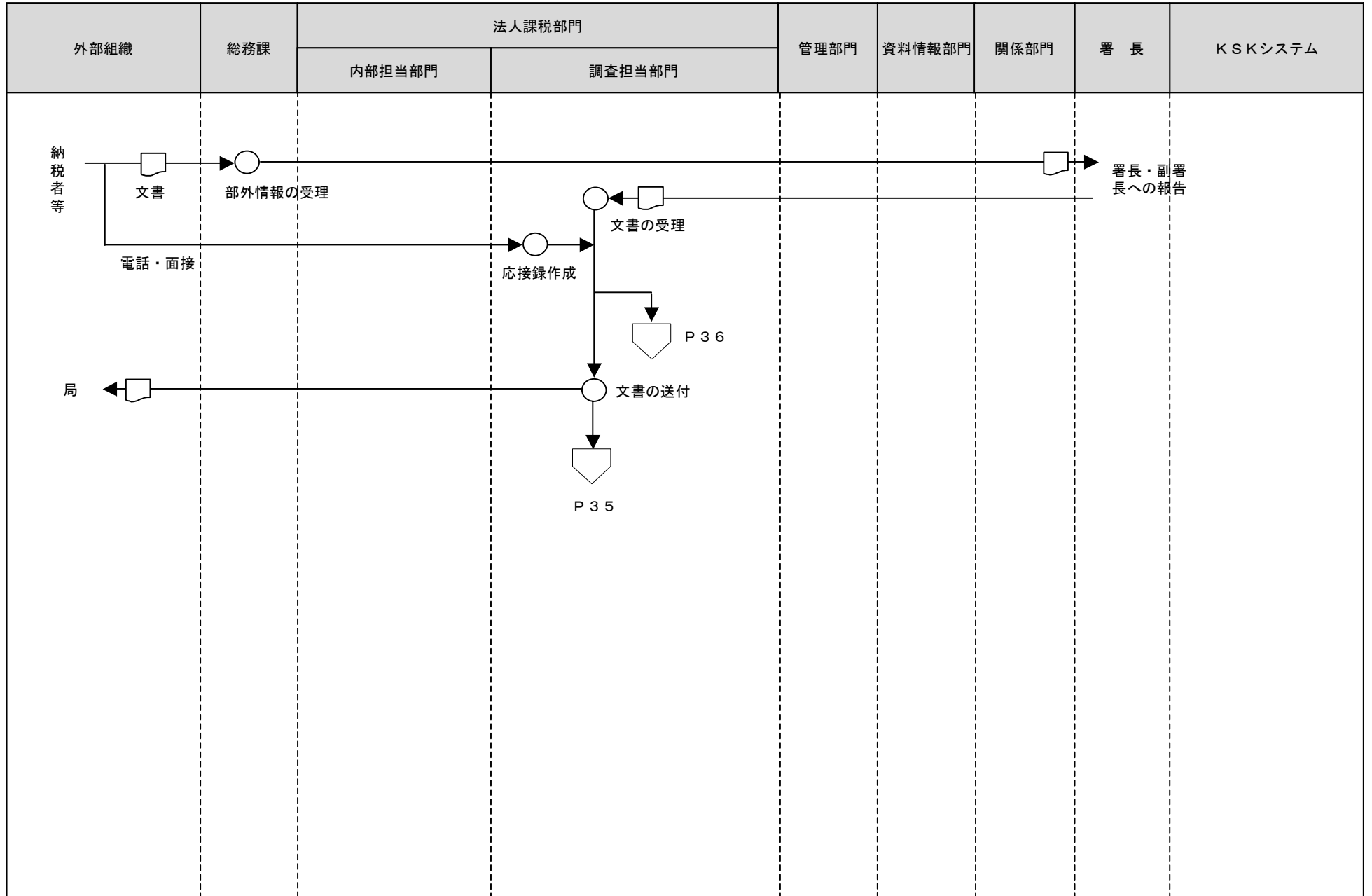

- [凡例] ○ 手作業 ⊗ 確認・チェック ▽ 保管 □ コンピュータ処理 ◯ コンピュータ画面 ◻ 帳票 円筒 コンピュータファイル 五边形 端子

7 間接諸税事務（資料情報の活用・活用事績の処理等）

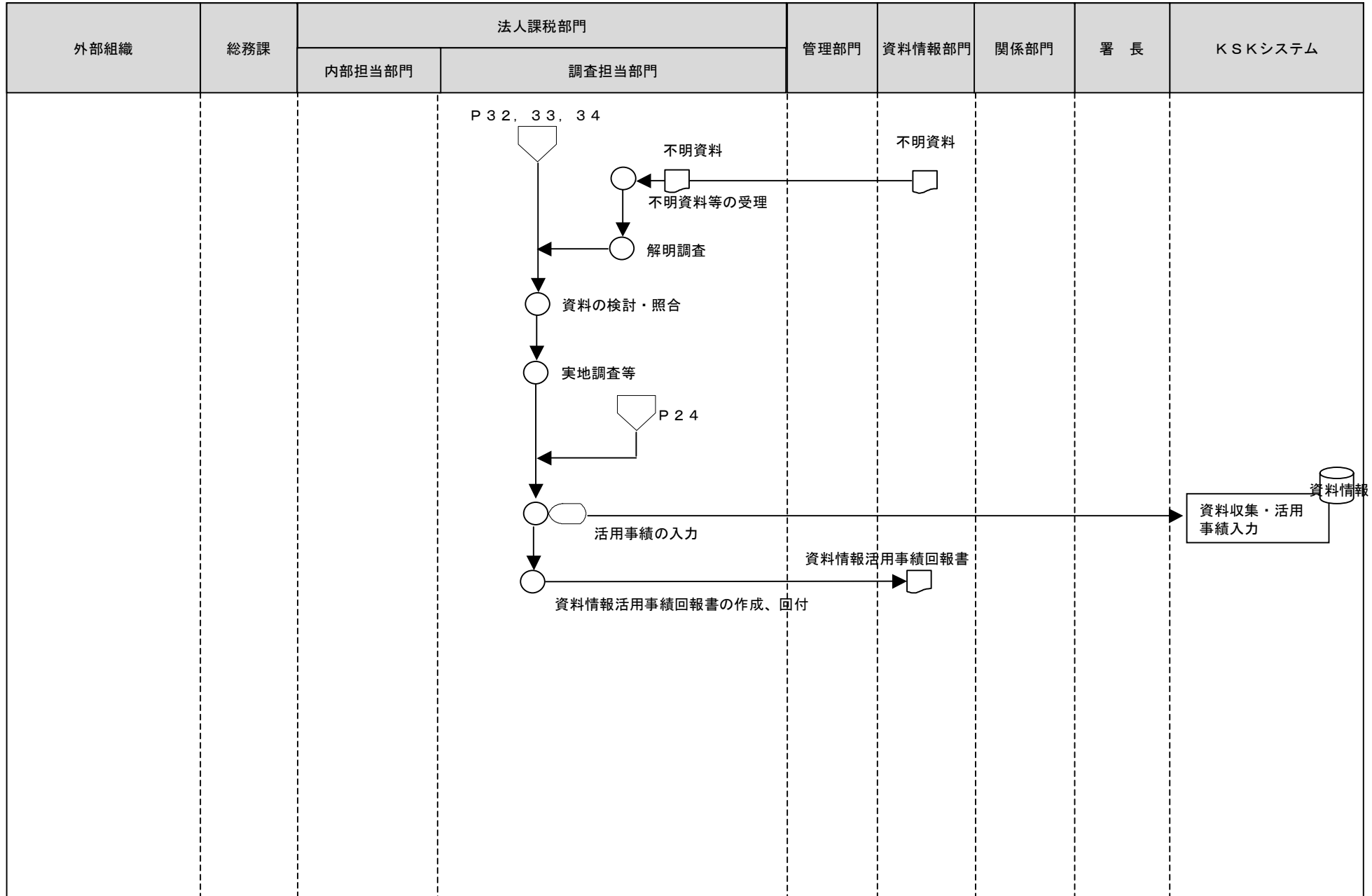

[凡例]

○ 手作業

⊗ 確認・チェック

▽ 保管

□ コンピュータ処理

◡ コンピュータ画面

📄 帳票

🗄️ コンピュータファイル

▽ 端子

7 間接諸税事務（監視情報の収集）

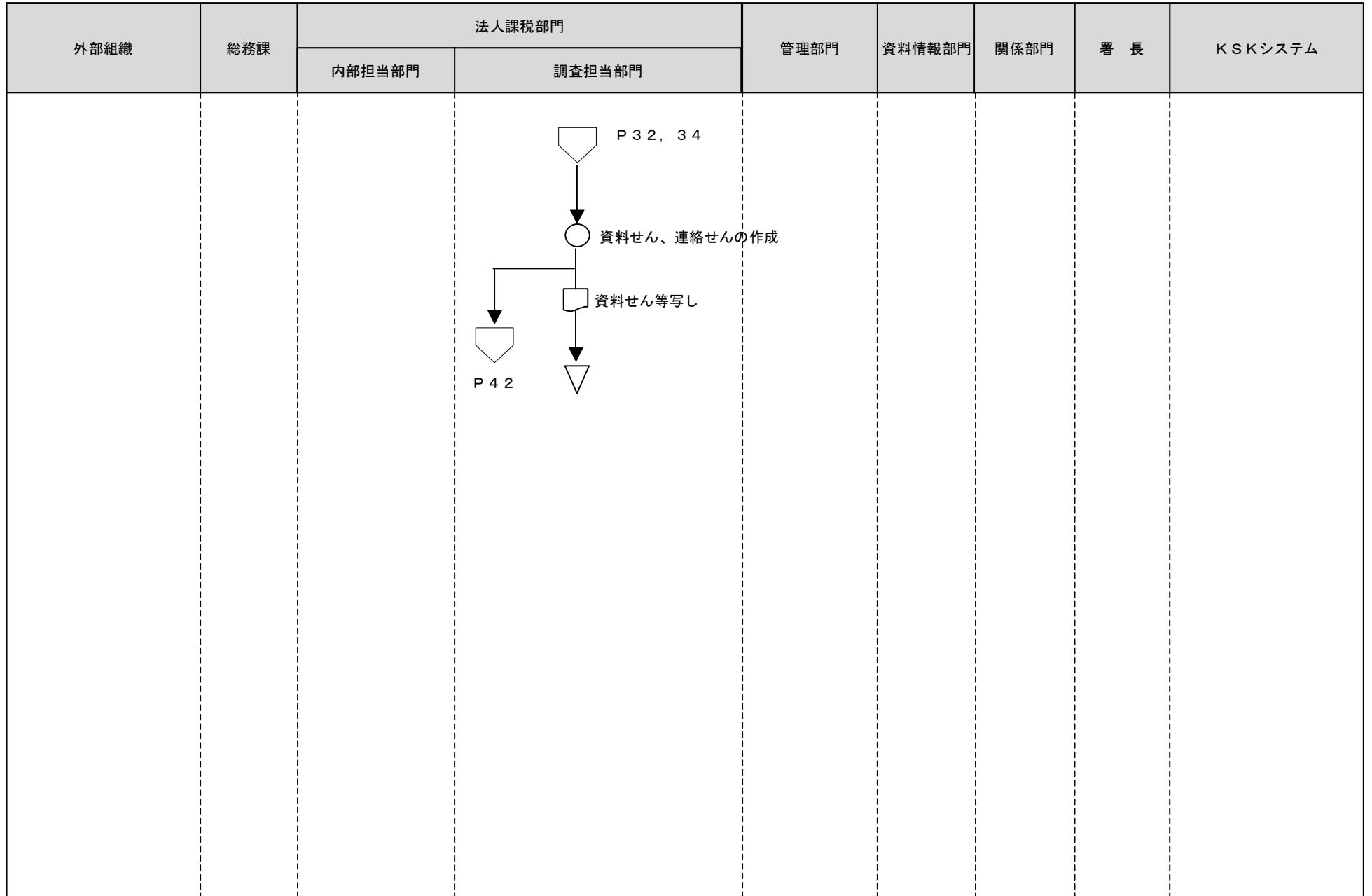

[凡例]

○ 手作業

⊗ 確認・チェック

▽ 保管

□ コンピュータ
処理

◯ コンピュータ
画面

▭ 帳票

⊂ コンピュータ
ファイル

⏏ 端子

7 間接諸税事務（市販ガソリン買上検査）

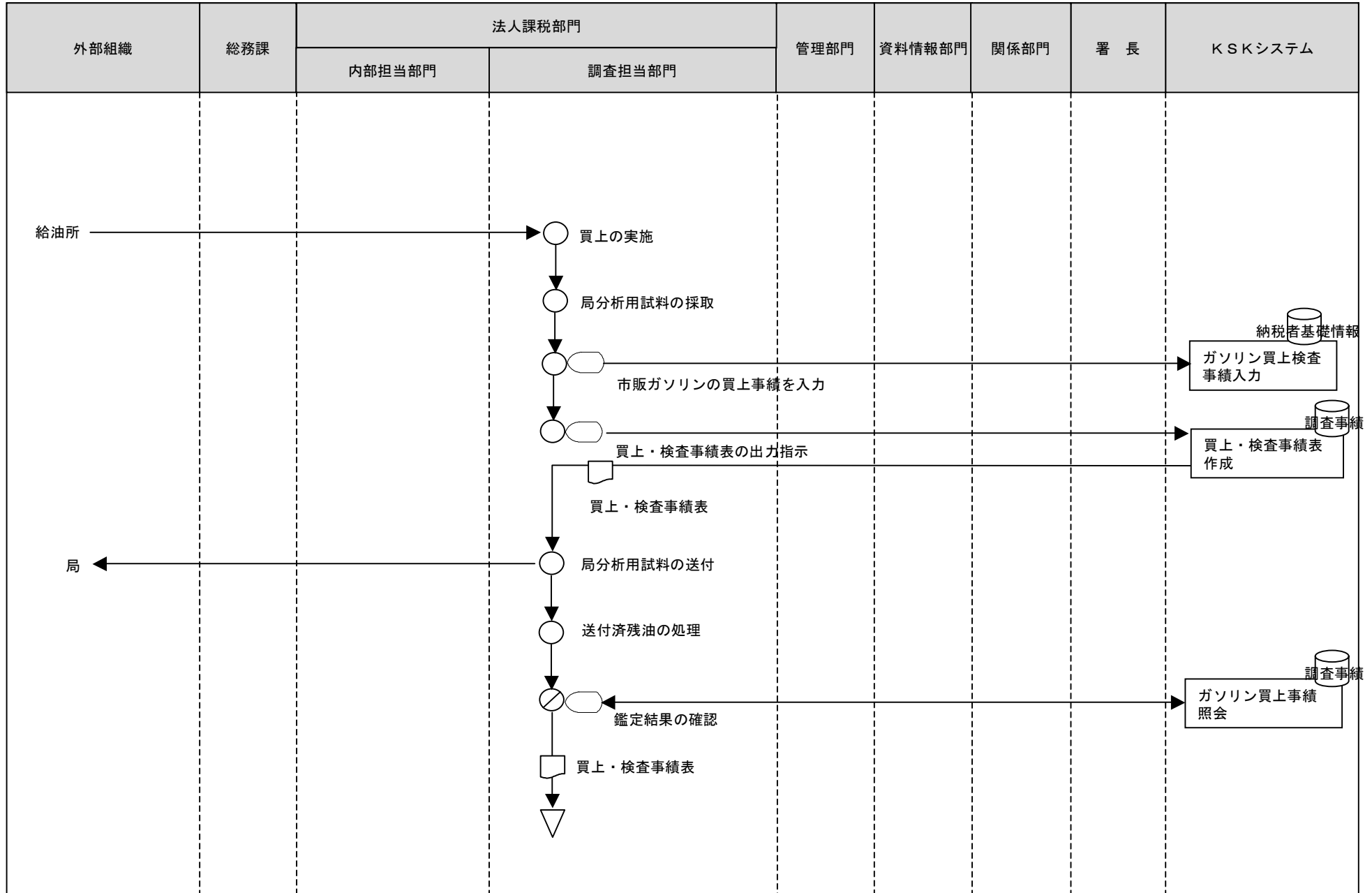

[凡例]

○ 手作業

⊗ 確認・チェック

▽ 保管

□ コンピュータ
処理

◻ コンピュータ
画面

▭ 帳票

⊂ コンピュータ
ファイル

⬇ 端子

7 間接諸税事務（一般相談・質疑照会事項に対する回答内容の審理・上申）

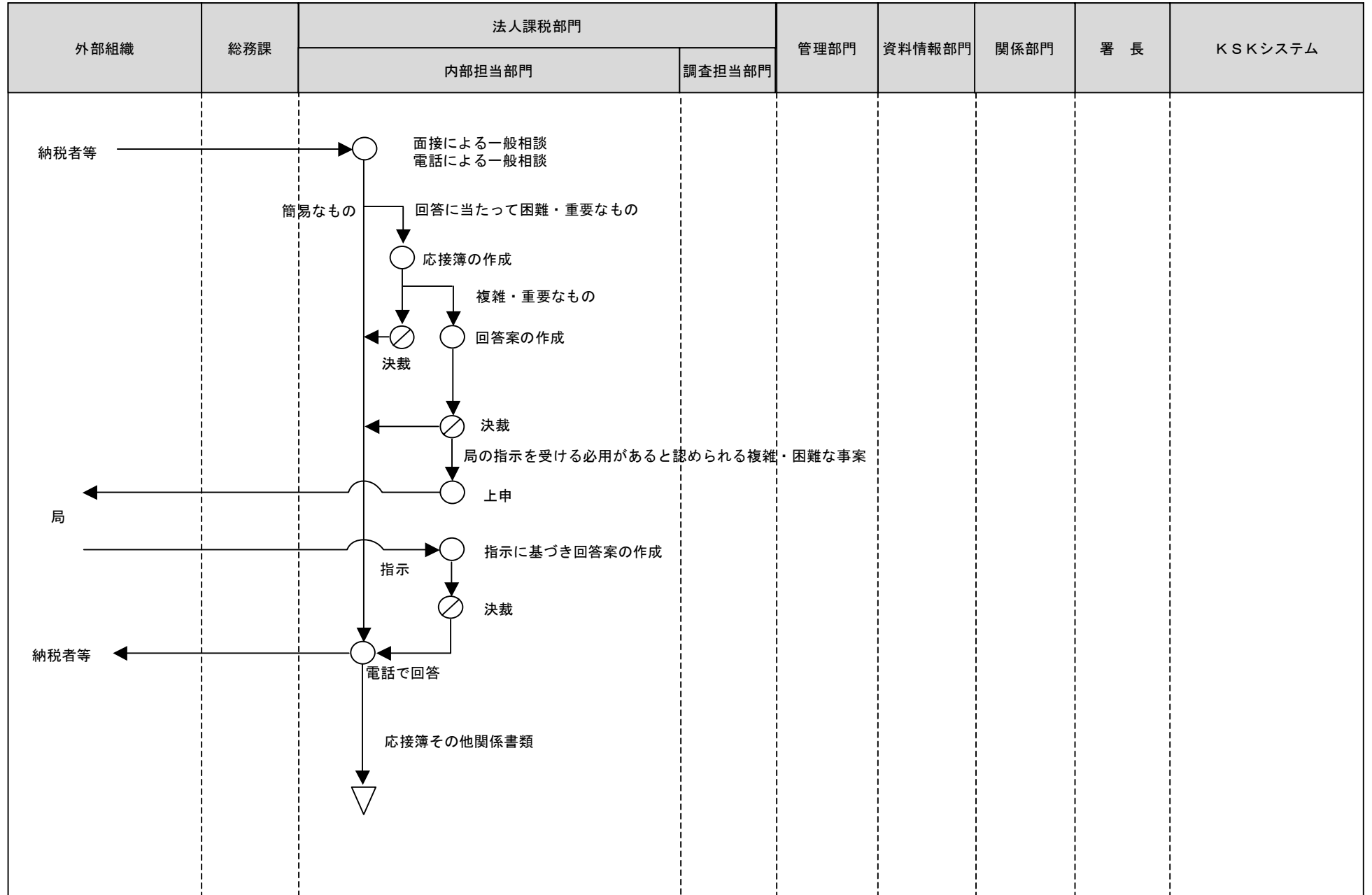

[凡例]

○ 手作業

⊗ 確認・チェック

▽ 保管

□ コンピュータ処理

◡ コンピュータ画面

□ 帳票

⊞ コンピュータファイル

◡ 端子

7 間接諸税事務（集合指導）

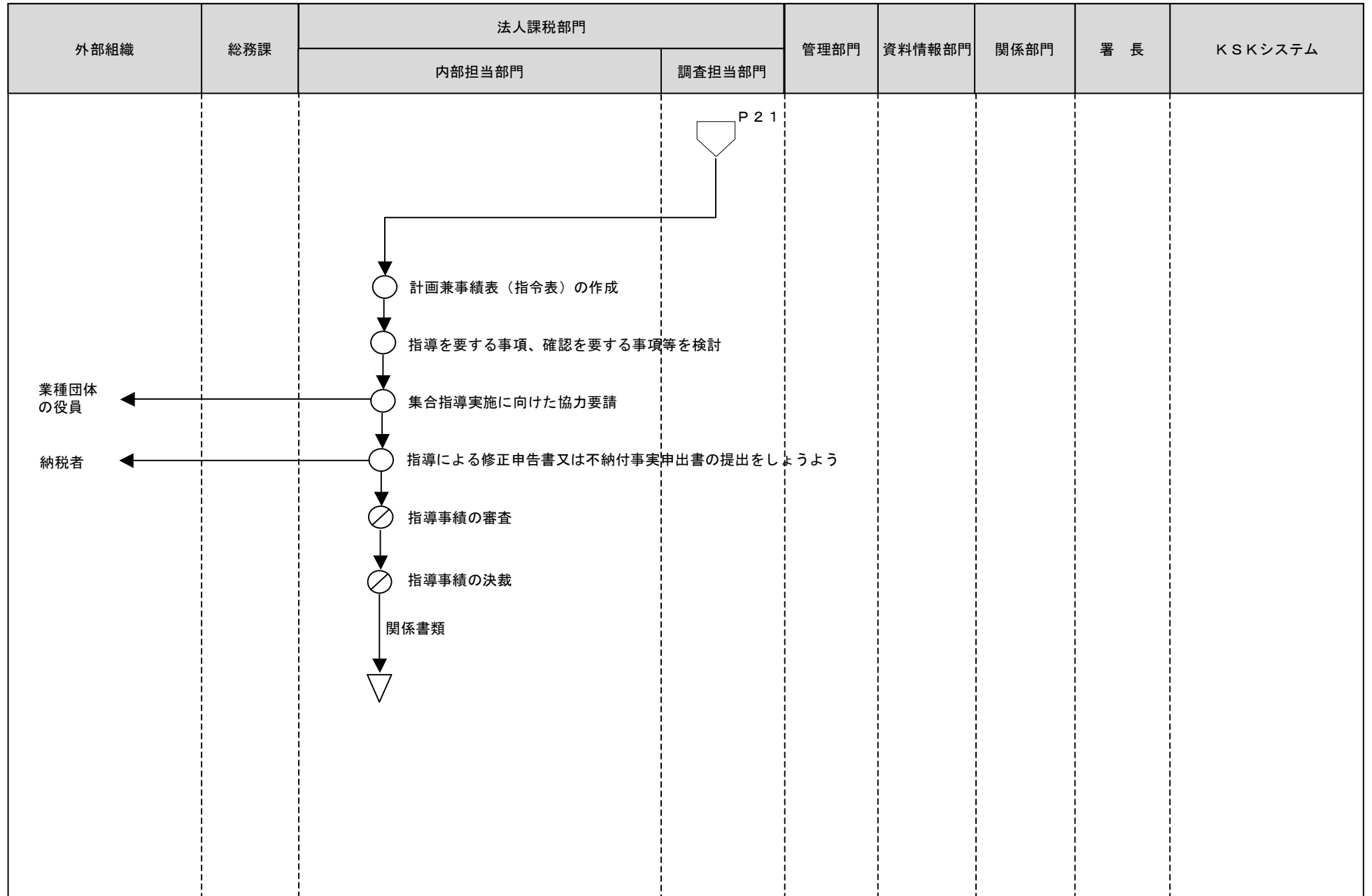

[凡例]

○ 手作業

⊗ 確認・チェック

▽ 保管

□ コンピュータ処理

◡ コンピュータ画面

▭ 帳票

⊞ コンピュータファイル

◡ 端子

7 間接諸税事務（集合指導）

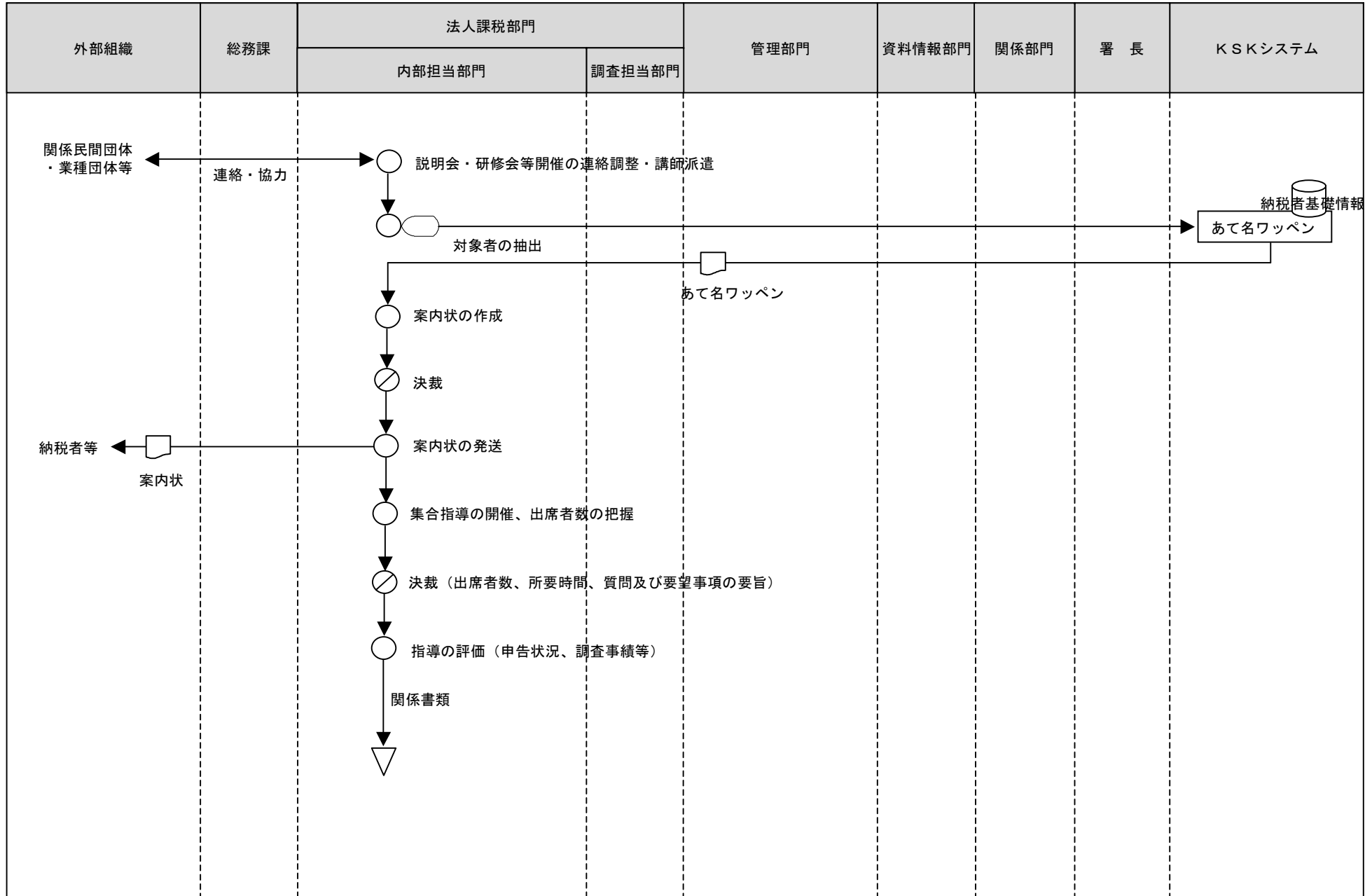

[凡例]

○ 手作業

⊘ 確認・チェック

▽ 保管

□ コンピュータ処理

◡ コンピュータ画面

▭ 帳票

⊞ コンピュータファイル

◡ 端子

7 間接諸税事務（個別指導）

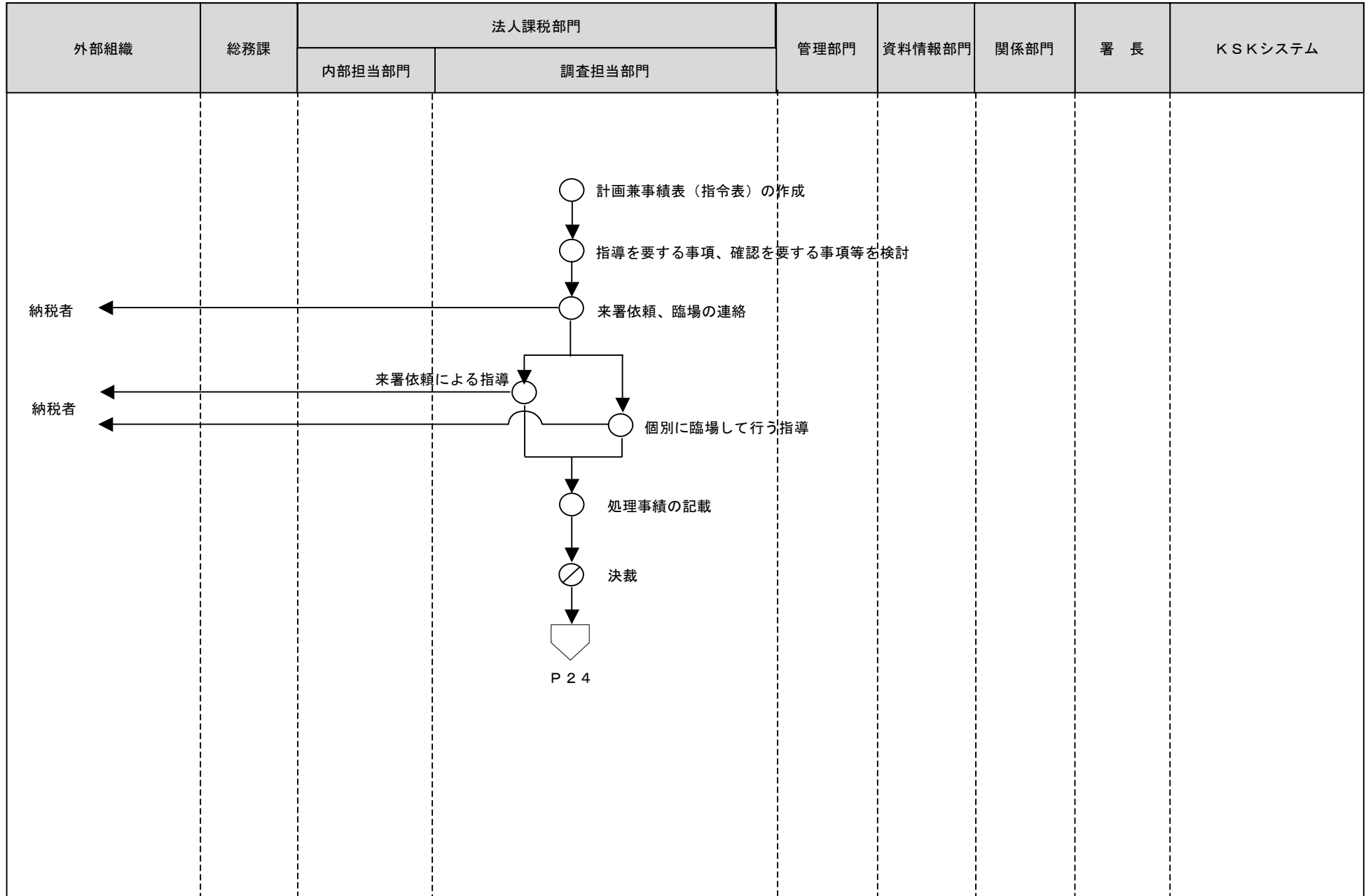

[凡例] ○ 手作業 ⊗ 確認・チェック ▽ 保管 □ コンピュータ処理 〇 コンピュータ画面 〇 帳票 〇 コンピュータファイル ▽ 端子

7 間接諸税事務（国税局との連絡）

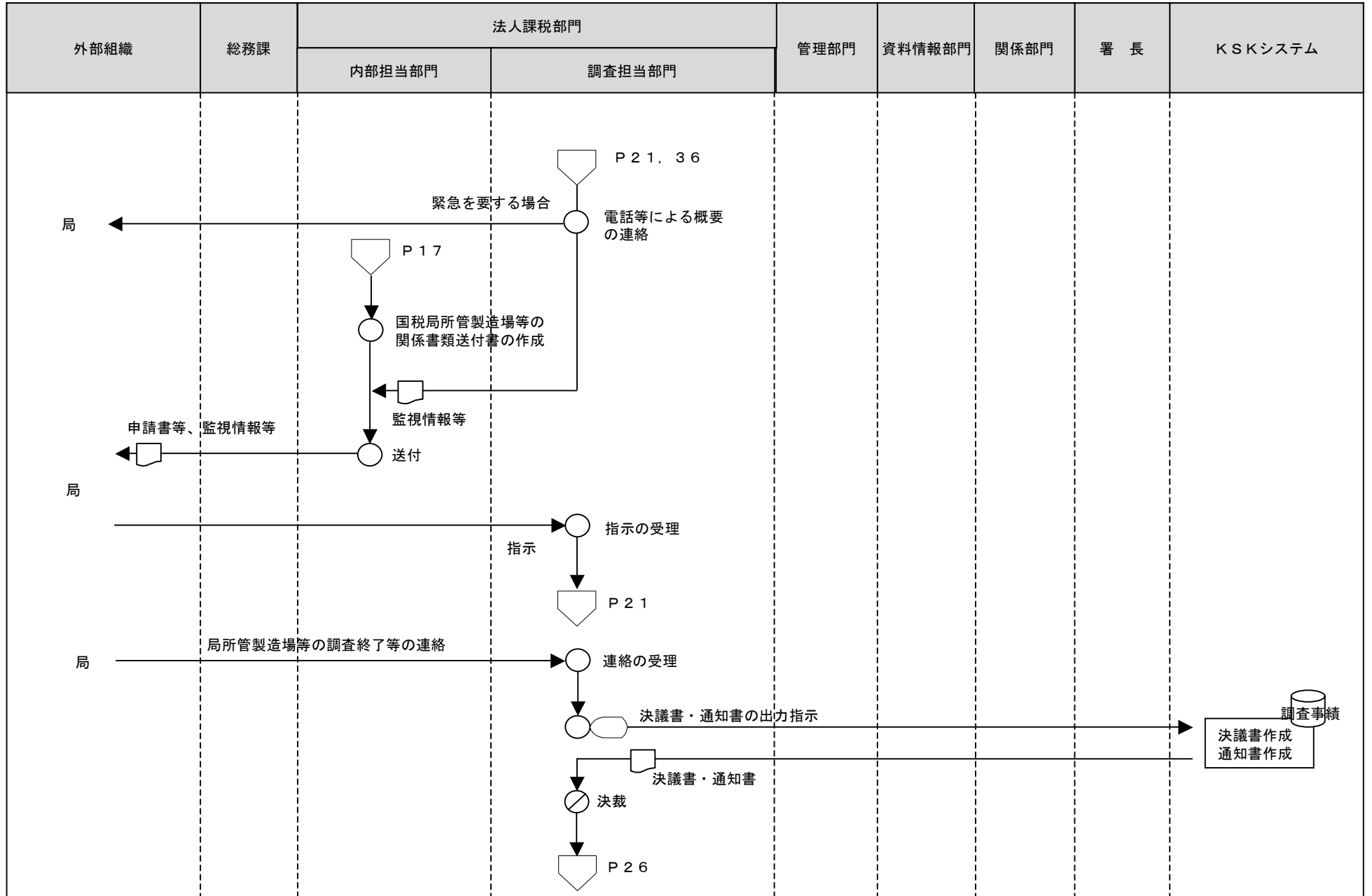

[凡例]

○ 手作業

⊗ 確認・チェック

▽ 保管

□ コンピュータ処理

◡ コンピュータ画面

▭ 帳票

⊞ コンピュータファイル

▽ 端子

7 間接諸税事務（報告）

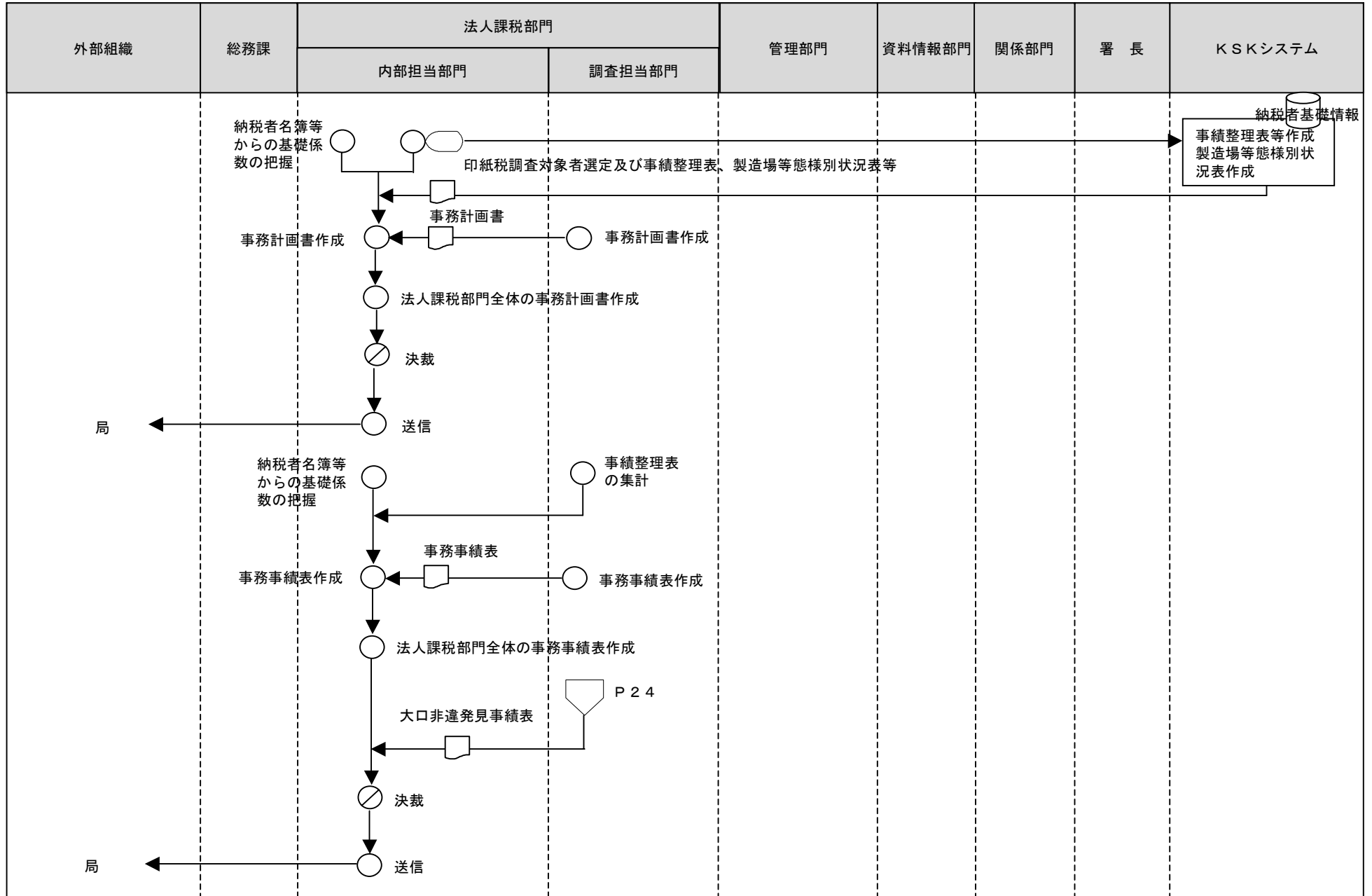

[凡例]

○ 手作業

⊗ 確認・チェック

▽ 保管

□ コンピュータ処理

◡ コンピュータ画面

▭ 帳票

⊞ コンピュータファイル

⬠ 端子