

3 贈与税事務（贈与税納税者把握）

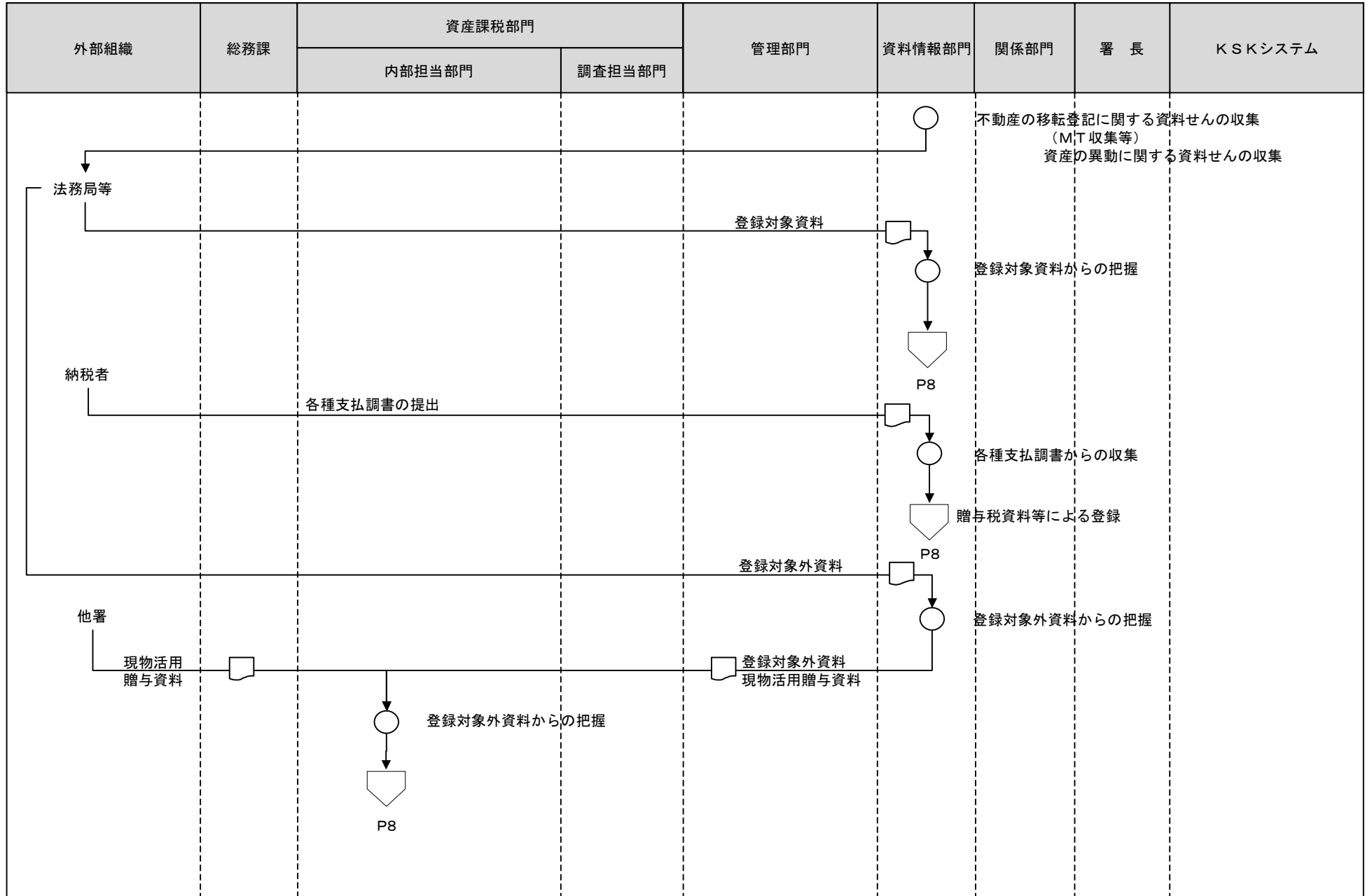

[凡例] ○ 手作業    ⊗ 確認・チェック    ▽ 保管    □ コンピュータ処理    ◯ コンピュータ画面    帳票    円筒 コンピュータファイル    端子

3 贈与税事務（贈与税納税者把握）

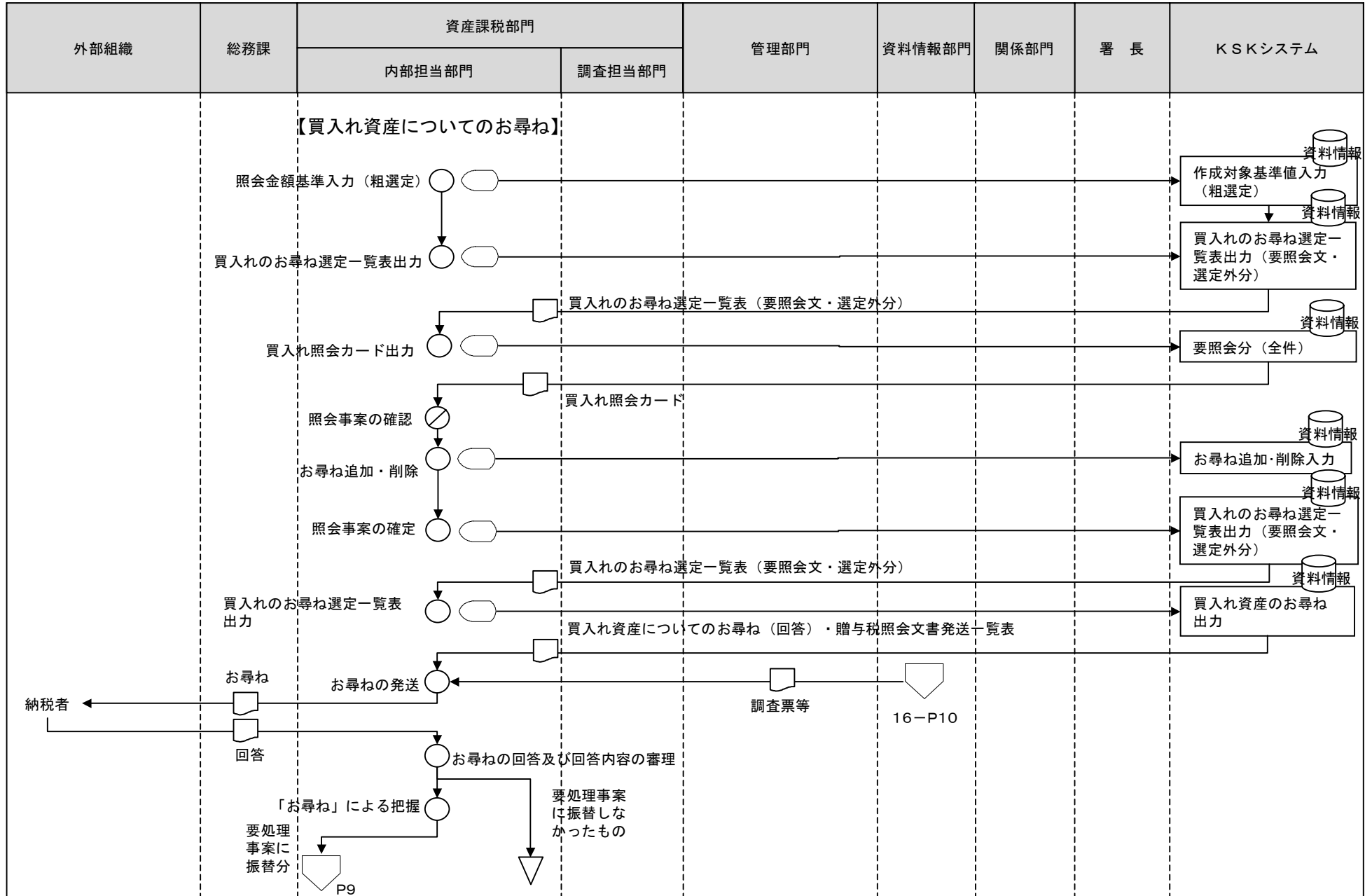

[凡例] ○ 手作業    ⊗ 確認・チェック    ▽ 保管    □ コンピュータ処理    ◯ コンピュータ画面    帳票    円筒 コンピュータファイル    端子

3 贈与税事務（贈与税納税者把握）

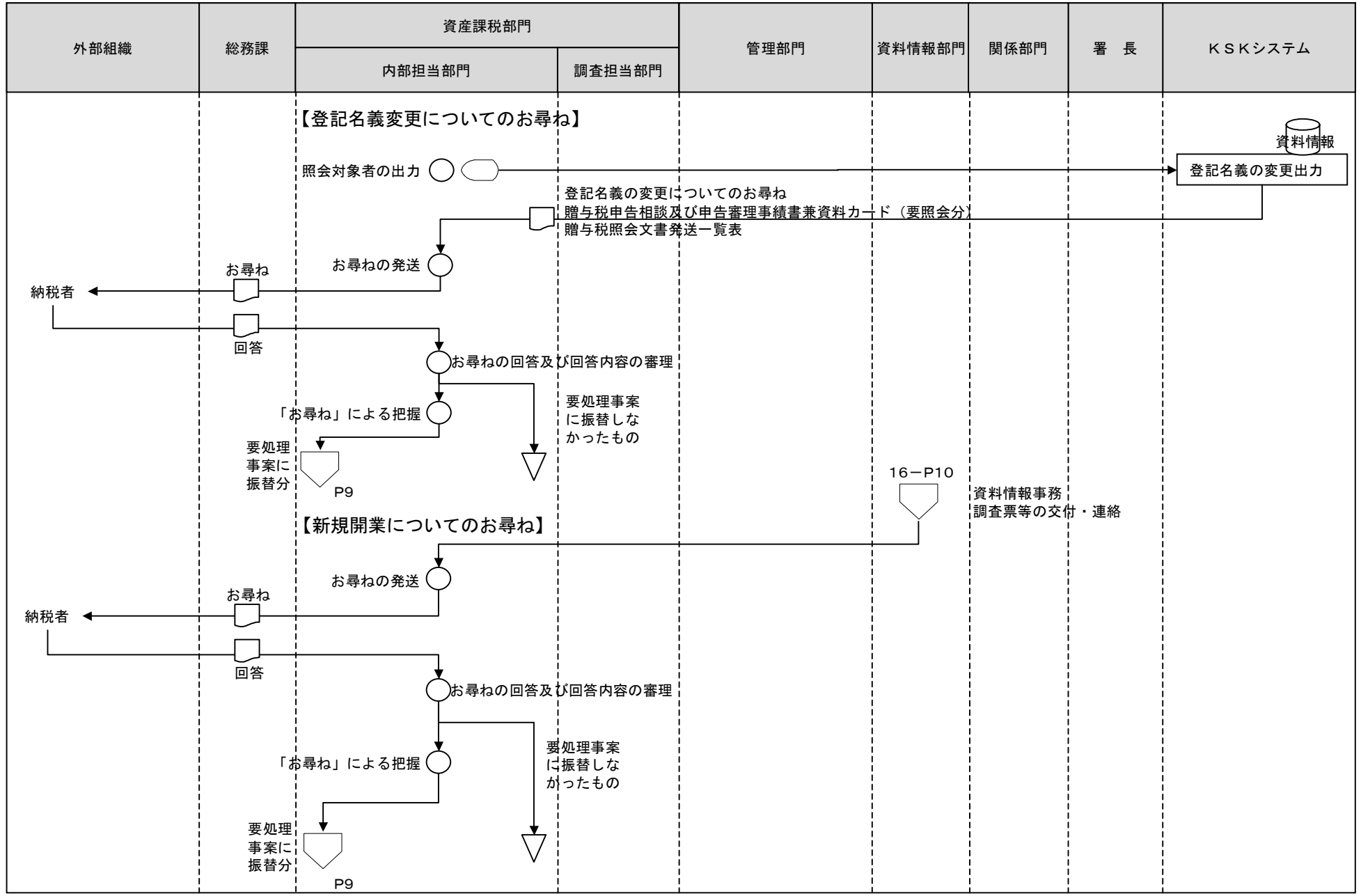

- [凡例] ○ 手作業    ⊗ 確認・チェック    ▼ 保管    □ コンピュータ処理    ○ コンピュータ画面    □ 帳票    ○ コンピュータファイル    □ 端子

3 贈与税事務（贈与税納税者把握）

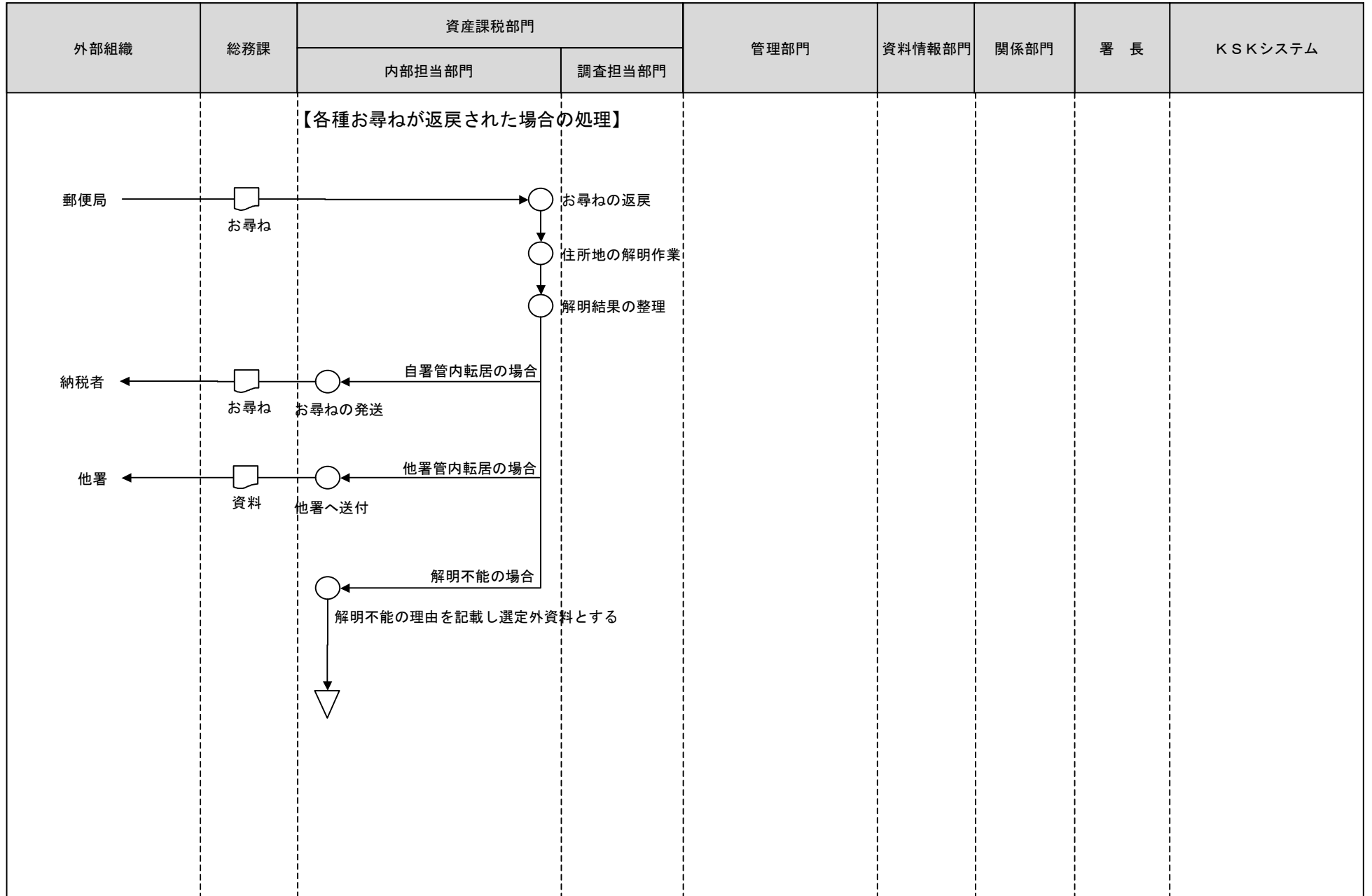

[凡例]

○ 手作業

⊗ 確認・チェック

▽ 保管

□ コンピュータ処理

◇ コンピュータ画面

▭ 帳票

⊞ コンピュータファイル

⏏ 端子

3 贈与税事務（贈与税納税者把握）

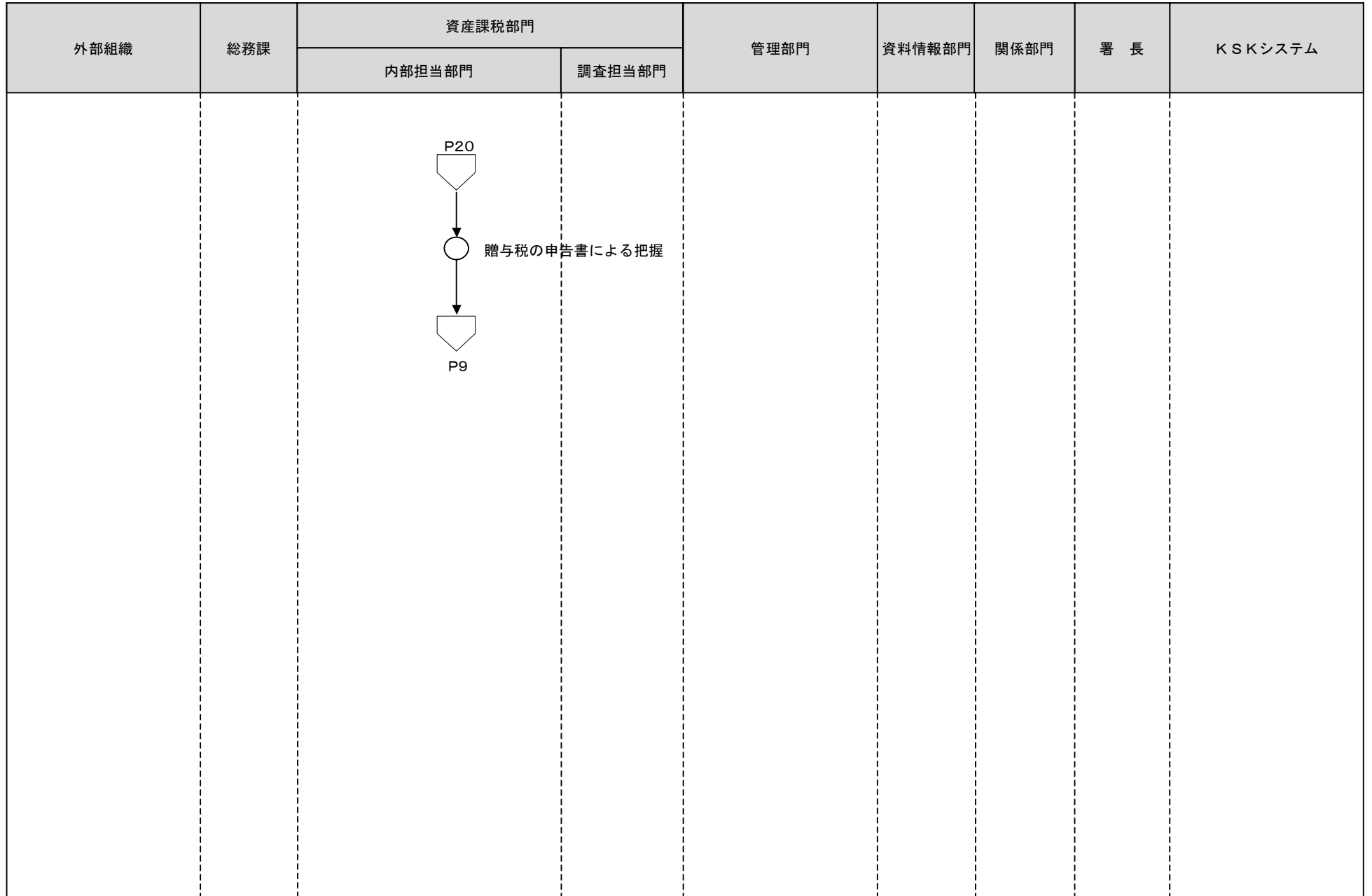

[凡例]

○ 手作業

⊗ 確認・チェック

▽ 保管

□ コンピュータ  
処理

◡ コンピュータ  
画面

□ 帳票

⊞ コンピュータ  
ファイル

⏏ 端子

3 贈与税事務（贈与税納税者把握）

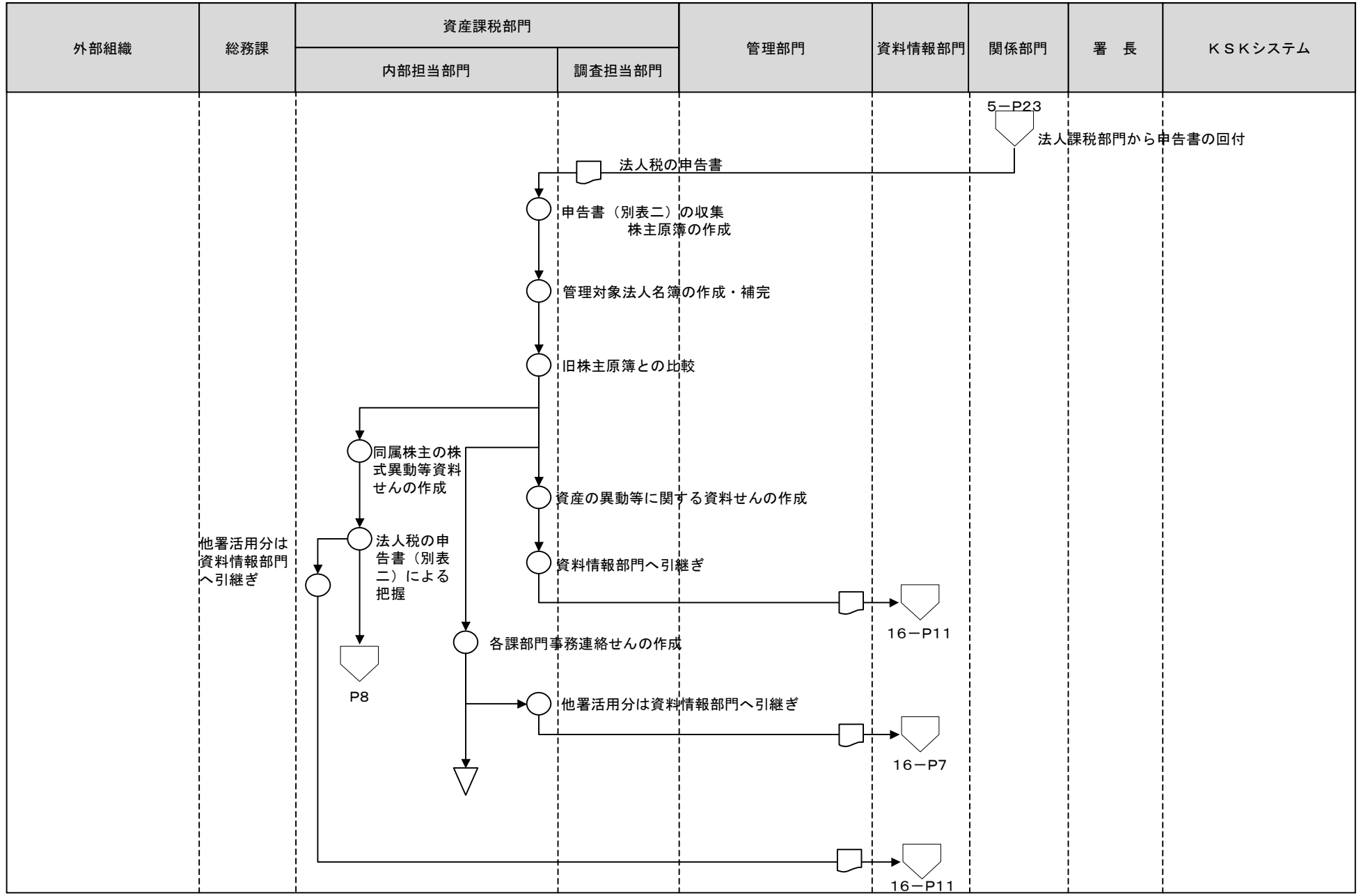

- [凡例]
- 手作業
  - ⊗ 確認・チェック
  - ▽ 保管
  - コンピュータ処理
  - ◡ コンピュータ画面
  - ▭ 帳票
  - 🗄️ コンピュータファイル
  - ⏏️ 端子

3 贈与税事務（贈与税納税者把握）

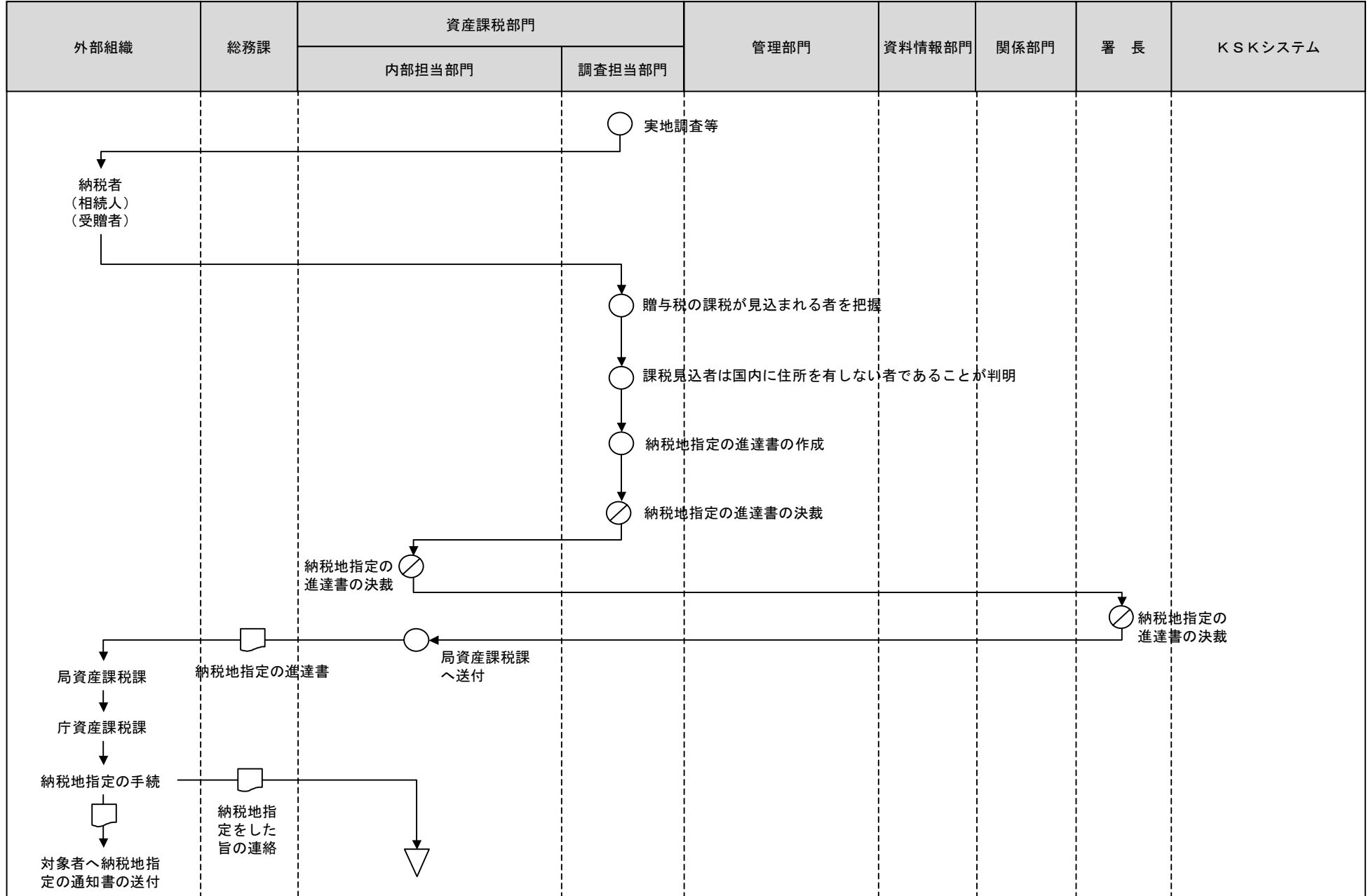

[凡例]

○ 手作業

⊗ 確認・チェック

▽ 保管

□ コンピュータ処理

◌ コンピュータ画面

▭ 帳票

⌊ コンピュータファイル

◡ 端子

3 贈与税事務（納税者基礎情報の新規登録等）

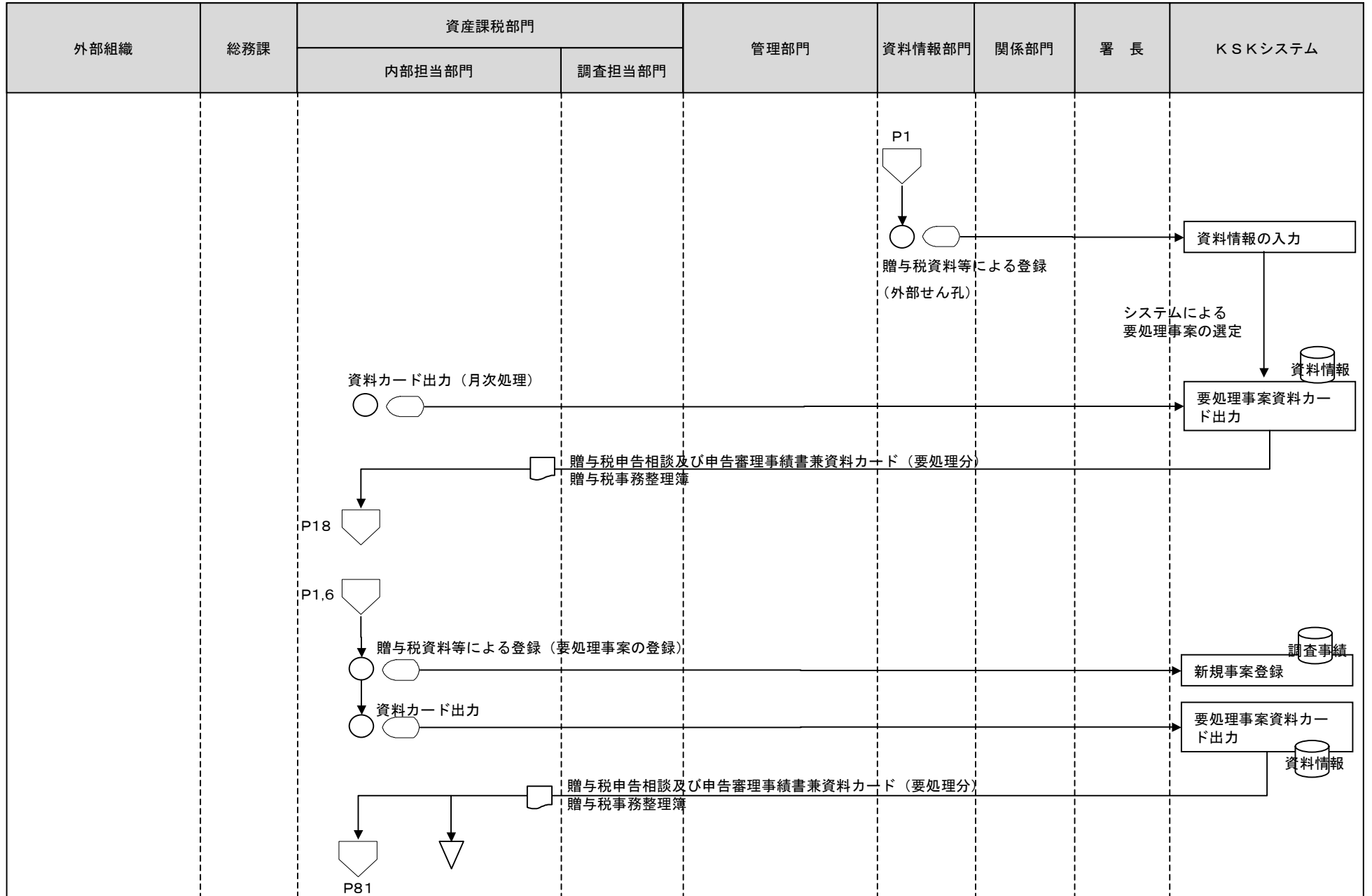

[凡例]

○ 手作業

⊗ 確認・チェック

▽ 保管

□ コンピュータ処理

◯ コンピュータ画面

□ 帳票

⊂ コンピュータファイル

▽ 端子



3 贈与税事務（納税者基礎情報の新規登録等）

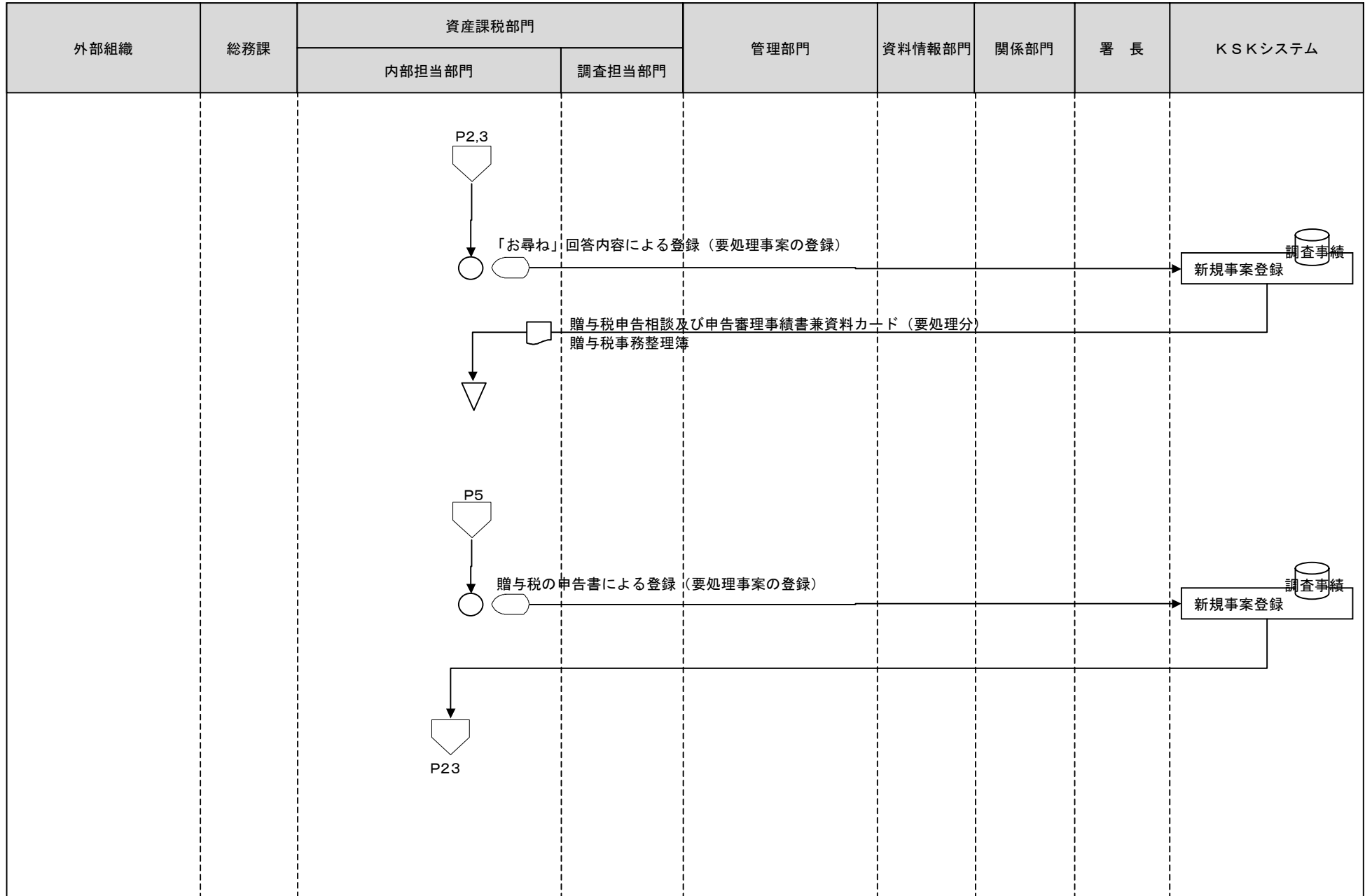

[凡例]

○ 手作業

⊗ 確認・チェック

▽ 保管

□ コンピュータ  
処理

◯ コンピュータ  
画面

□ 帳票

⊂ コンピュータ  
ファイル

▽ 端子

3 贈与税事務（納税者基礎情報の更新）

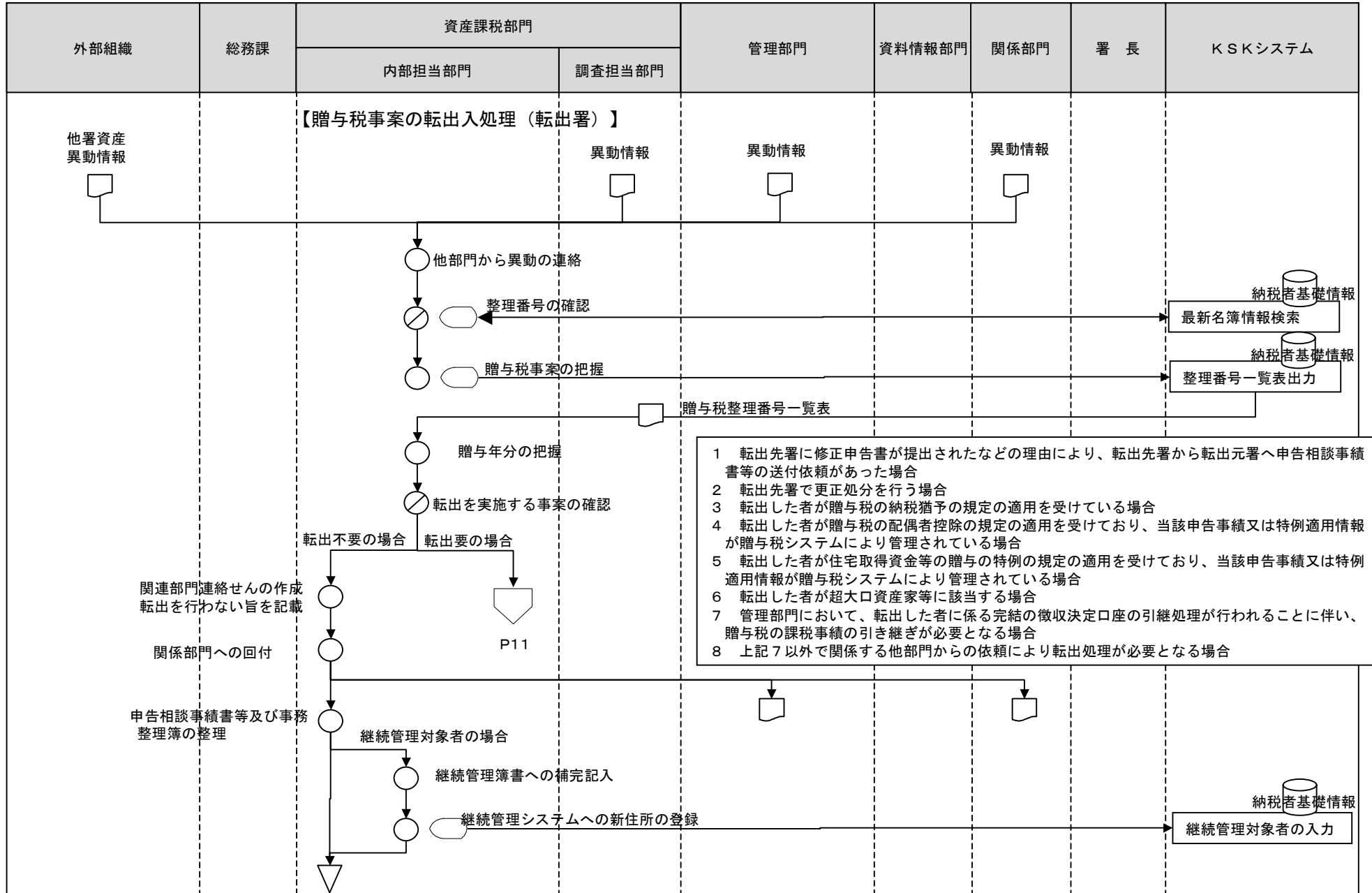

### 3 贈与税事務（納税者基礎情報の更新）

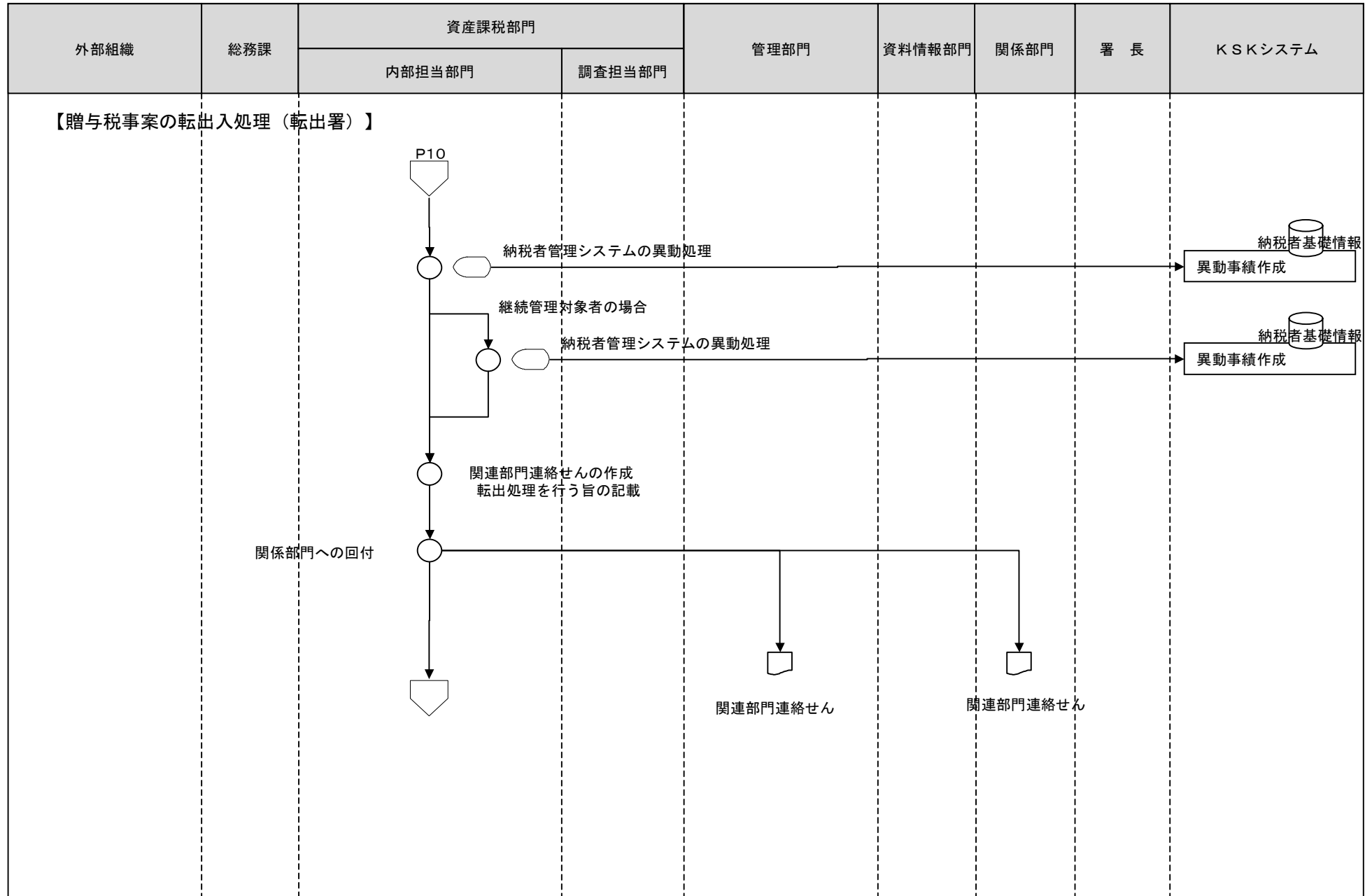

- [凡例]
- 手作業
  - ⊗ 確認・チェック
  - ▽ 保管
  - コンピュータ処理
  - ◇ コンピュータ画面
  - 帳票
  - コンピュータファイル
  - ▽ 端子

3 贈与税事務（納税者基礎情報の更新）

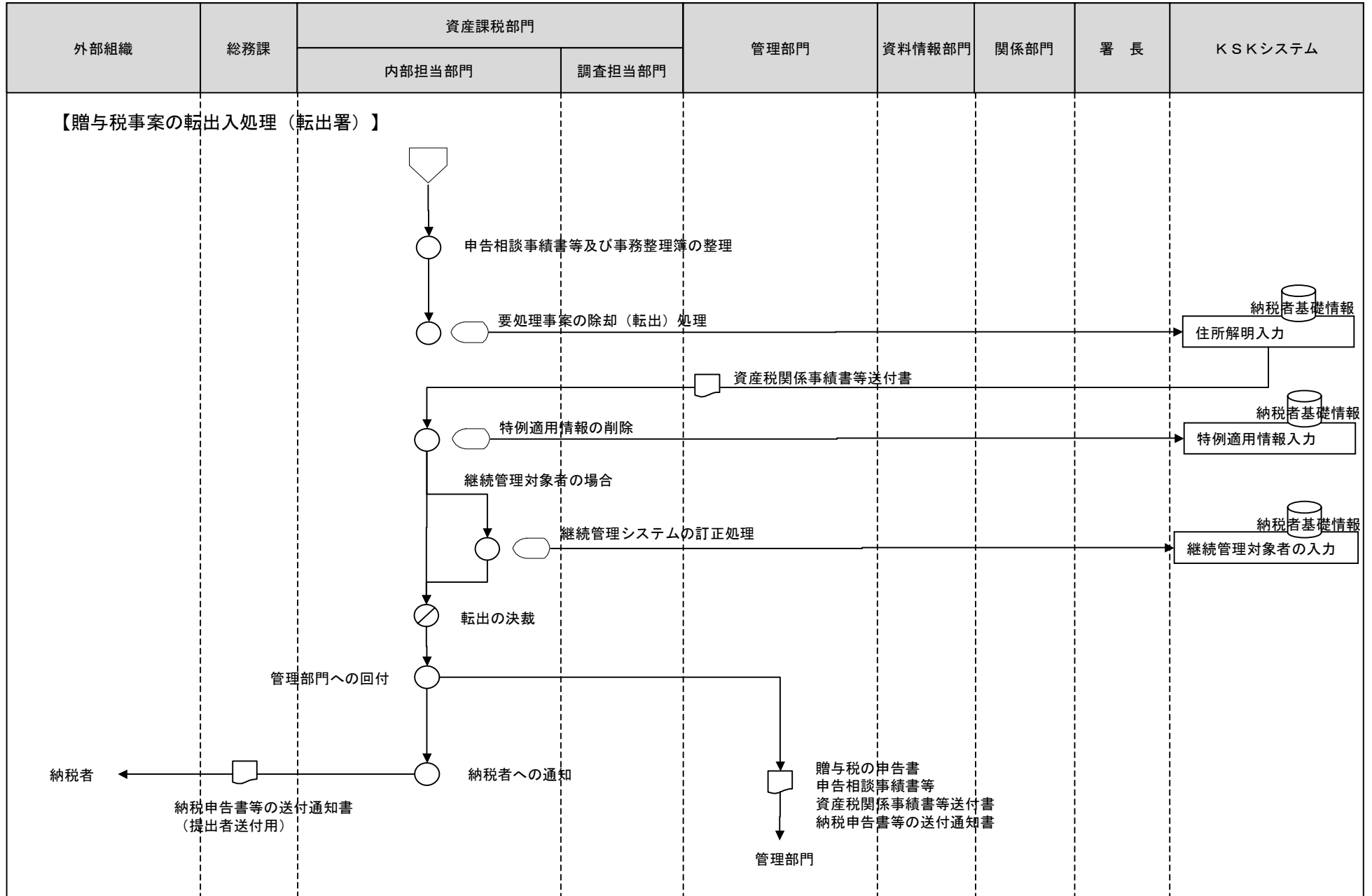

[凡例]

- 手作業
- ⊗ 確認・チェック
- ▽ 保管
- コンピュータ処理
- ◡ コンピュータ画面
- ▭ 帳票
- 🗄️ コンピュータファイル
- ⏏️ 端子

3 贈与税事務（納税者基礎情報の更新）

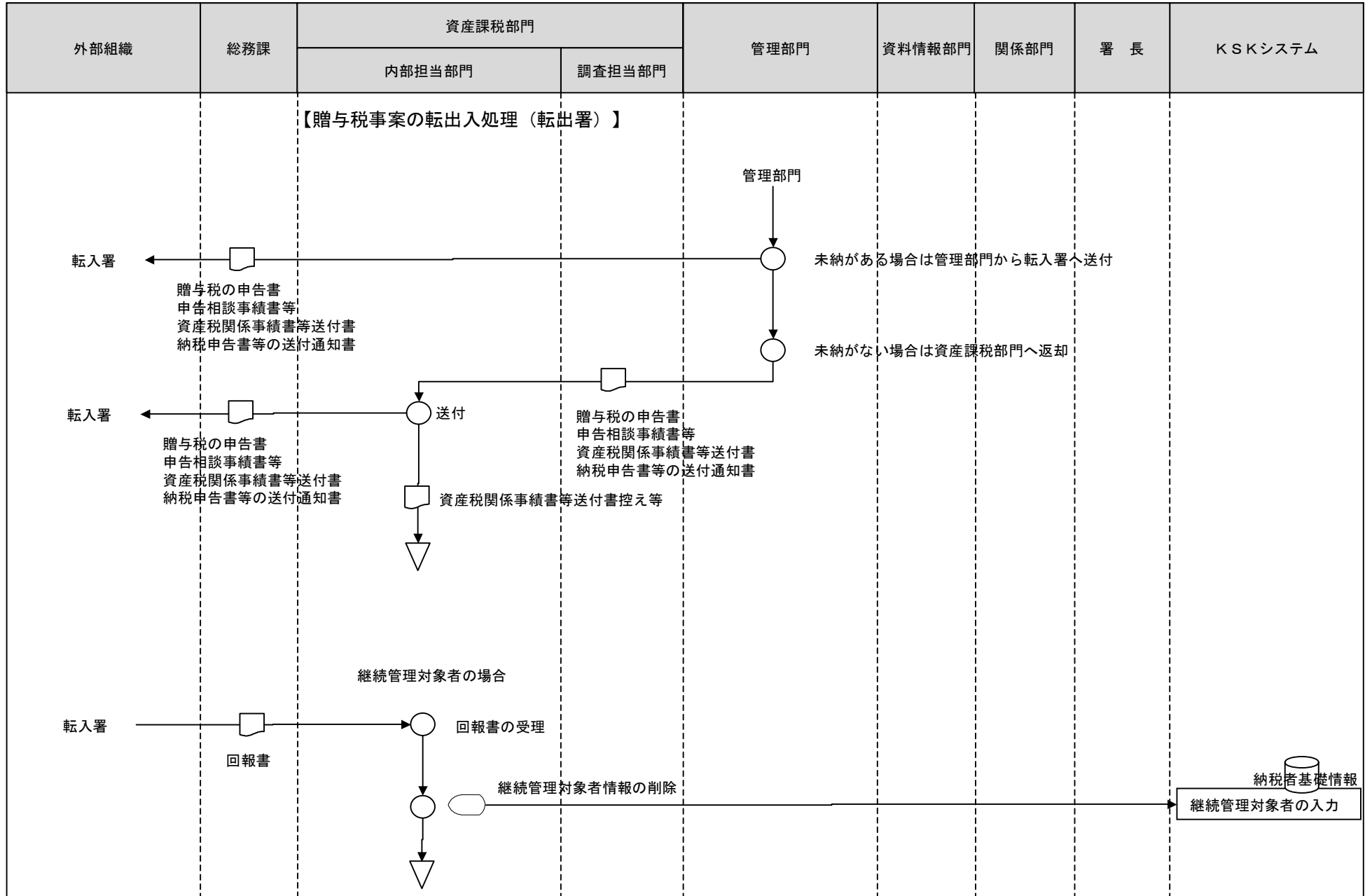

[凡例]

○ 手作業

⊗ 確認・チェック

▽ 保管

□ コンピュータ  
処理

◇ コンピュータ  
画面

▭ 帳票

⊞ コンピュータ  
ファイル

⏏ 端子

3 贈与税事務（納税者基礎情報の更新）

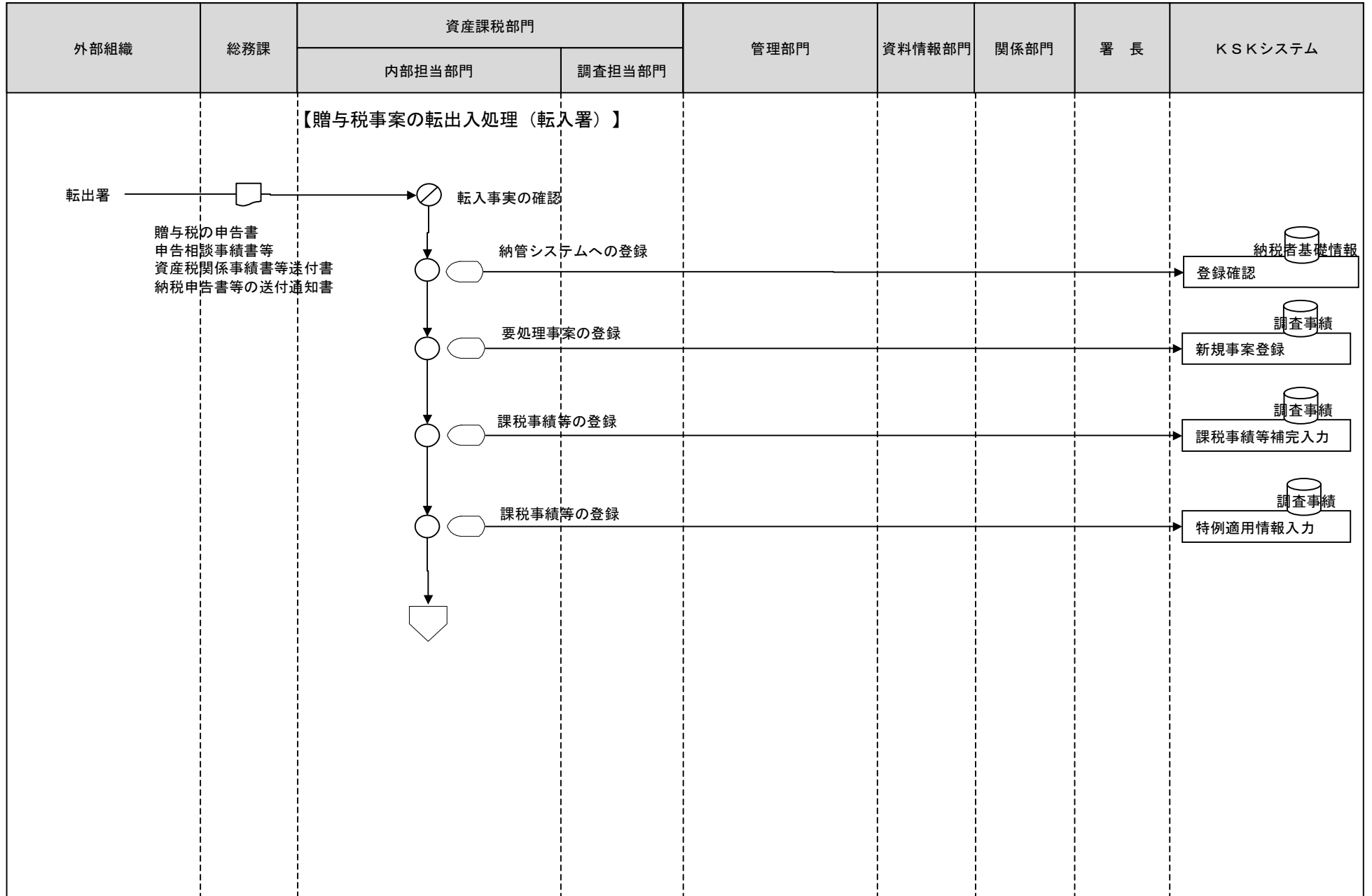

- [凡例] ○ 手作業    ⊗ 確認・チェック    ▽ 保管    □ コンピュータ処理    ◯ コンピュータ画面    ㊞ 帳票    ㊿ コンピュータファイル    ㊾ 端子

3 贈与税事務（納税者基礎情報の更新）

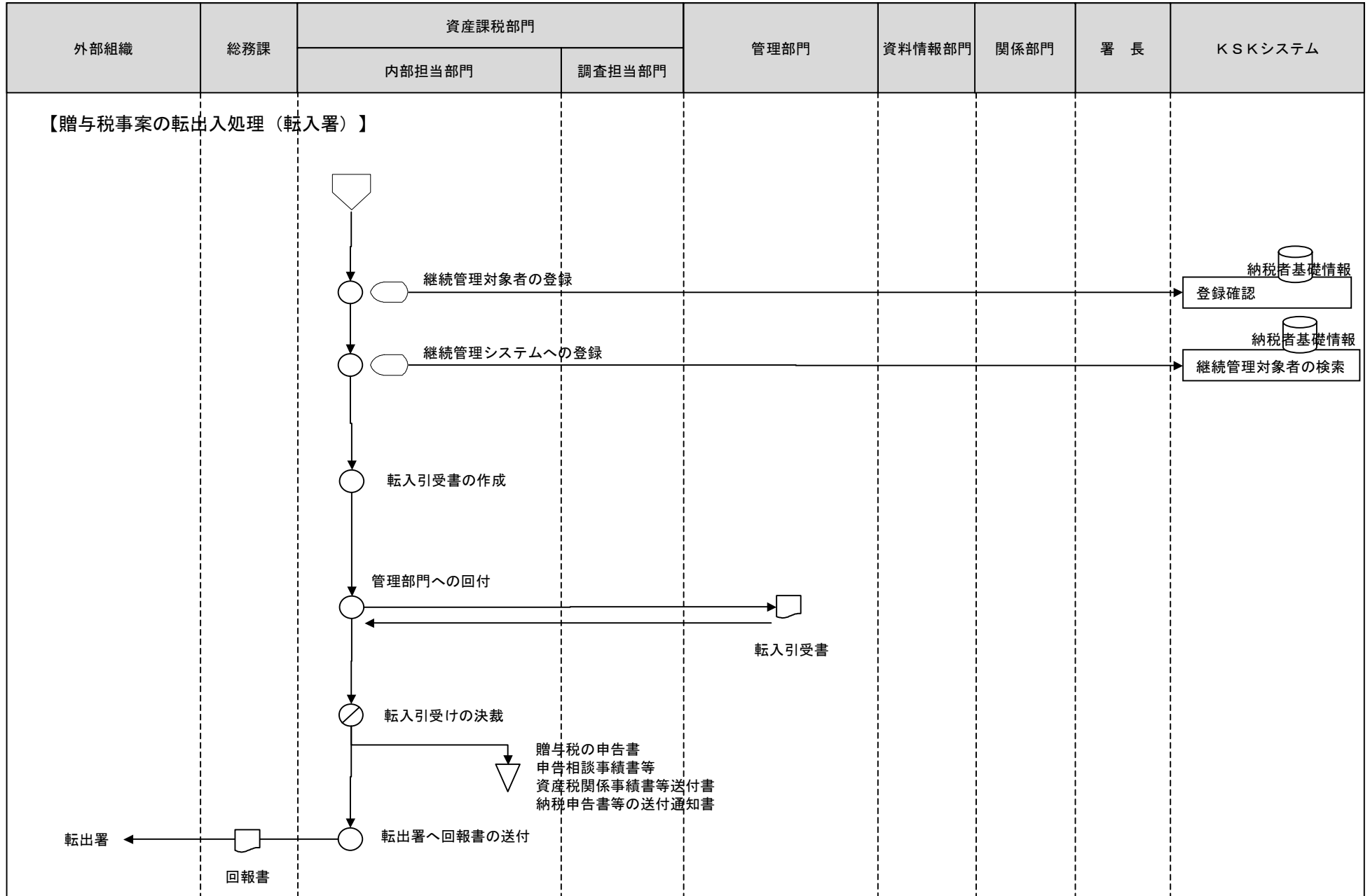

[凡例] ○ 手作業    ⊗ 確認・チェック    ▽ 保管    □ コンピュータ処理    ◯ コンピュータ画面    □ 帳票    〇 コンピュータファイル    ▽ 端子

3 贈与税事務（納税者基礎情報の更新）

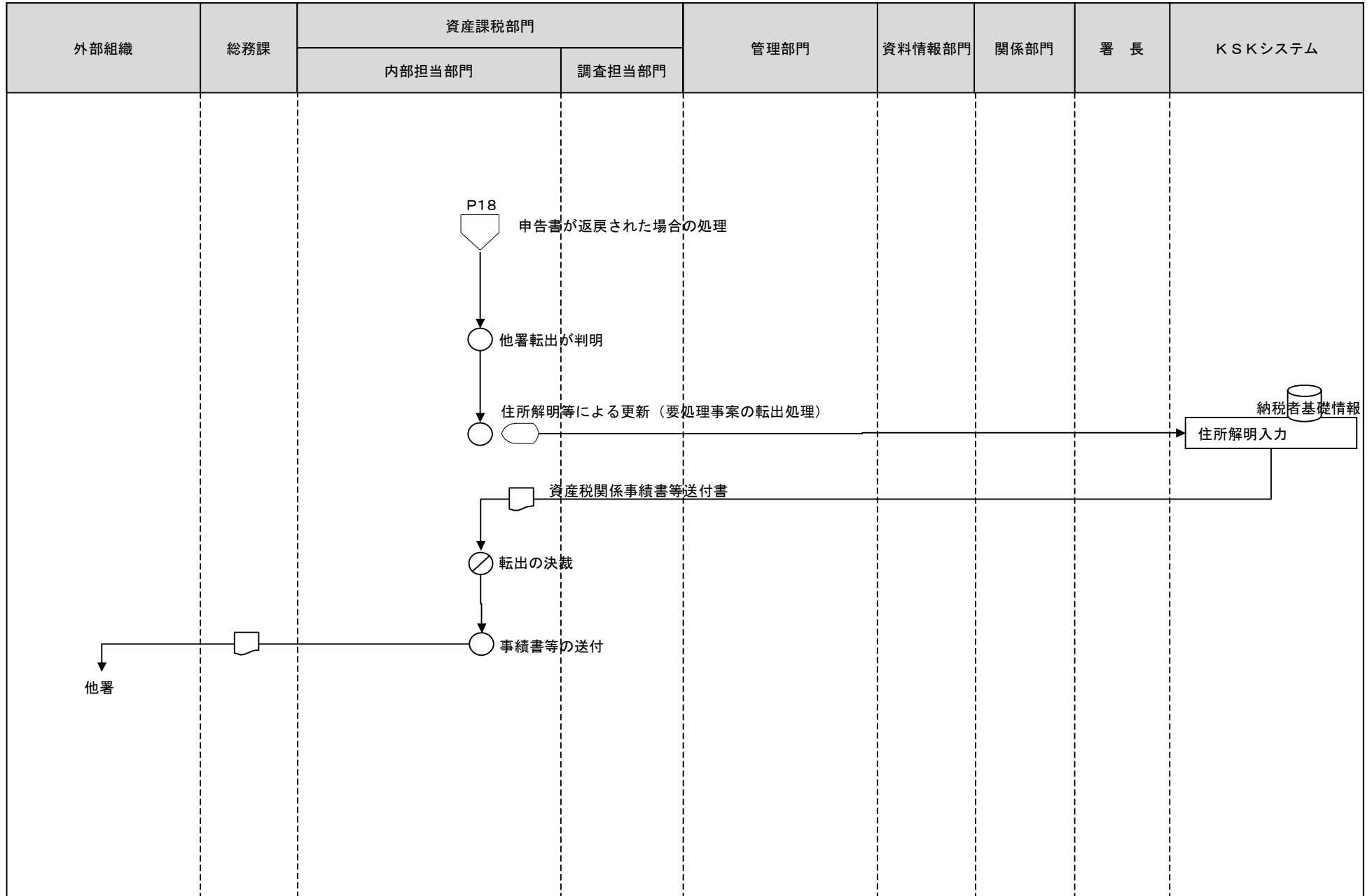

[凡例]

○ 手作業

⊗ 確認・チェック

▽ 保管

□ コンピュータ  
処理

◻ コンピュータ  
画面

▭ 帳票

⊞ コンピュータ  
ファイル

⏏ 端子



3 贈与税事務（納税者基礎情報の更新）

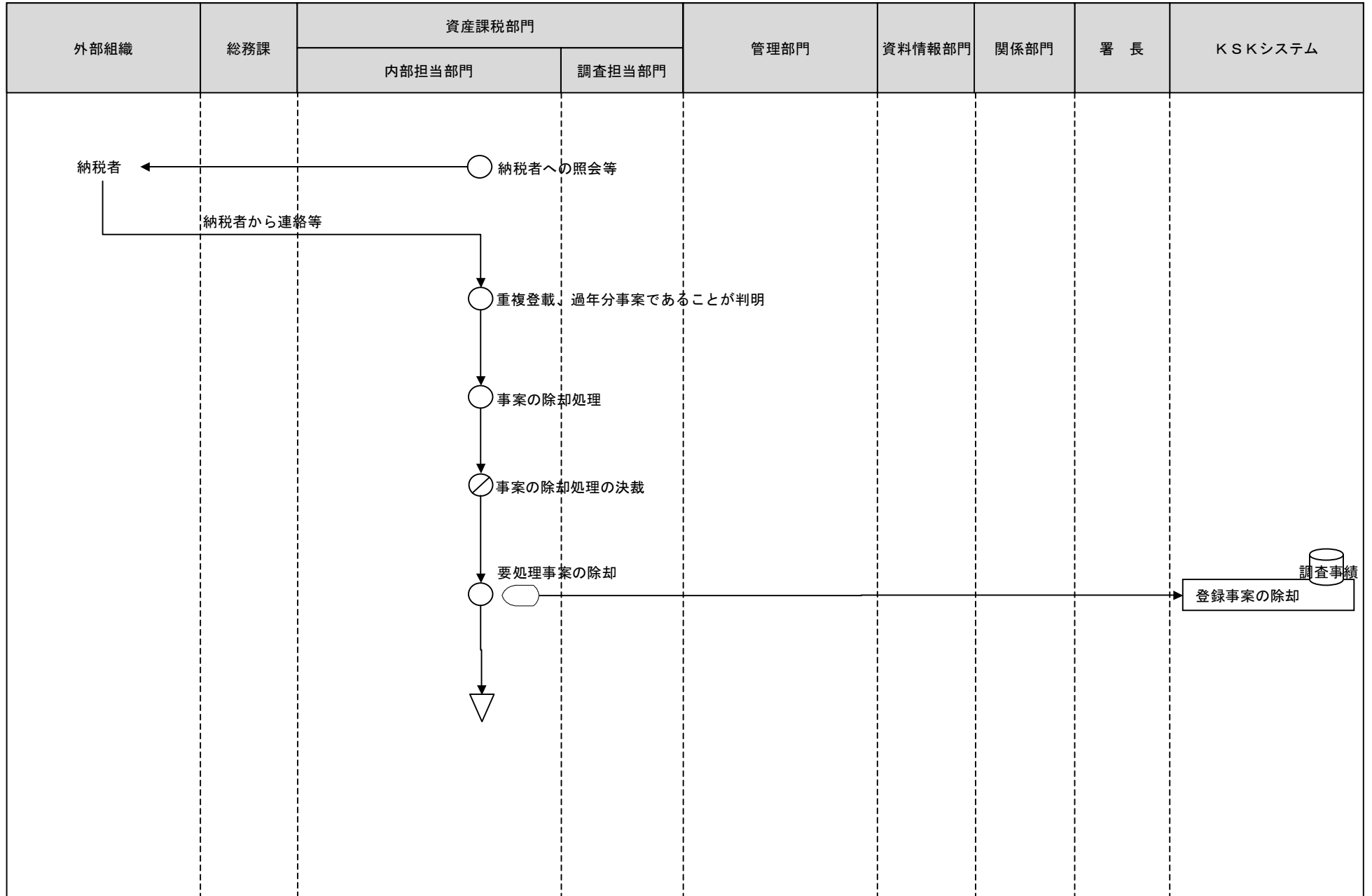

[凡例]

○ 手作業

⊗ 確認・チェック

▽ 保管

□ コンピュータ処理

◡ コンピュータ画面

▭ 帳票

⊞ コンピュータファイル

◡ 端子

3 贈与税事務（申告書用紙等の発送）

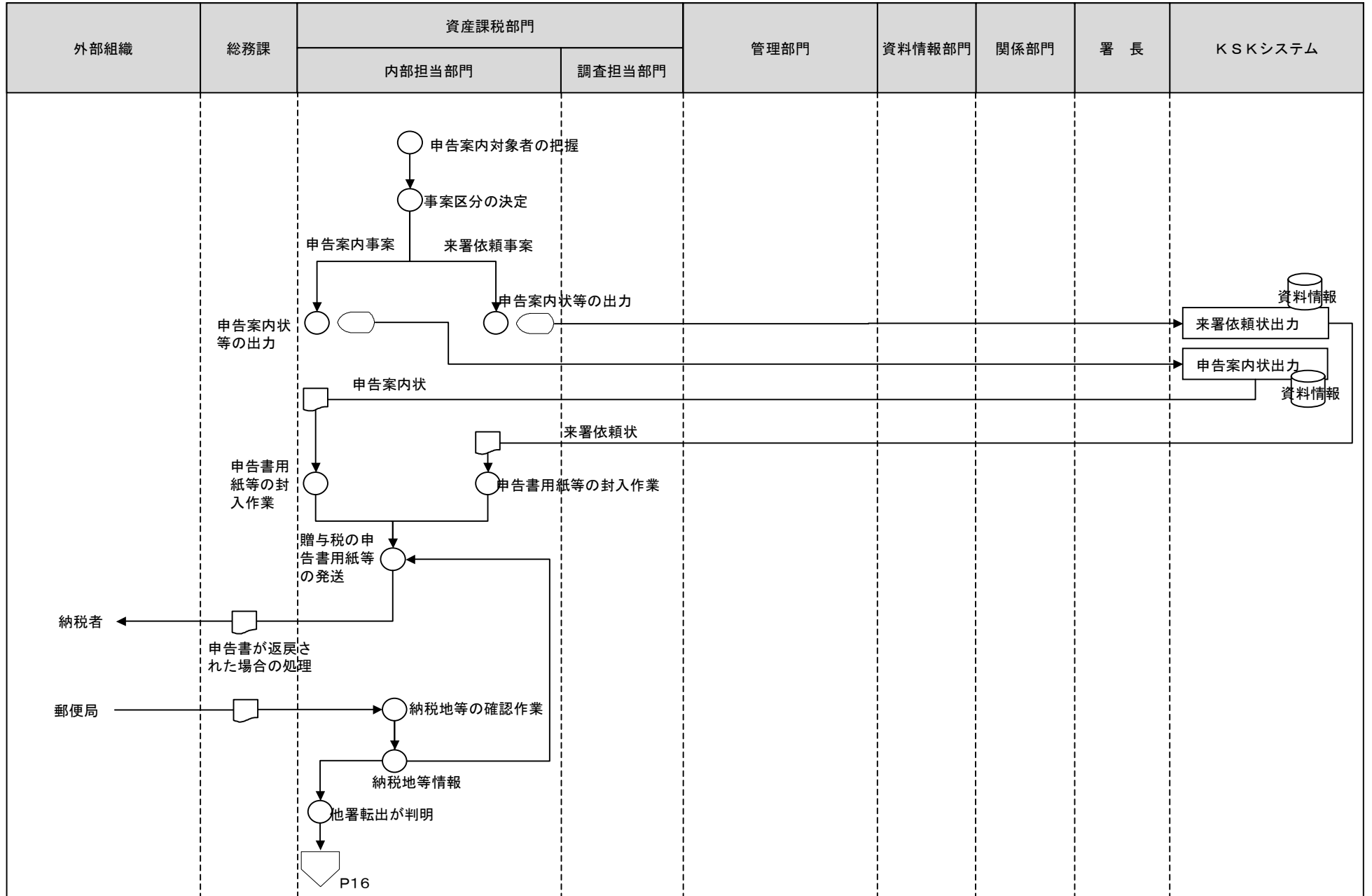

[凡例]

○ 手作業

⊗ 確認・チェック

▽ 保管

□ コンピュータ処理

◯ コンピュータ画面

▭ 帳票

⊞ コンピュータファイル

⏏ 端子

3 贈与税事務（申告書の受理）

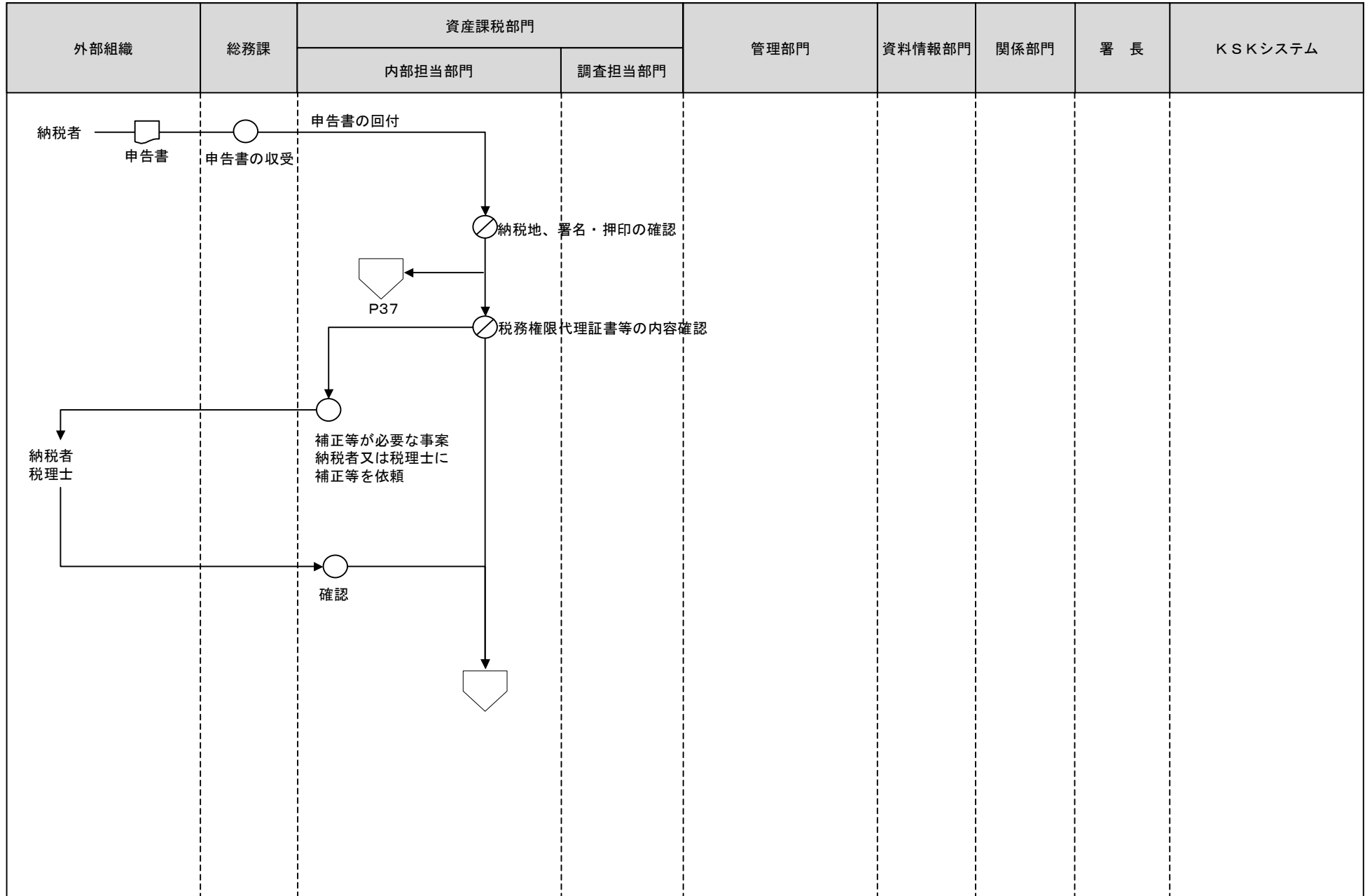

[凡例]

○ 手作業

⊗ 確認・チェック

▽ 保管

□ コンピュータ  
処理

◯ コンピュータ  
画面

▭ 帳票

⊞ コンピュータ  
ファイル

▽ 端子

3 贈与税事務（申告事績の登録）

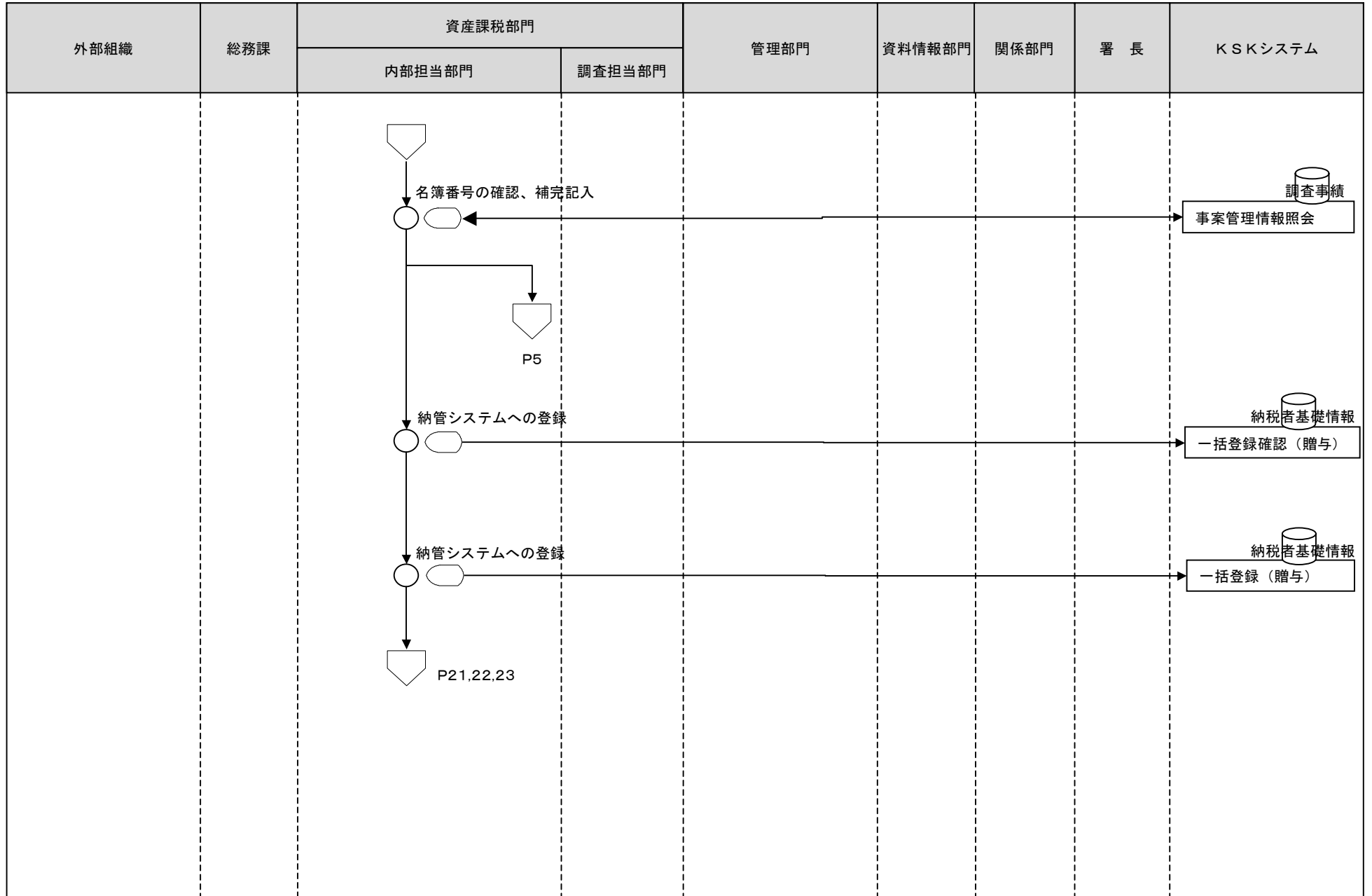

[凡例]

○ 手作業

⊗ 確認・チェック

▽ 保管

□ コンピュータ  
処理

◡ コンピュータ  
画面

▭ 帳票

⊞ コンピュータ  
ファイル

▽ 端子

3 贈与税事務（申告事績の登録）

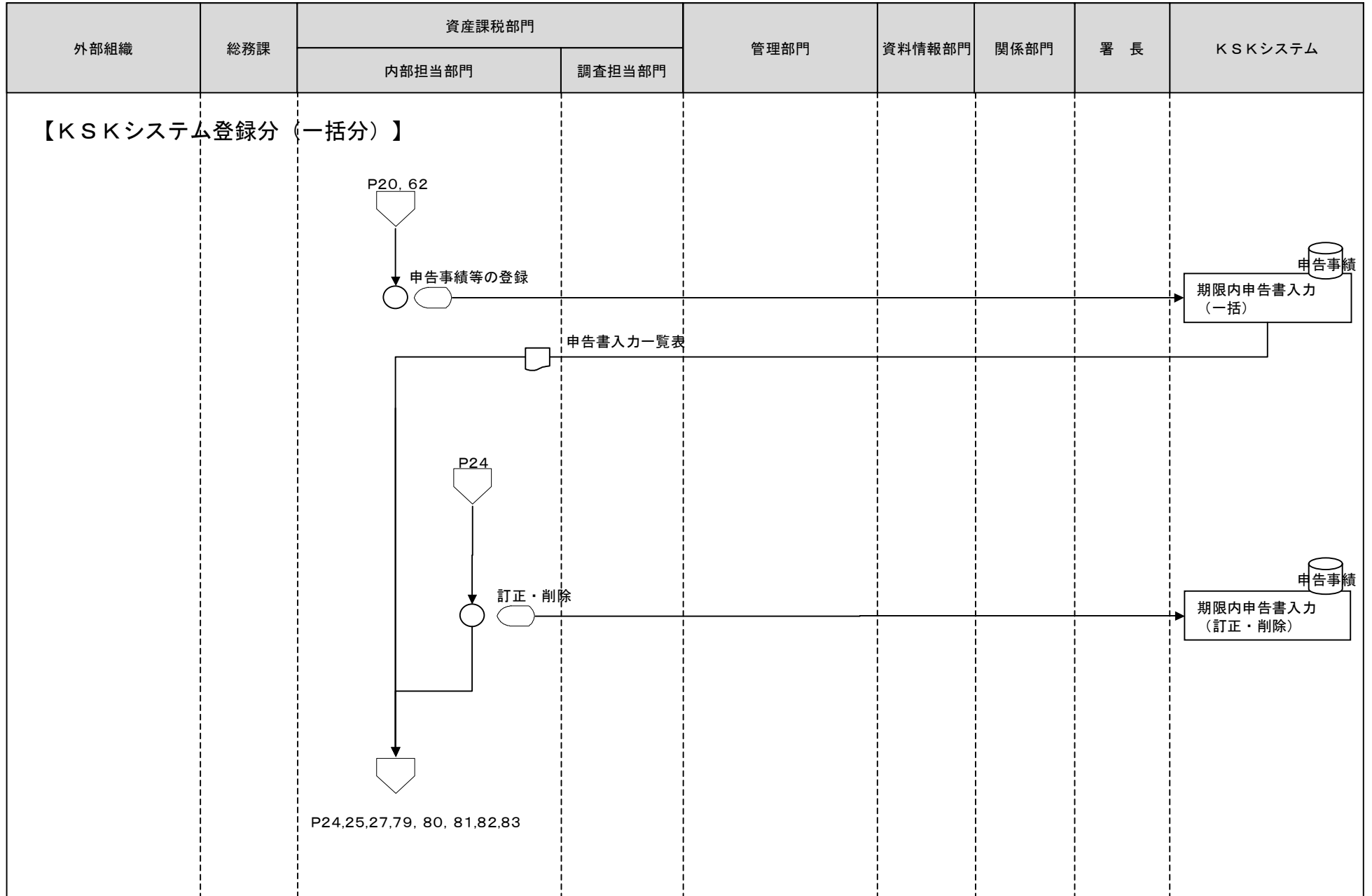

[凡例]

○ 手作業

⊗ 確認・チェック

▽ 保管

□ コンピュータ処理

⬭ コンピュータ画面

⬭ 帳票

⊞ コンピュータファイル

▽ 端子

3 贈与税事務（申告事績の登録）

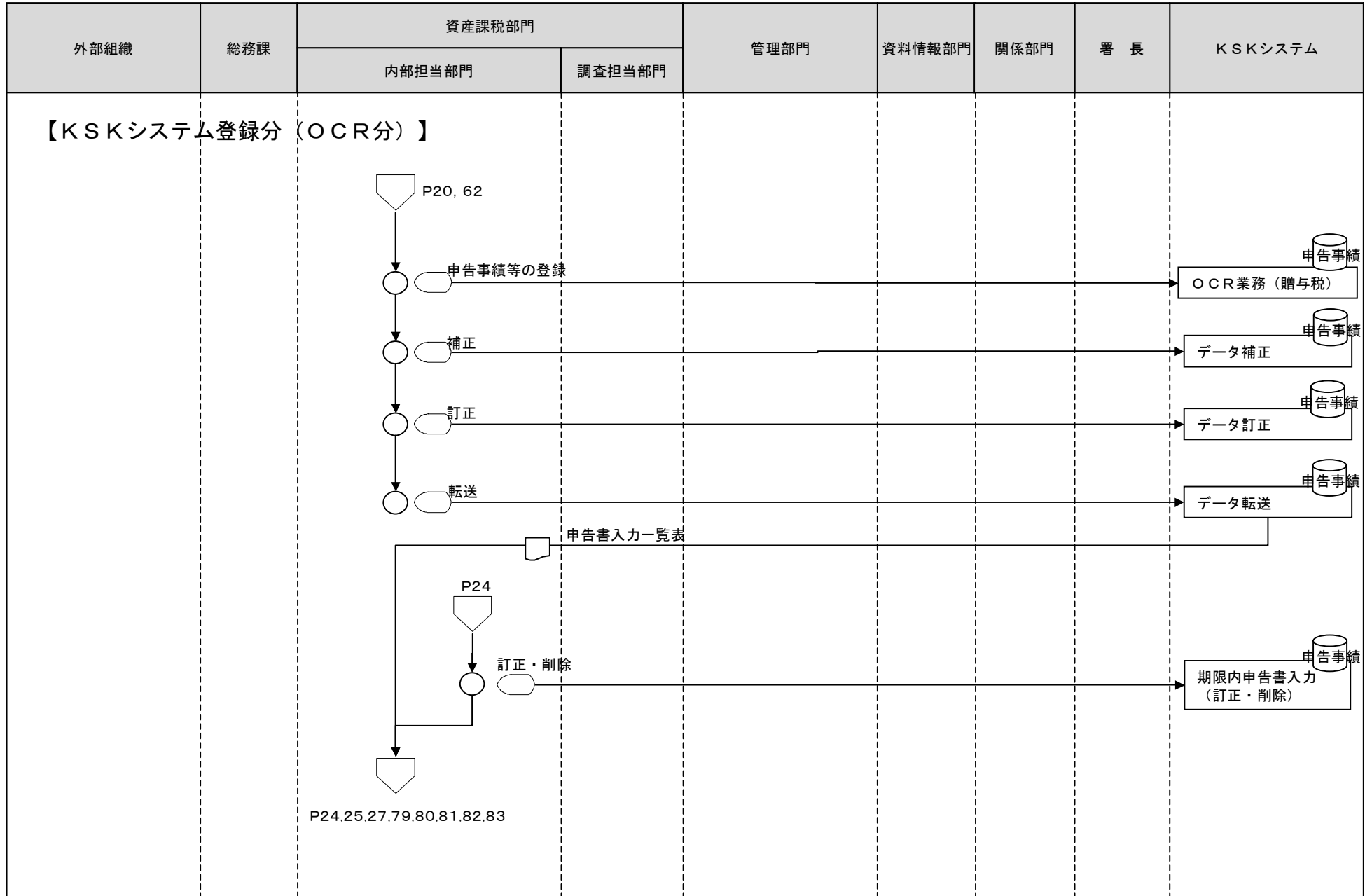

[凡例]

○ 手作業

⊗ 確認・チェック

▽ 保管

□ コンピュータ  
処理

◡ コンピュータ  
画面

▭ 帳票

⊞ コンピュータ  
ファイル

▽ 端子

3 贈与税事務（申告事績の登録）

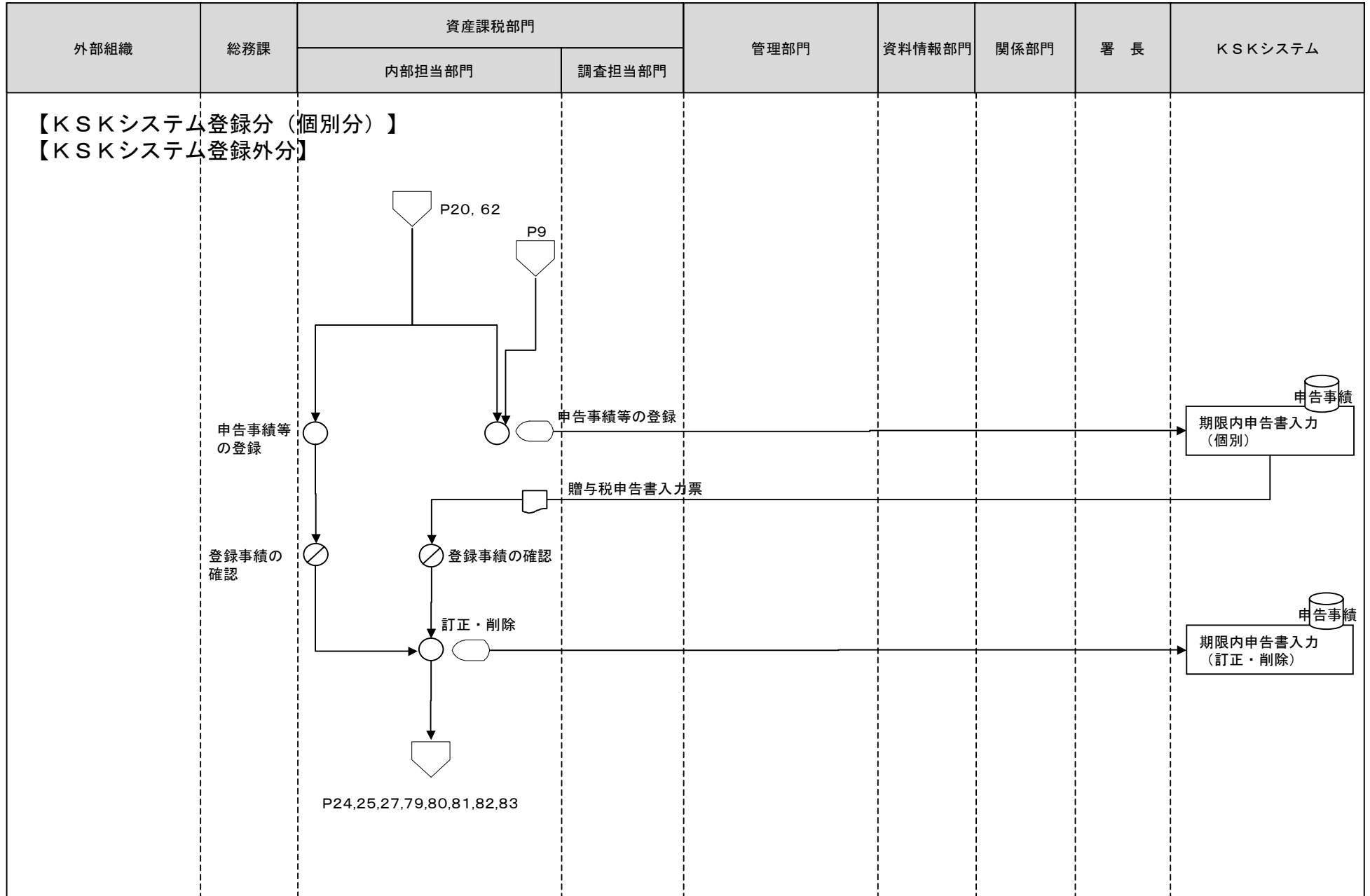

[凡例]

○ 手作業

⊗ 確認・チェック

▽ 保管

□ コンピュータ処理

◯ コンピュータ画面

▭ 帳票

⊞ コンピュータファイル

▽ 端子

3 贈与税事務（申告事績の審査等）

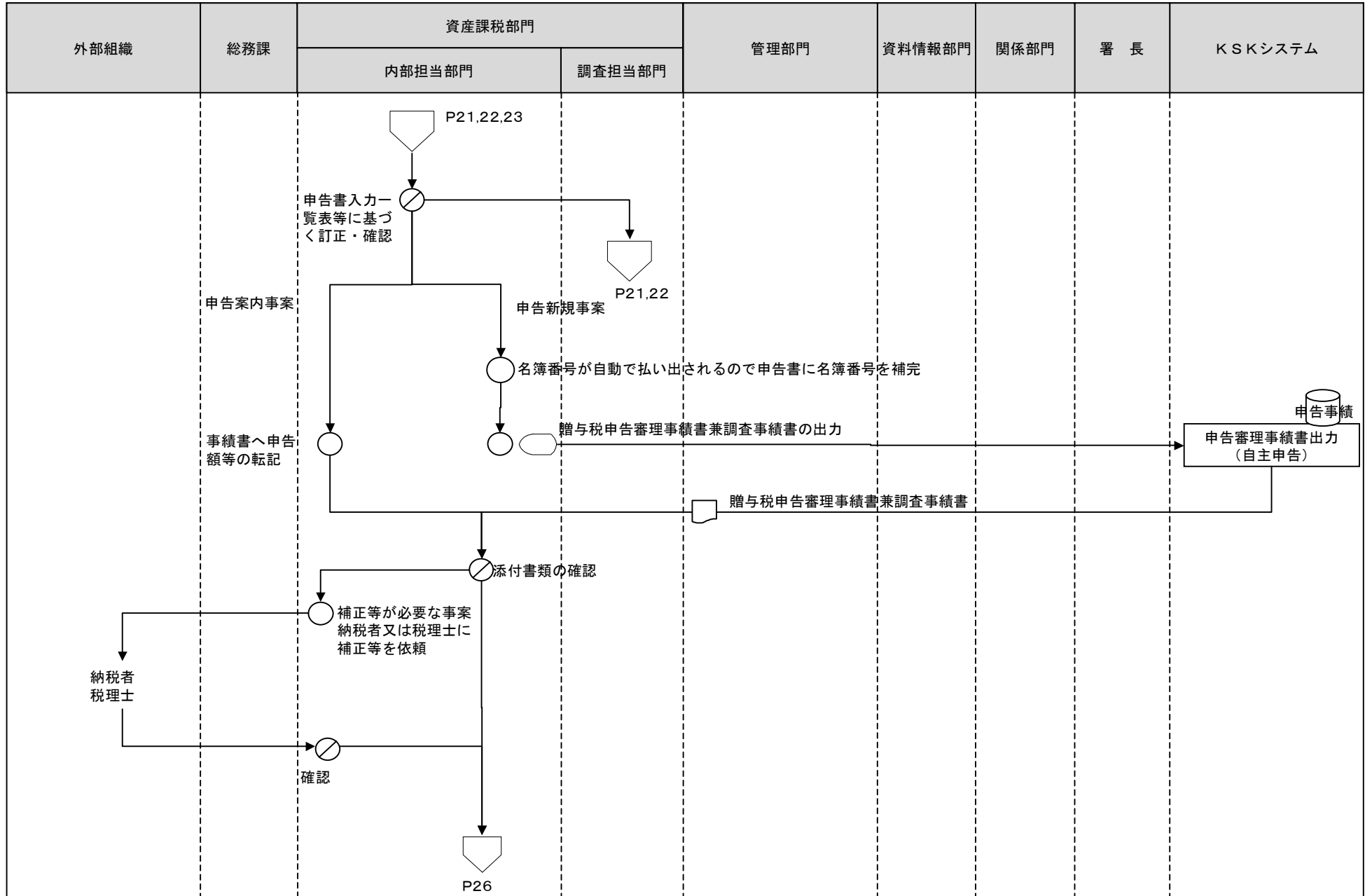

- [凡例] ○ 手作業    ⊗ 確認・チェック    ▽ 保管    □ コンピュータ処理    ◯ コンピュータ画面    帳票    円筒 コンピュータファイル    端子



3 贈与税事務（申告事績の管理部門への連絡）

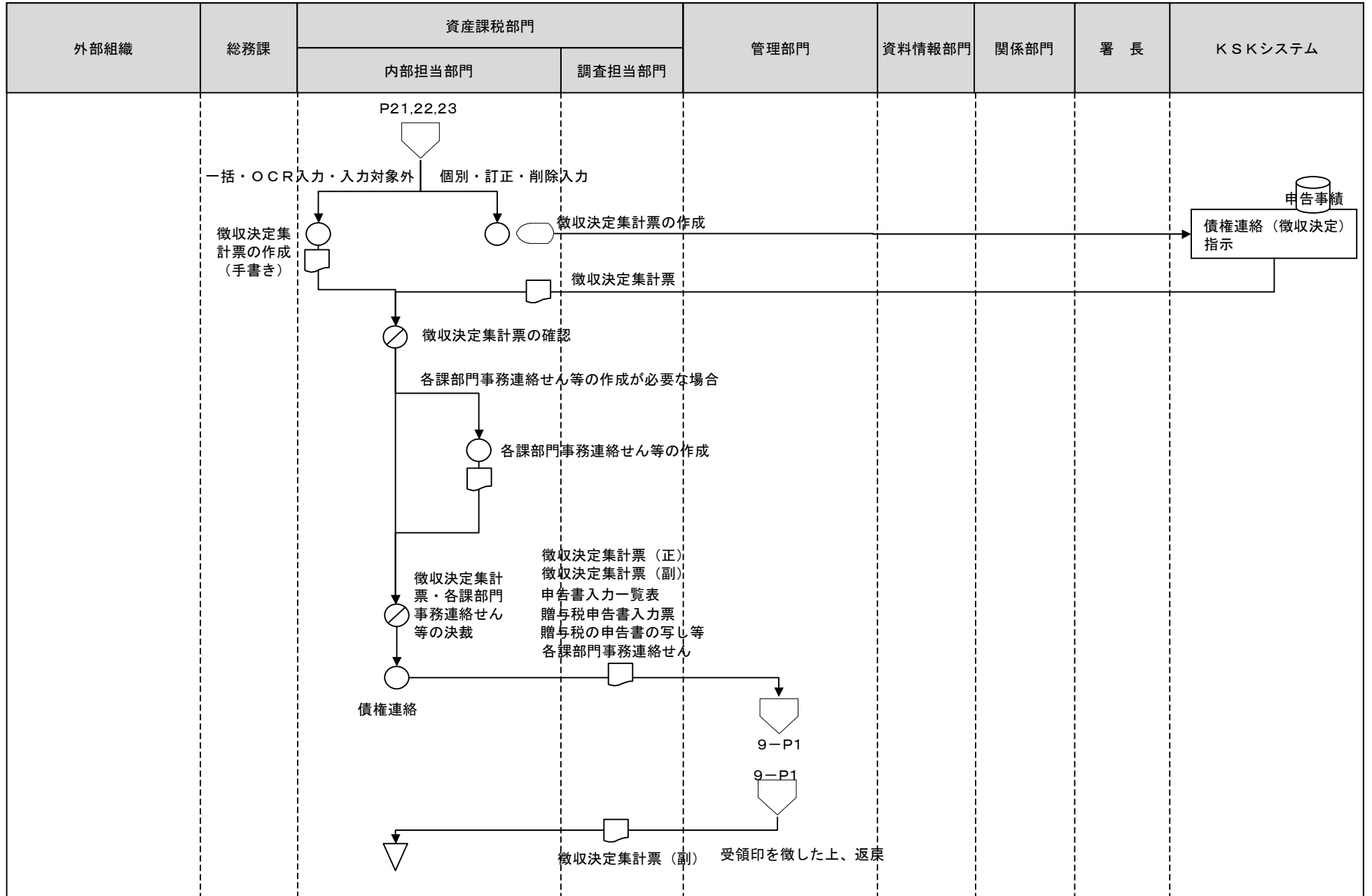

[凡例]

○ 手作業

⊗ 確認・チェック

▽ 保管

□ コンピュータ  
処理

◡ コンピュータ  
画面

▭ 帳票

⊂ コンピュータ  
ファイル

▽ 端子

3 贈与税事務（申告書等の整理・保管）

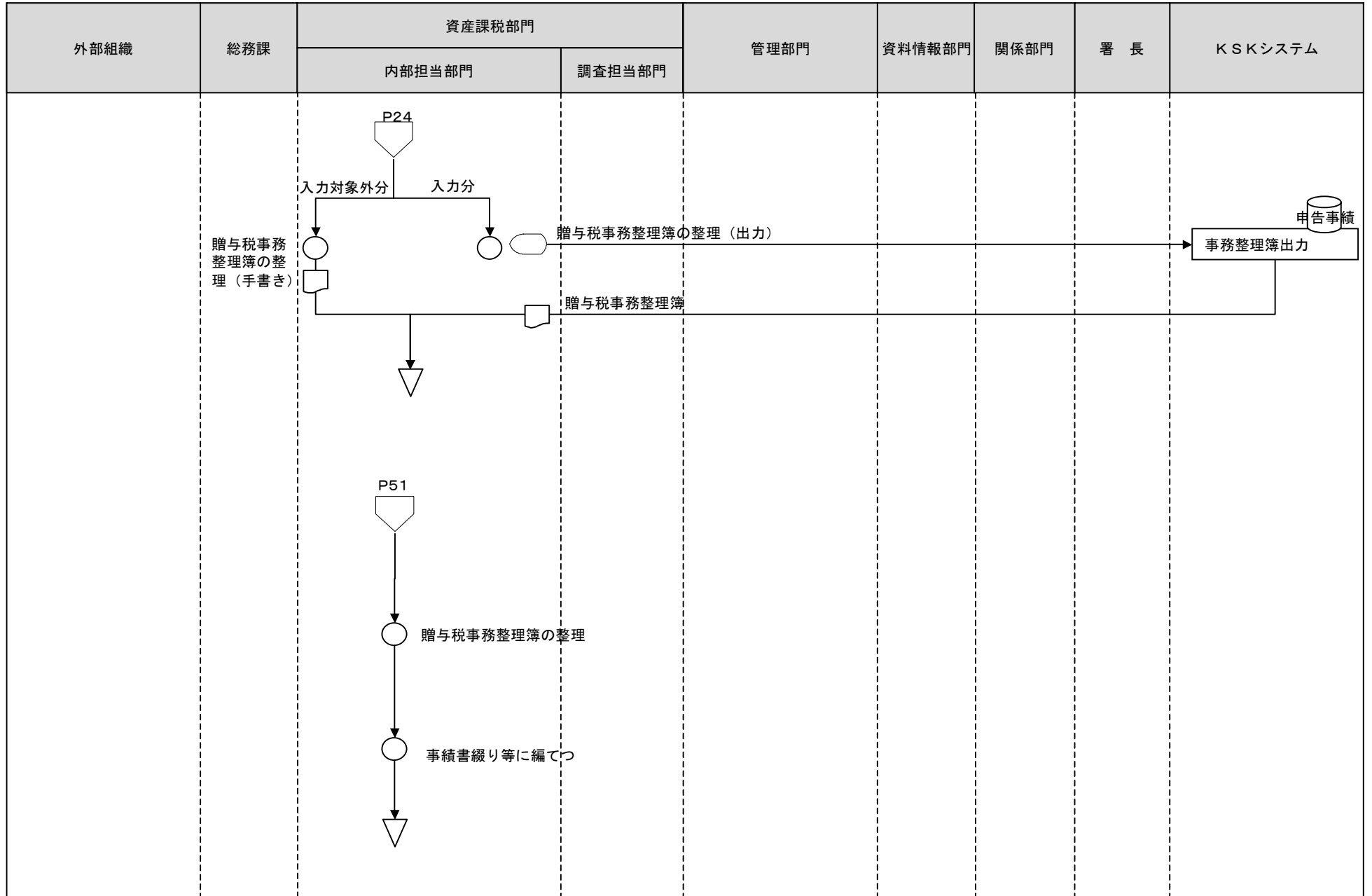

[凡例]

○ 手作業

⊗ 確認・チェック

▽ 保管

□ コンピュータ  
処理

◡ コンピュータ  
画面

▭ 帳票

⊞ コンピュータ  
ファイル

▽ 端子

3 贈与税事務（公示）

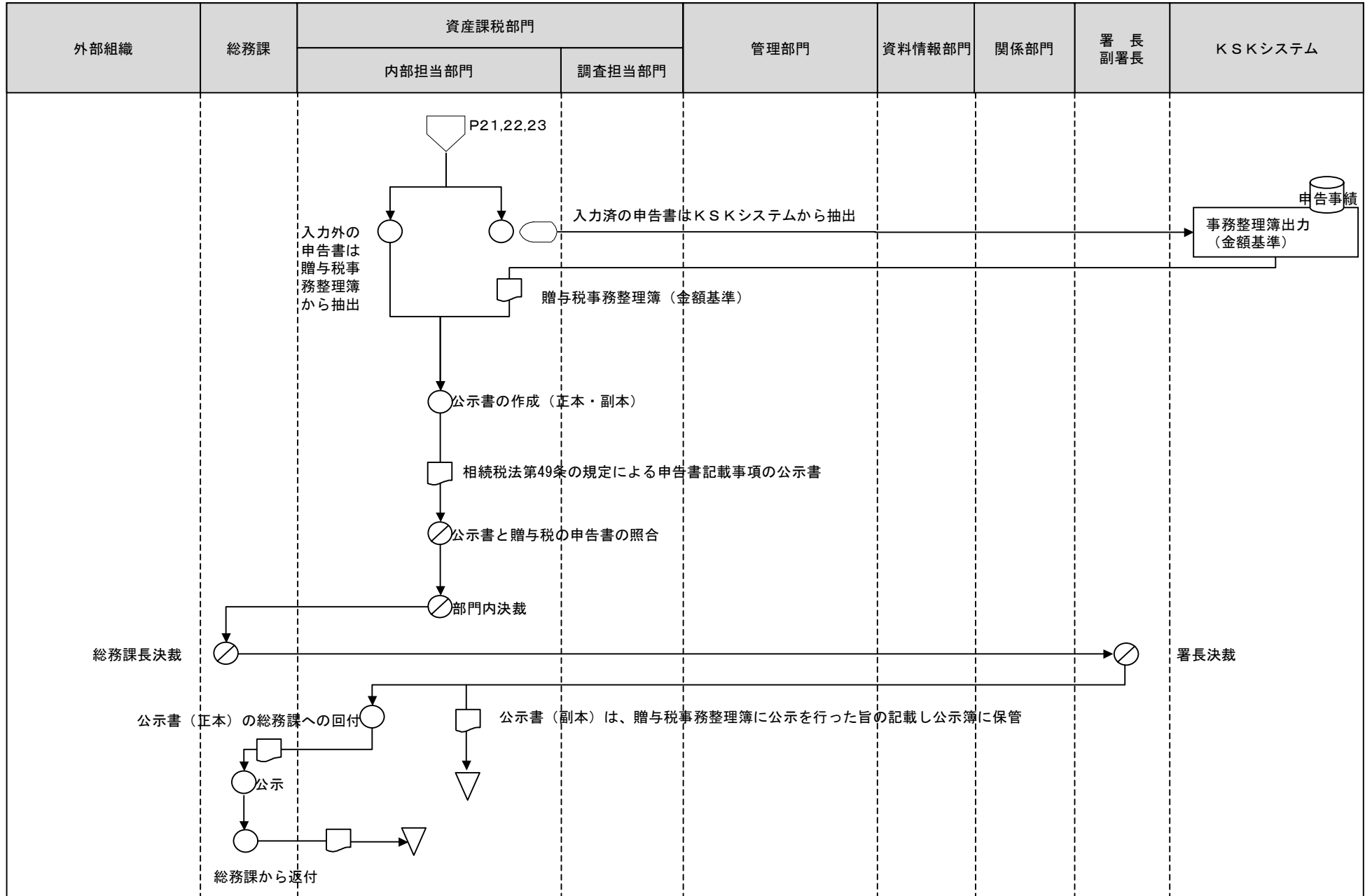

[凡例]

○ 手作業

⊗ 確認・チェック

▽ 保管

□ コンピュータ処理

◯ コンピュータ画面

▭ 帳票

⊞ コンピュータファイル

▽ 端子

3 贈与税事務（申請書等の受理・審査等）

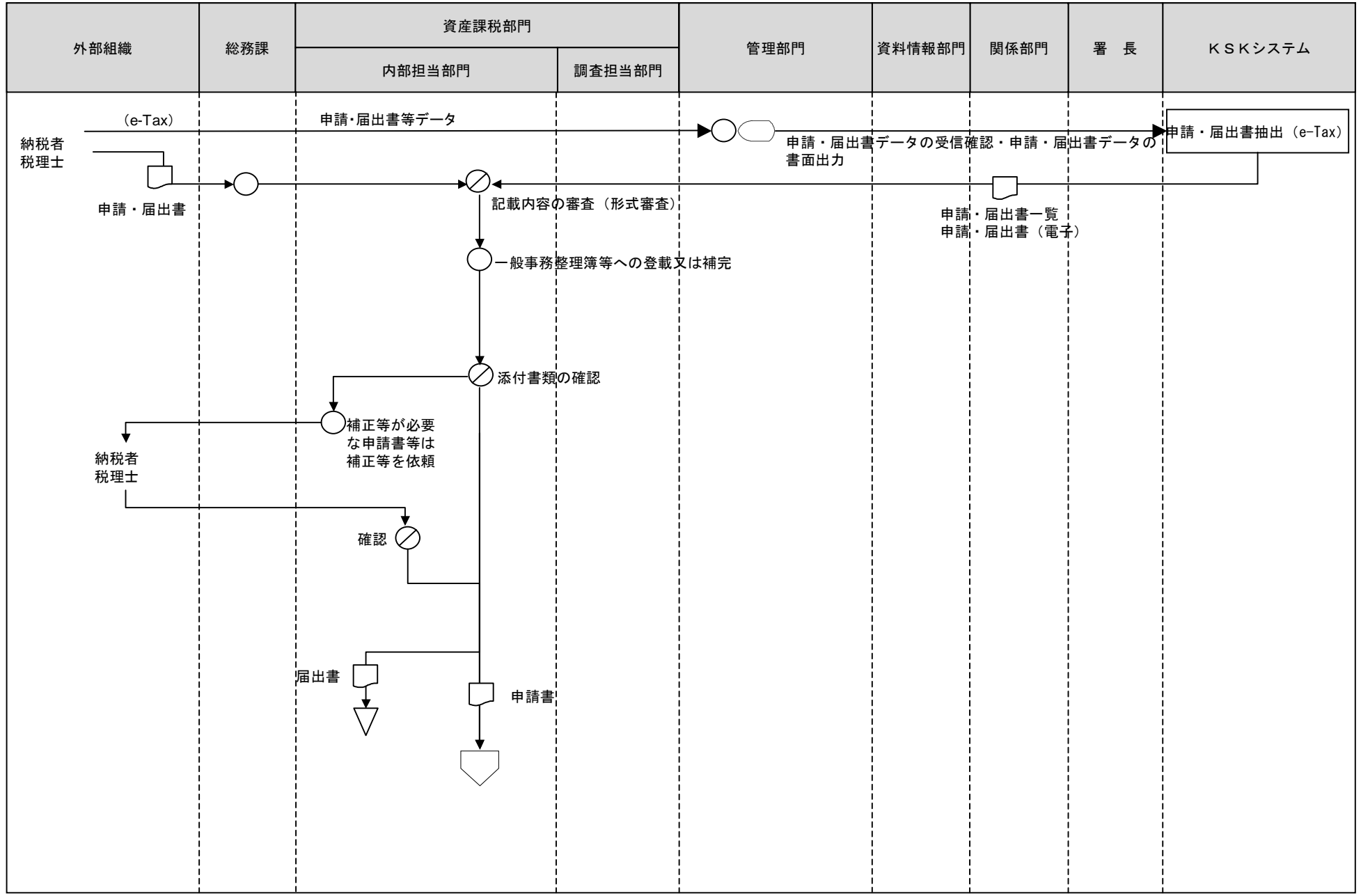

- [凡例] ○ 手作業    ⊗ 確認・チェック    ▽ 保管    □ コンピュータ処理    ◯ コンピュータ画面    帳票    円筒形 コンピュータファイル    端子

3 贈与税事務（通知書等の処理）

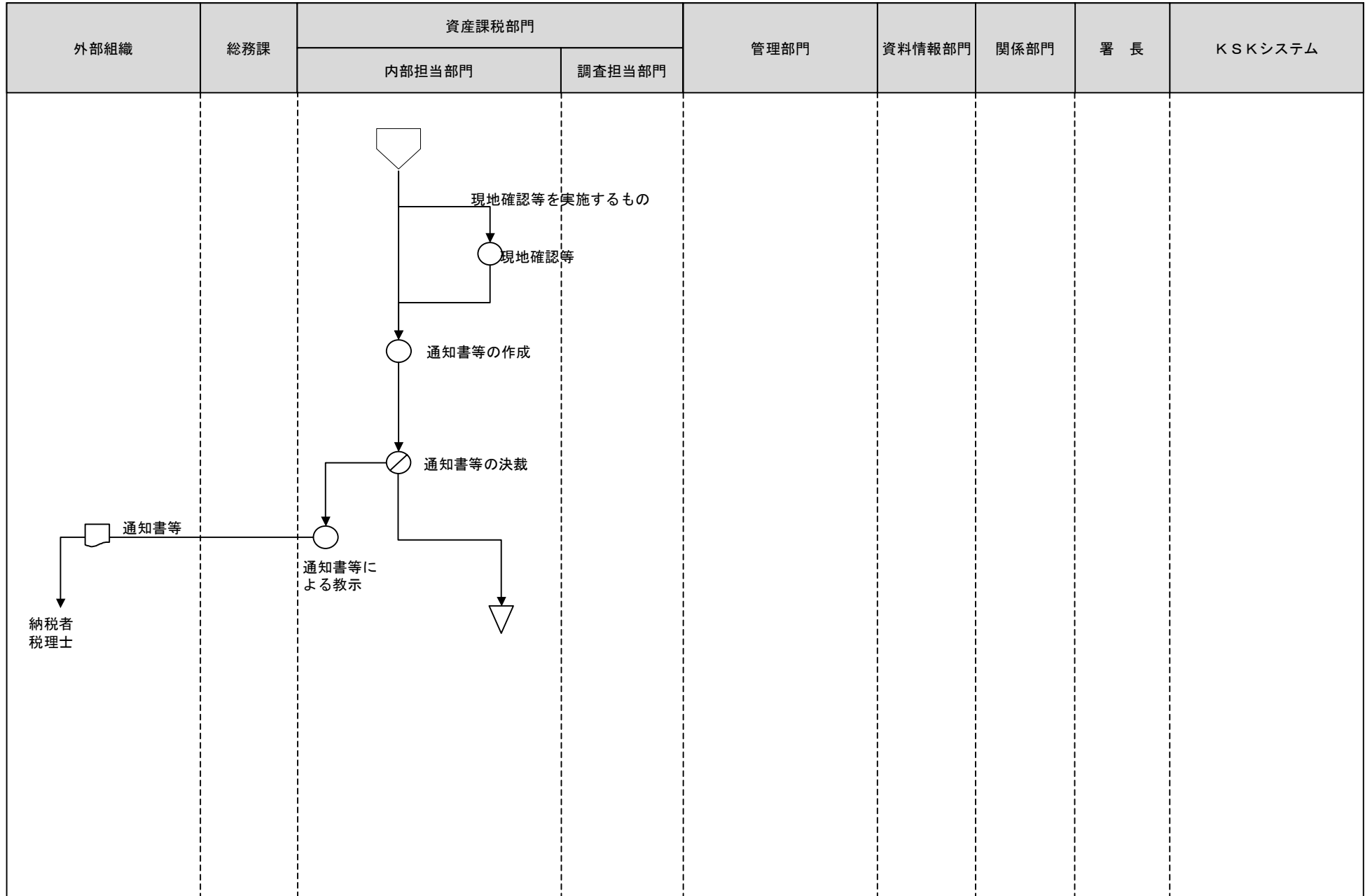

[凡例]

○ 手作業

⊗ 確認・チェック

▽ 保管

□ コンピュータ処理

◯ コンピュータ画面

▭ 帳票

⊞ コンピュータファイル

⬠ 端子

3 贈与税事務（重点管理〈超大口資産家〉）

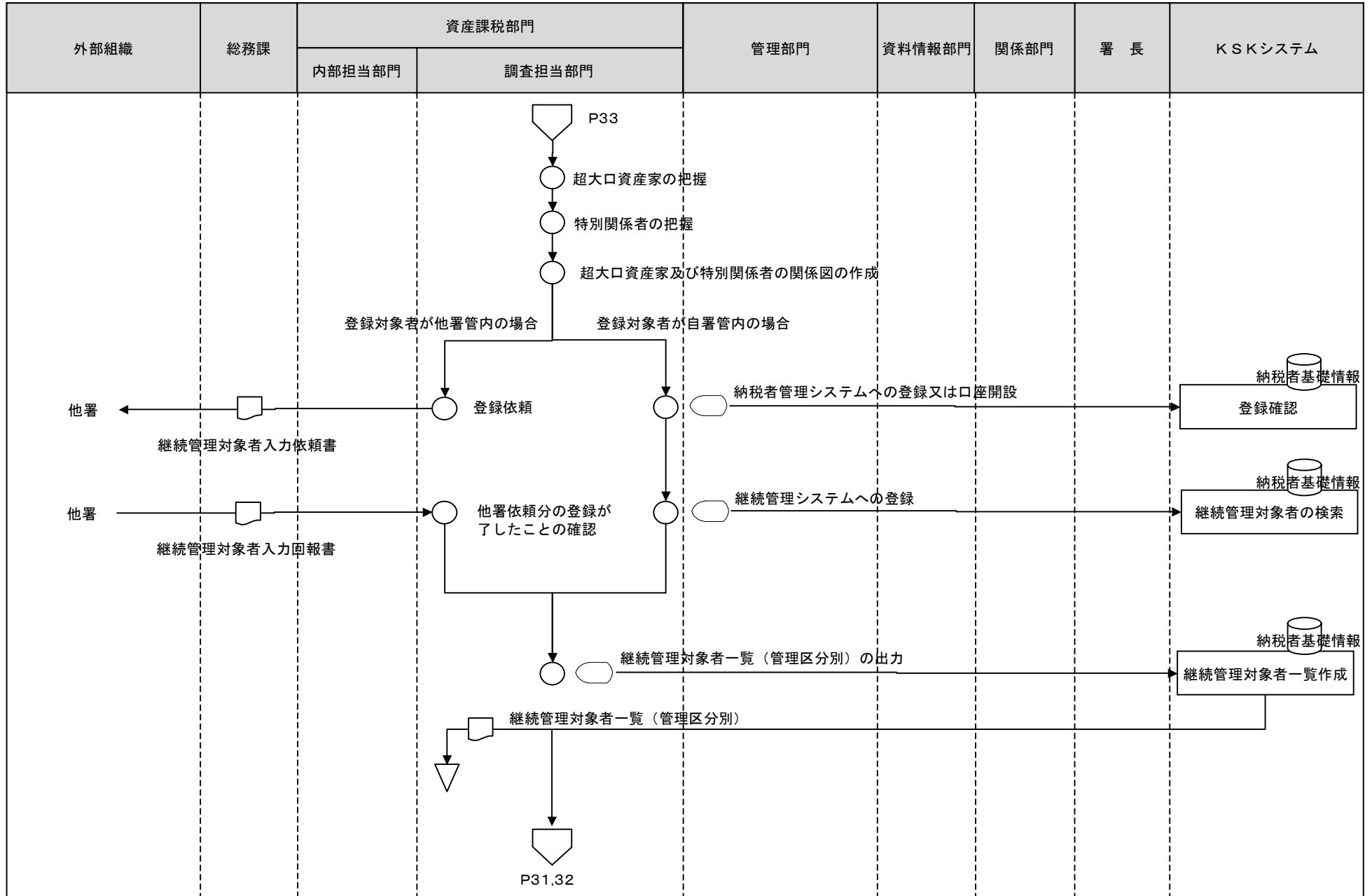

[凡例]

○ 手作業

⊗ 確認・チェック

▽ 保管

□ コンピュータ処理

◯ コンピュータ画面

▭ 帳票

⊞ コンピュータファイル

⏏ 端子



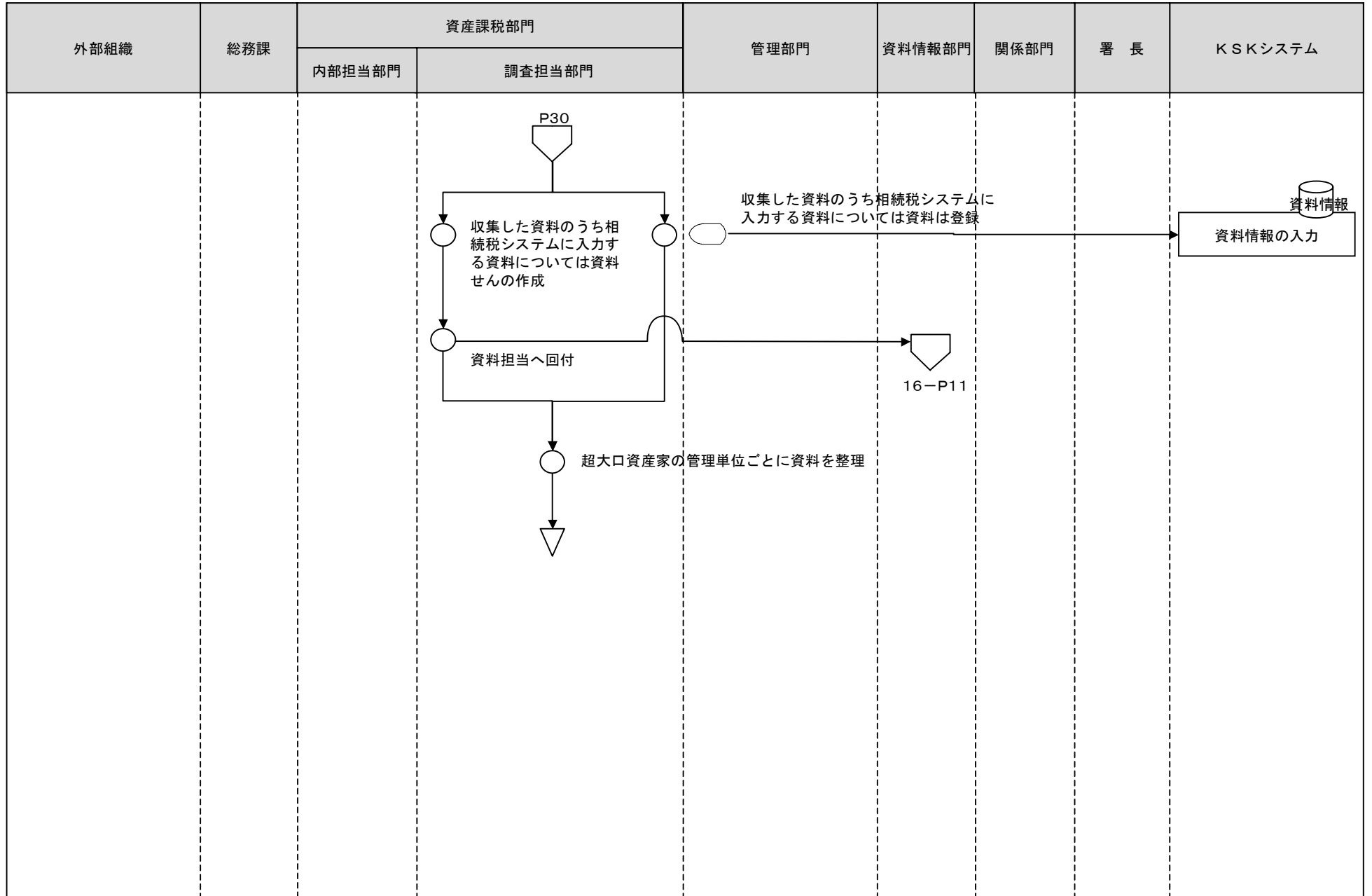



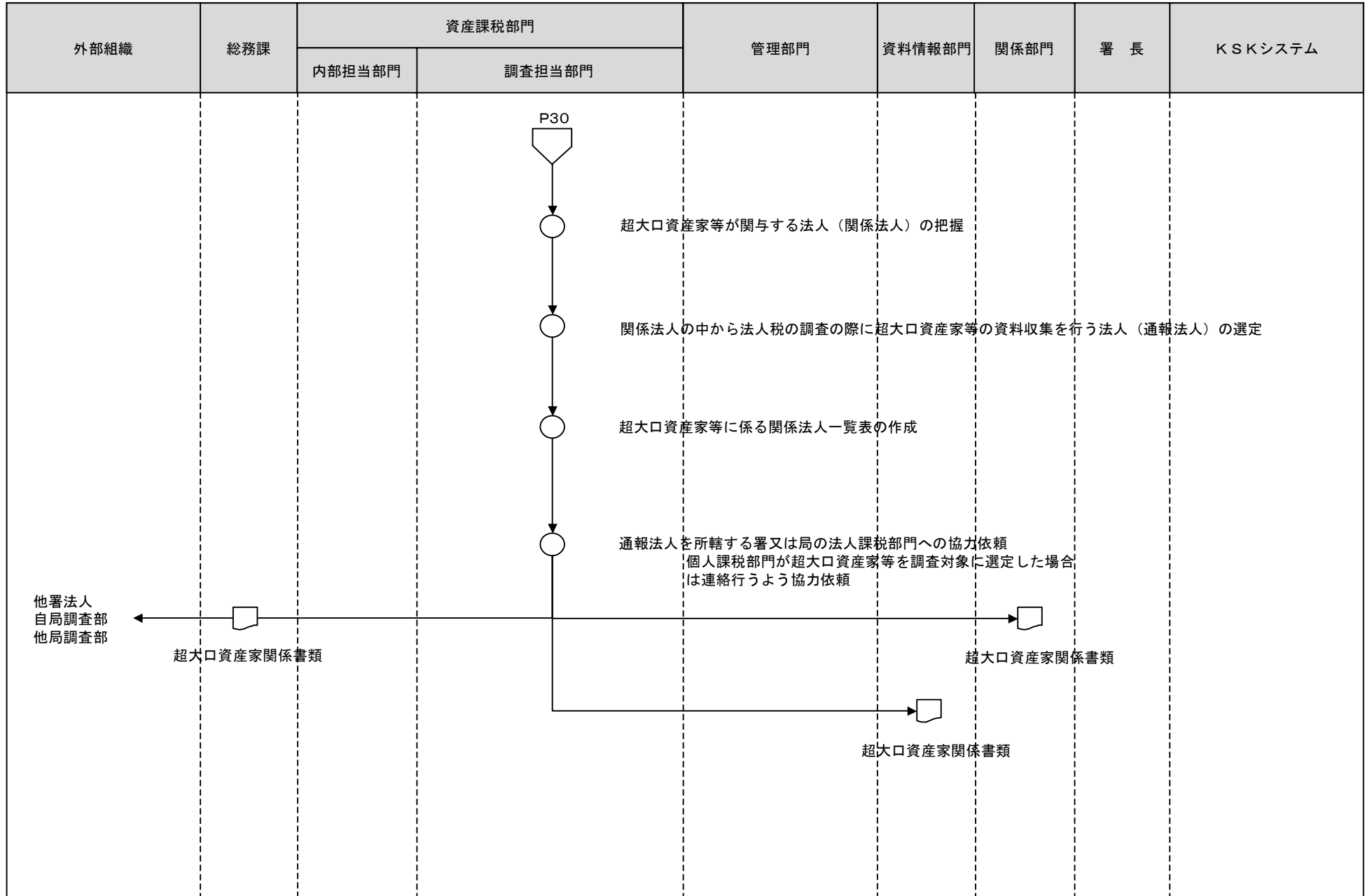

3 贈与税事務（重点管理〈超大口資産家〉）



- [凡例] ○ 手作業    ⊗ 確認・チェック    ▽ 保管    □ コンピュータ処理    ◯ コンピュータ画面    □ 帳票    〇 コンピュータファイル    ▽ 端子

3 贈与税事務（重点管理〈超大口資産家〉）



- [凡例]
-  手作業
  -  確認・チェック
  -  保管
  -  コンピュータ処理
  -  コンピュータ画面
  -  帳票
  -  コンピュータファイル
  -  端子



3 贈与税事務（重点管理〈超大口資産家〉）

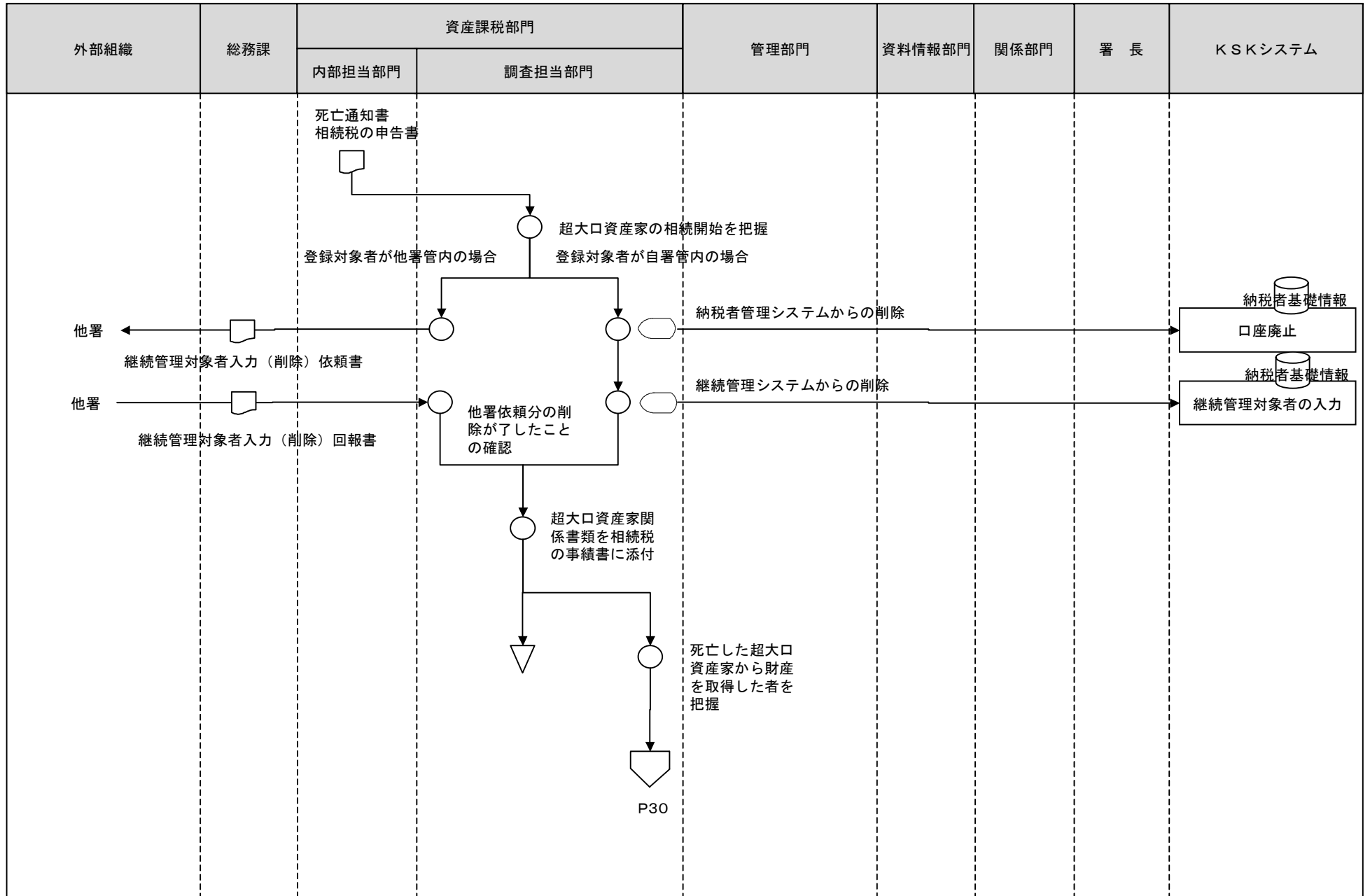

[凡例]

○ 手作業

⊗ 確認・チェック

▽ 保管

□ コンピュータ処理

コンピュータ画面

帳票

コンピュータファイル

端子

3 贈与税事務（重点管理〈超大口資産家〉）

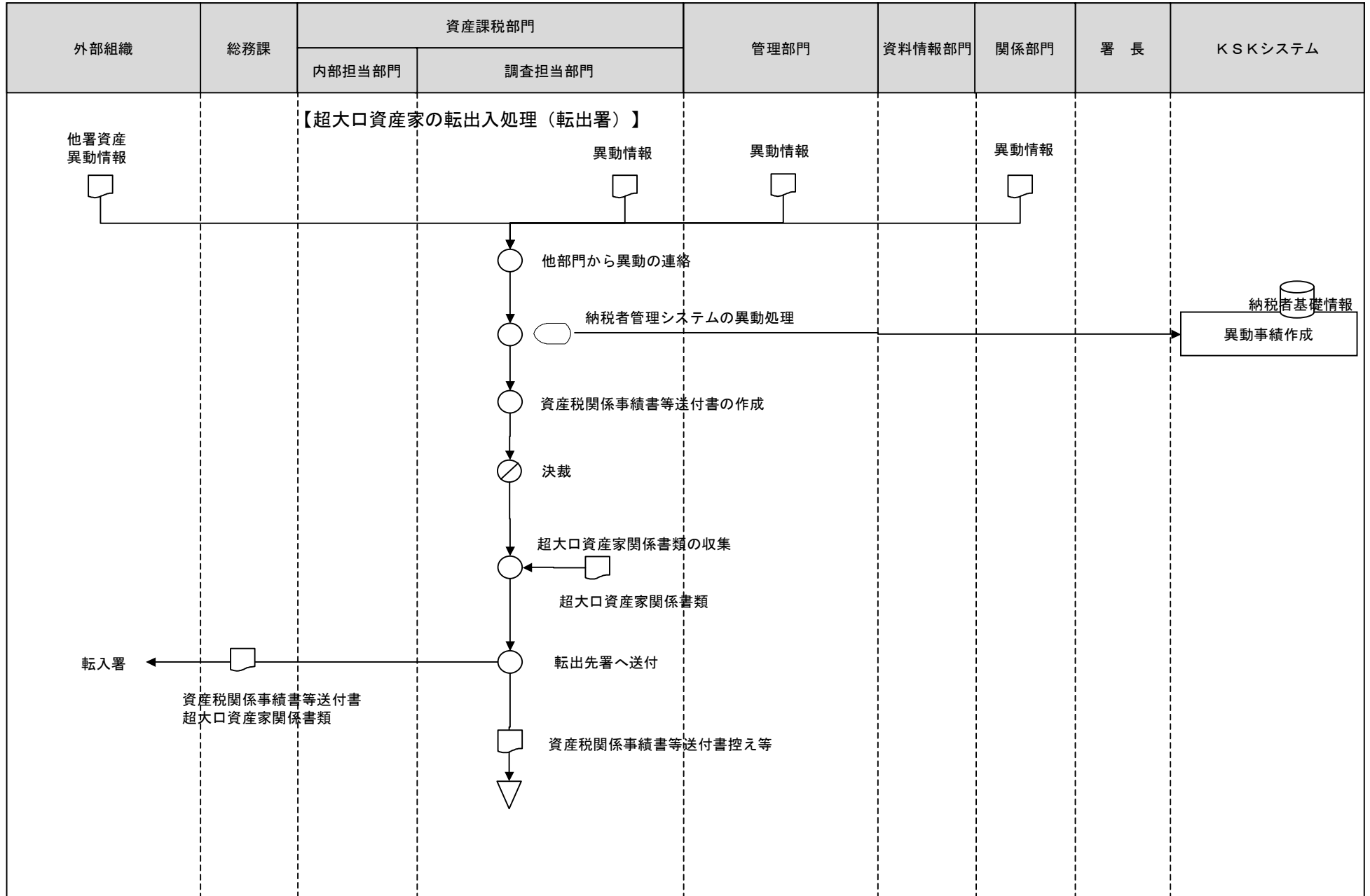

- [凡例] ○ 手作業    ⊘ 確認・チェック    ▽ 保管    □ コンピュータ処理    ◯ コンピュータ画面    □ 帳票    〇 コンピュータファイル    ▽ 端子

3 贈与税事務（重点管理〈超大口資産家〉）

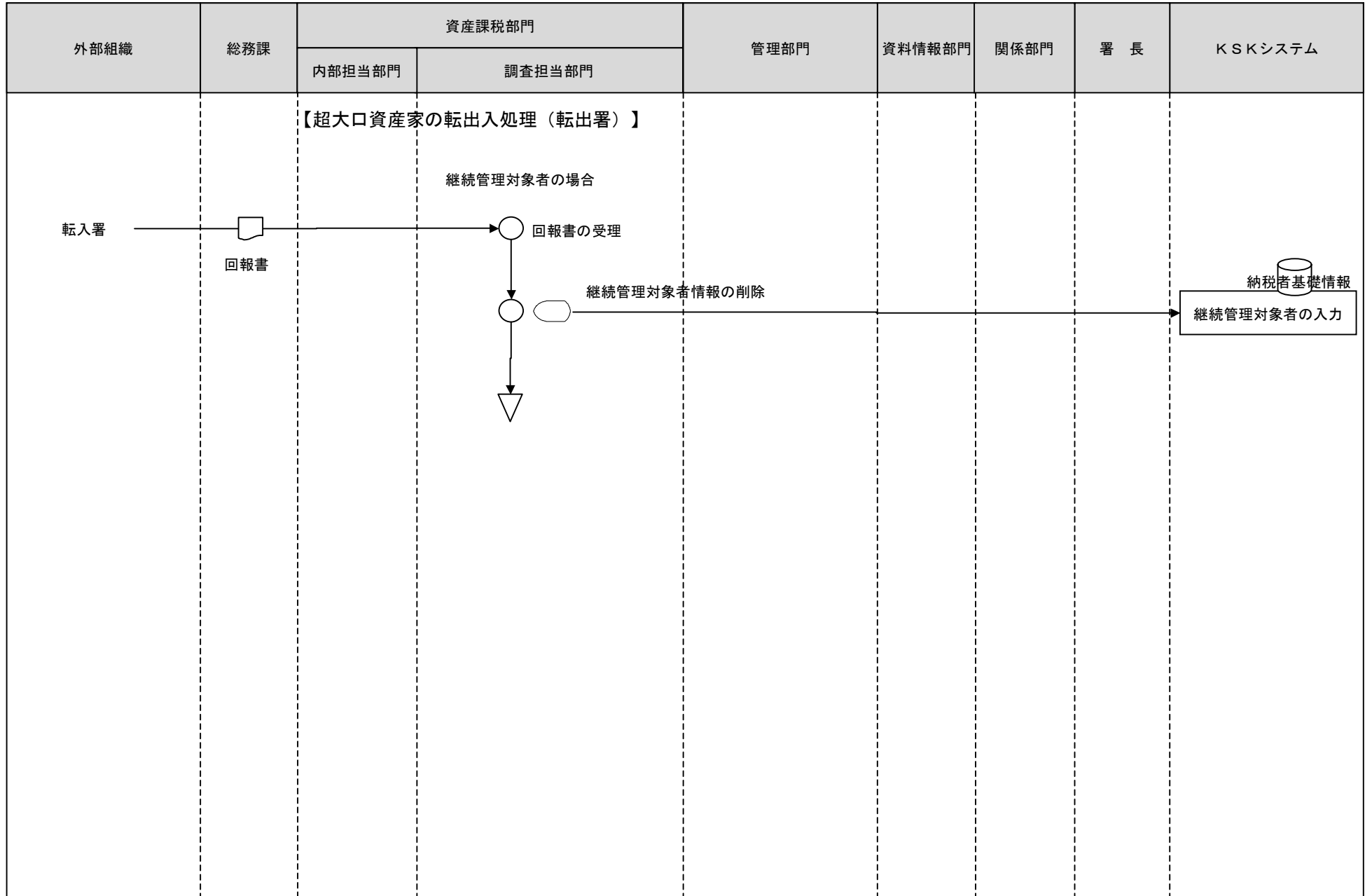

[凡例]

○ 手作業

⊗ 確認・チェック

▽ 保管

□ コンピュータ  
処理

⬭ コンピュータ  
画面

▭ 帳票

⊞ コンピュータ  
ファイル

⬇ 端子

3 贈与税事務（重点管理〈超大口資産家〉）

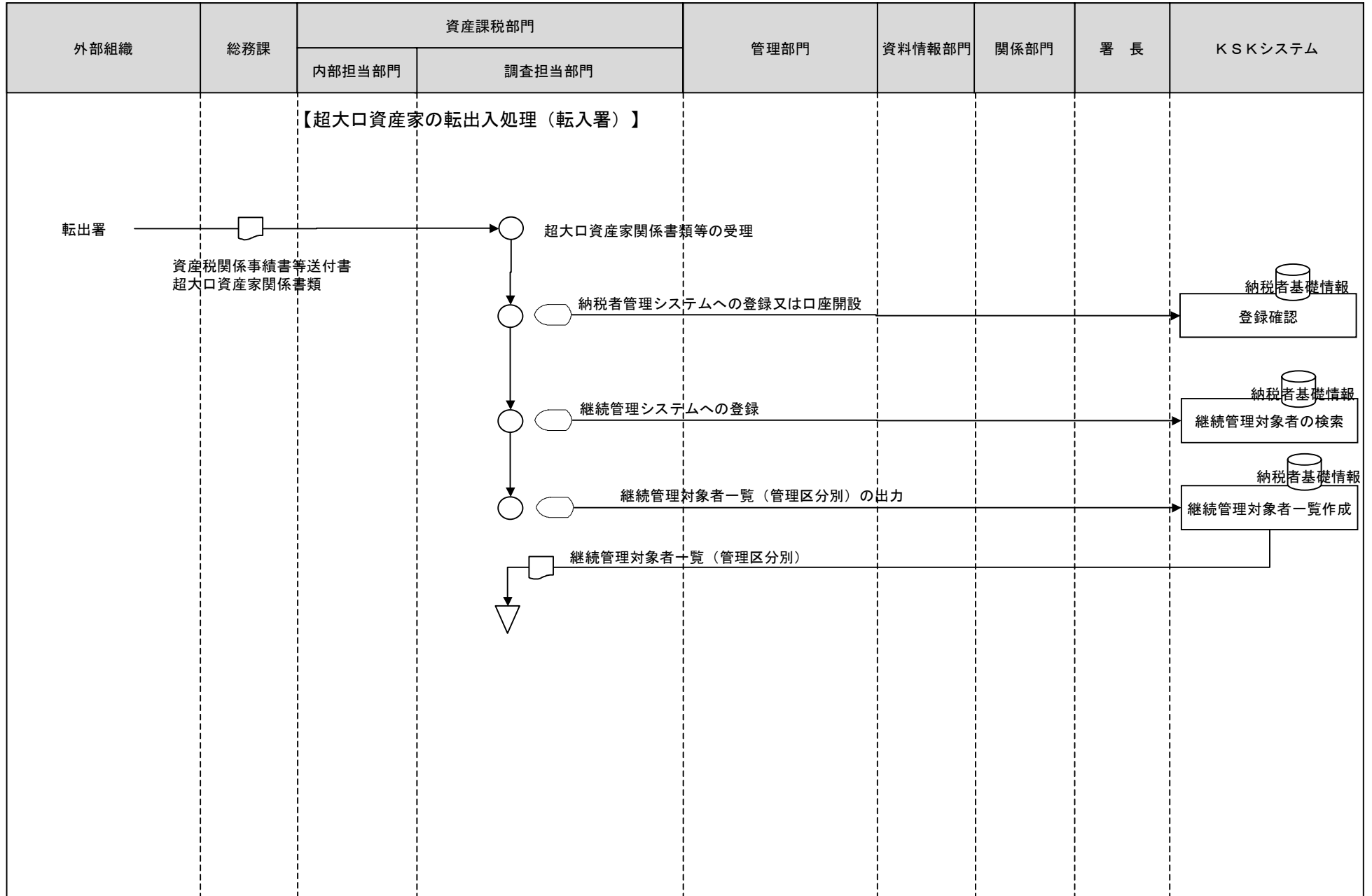

[凡例]

○ 手作業

⊗ 確認・チェック

▽ 保管

□ コンピュータ  
処理

◯ コンピュータ  
画面

□ 帳票

⊂ コンピュータ  
ファイル

⊃ 端子

3 贈与税事務（重点管理〈贈与税の納税猶予適用者〉）

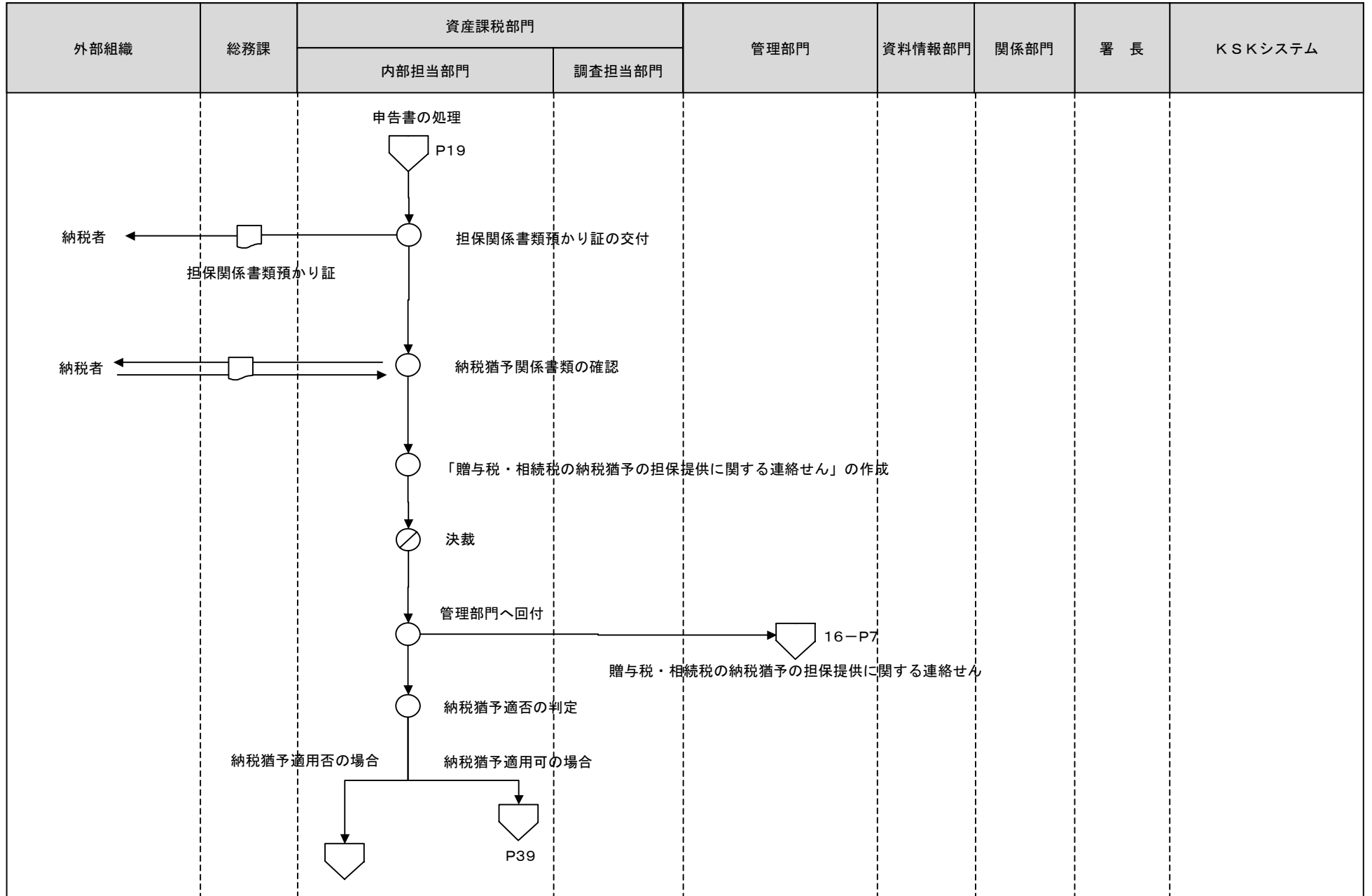

[凡例]

○ 手作業

⊗ 確認・チェック

▽ 保管

□ コンピュータ処理

◯ コンピュータ画面

▭ 帳票

⊂ コンピュータファイル

▽ 端子

3 贈与税事務（重点管理〈贈与税の納税猶予適用者〉）

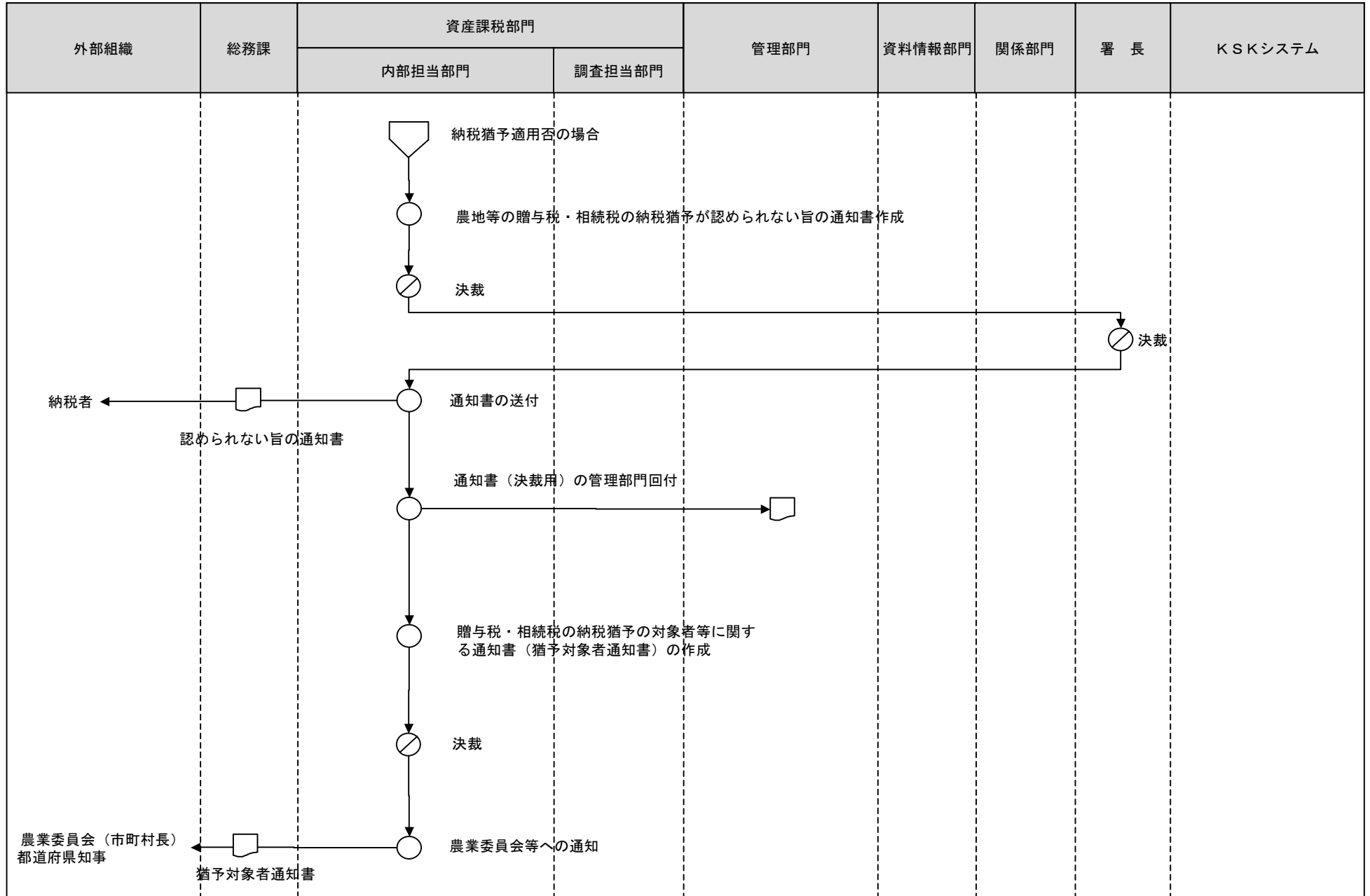

- [凡例] ○ 手作業    ⊗ 確認・チェック    ▽ 保管    □ コンピュータ処理    ◯ コンピュータ画面    〇 帳票    〇 コンピュータファイル    ▽ 端子

3 贈与税事務（重点管理〈贈与税の納税猶予適用者〉）

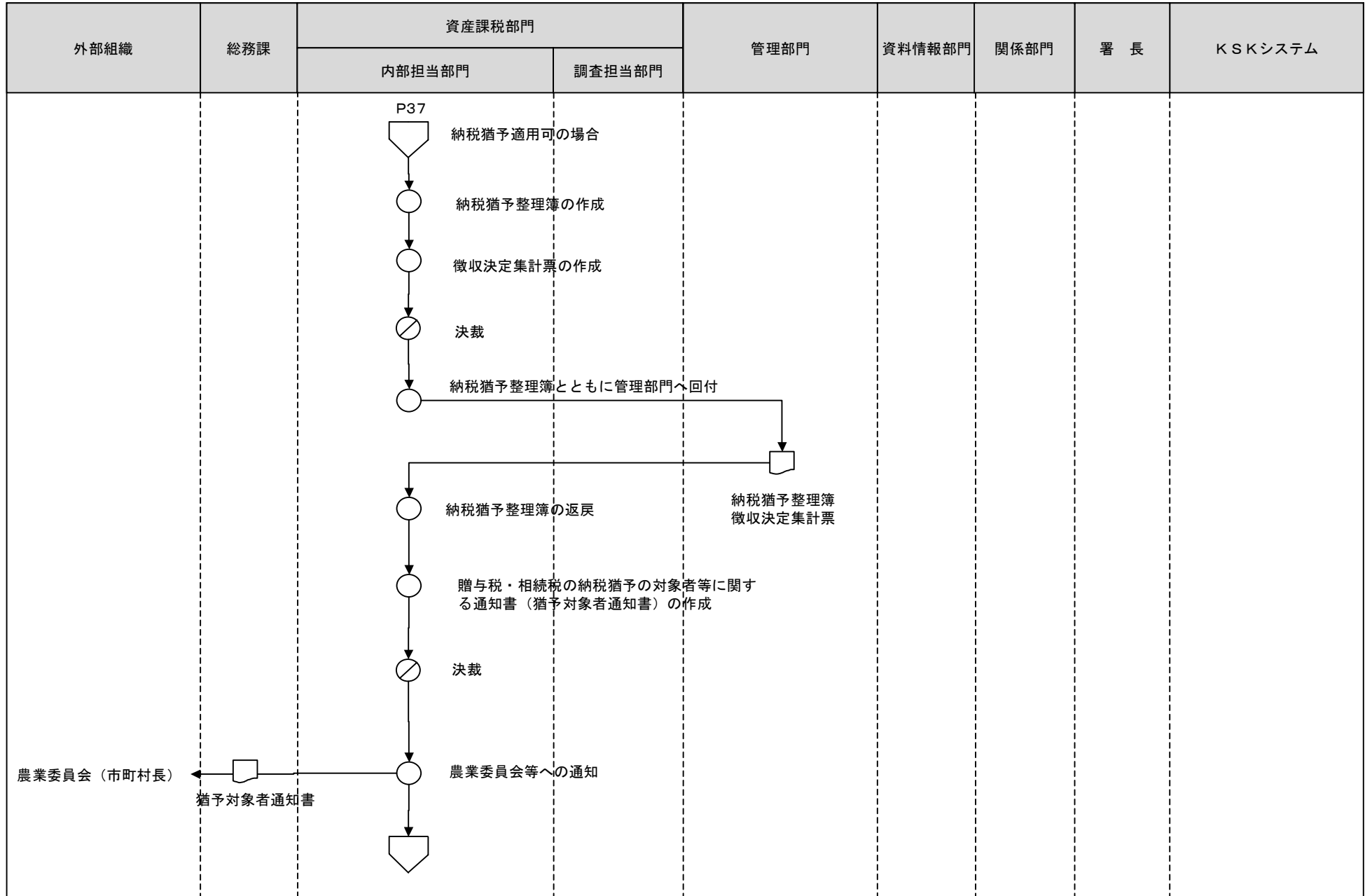

[凡例] ○ 手作業    ⊗ 確認・チェック    ▽ 保管    □ コンピュータ処理    ◯ コンピュータ画面    帳票    〇 コンピュータファイル    端子

3 贈与税事務（重点管理〈贈与税の納税猶予適用者〉）

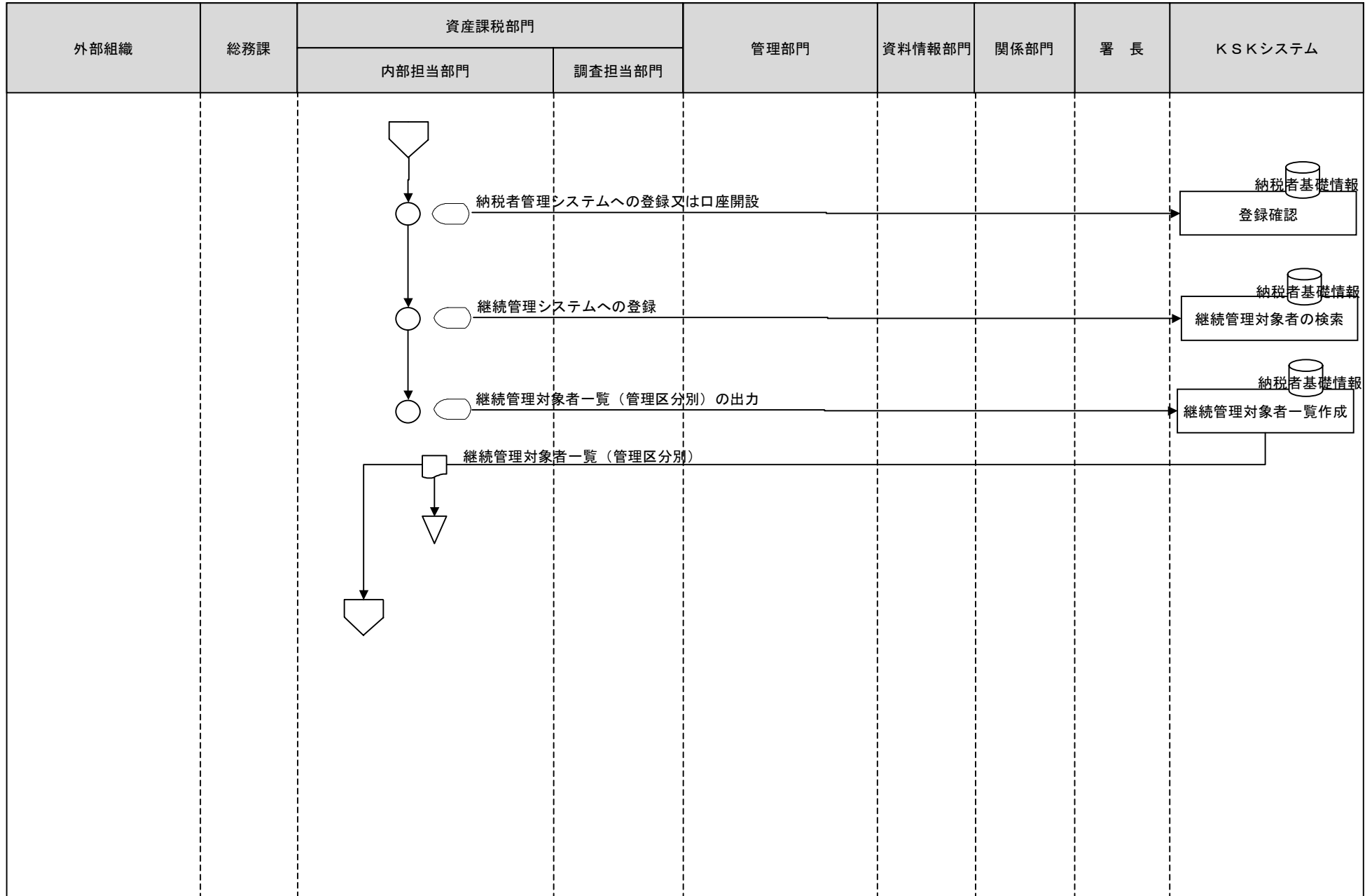

[凡例] ○ 手作業    ⊗ 確認・チェック    ▽ 保管    □ コンピュータ処理    ◯ コンピュータ画面    ◻ 帳票    〇 コンピュータファイル    ▽ 端子



3 贈与税事務（重点管理〈贈与税の納税猶予適用者〉）

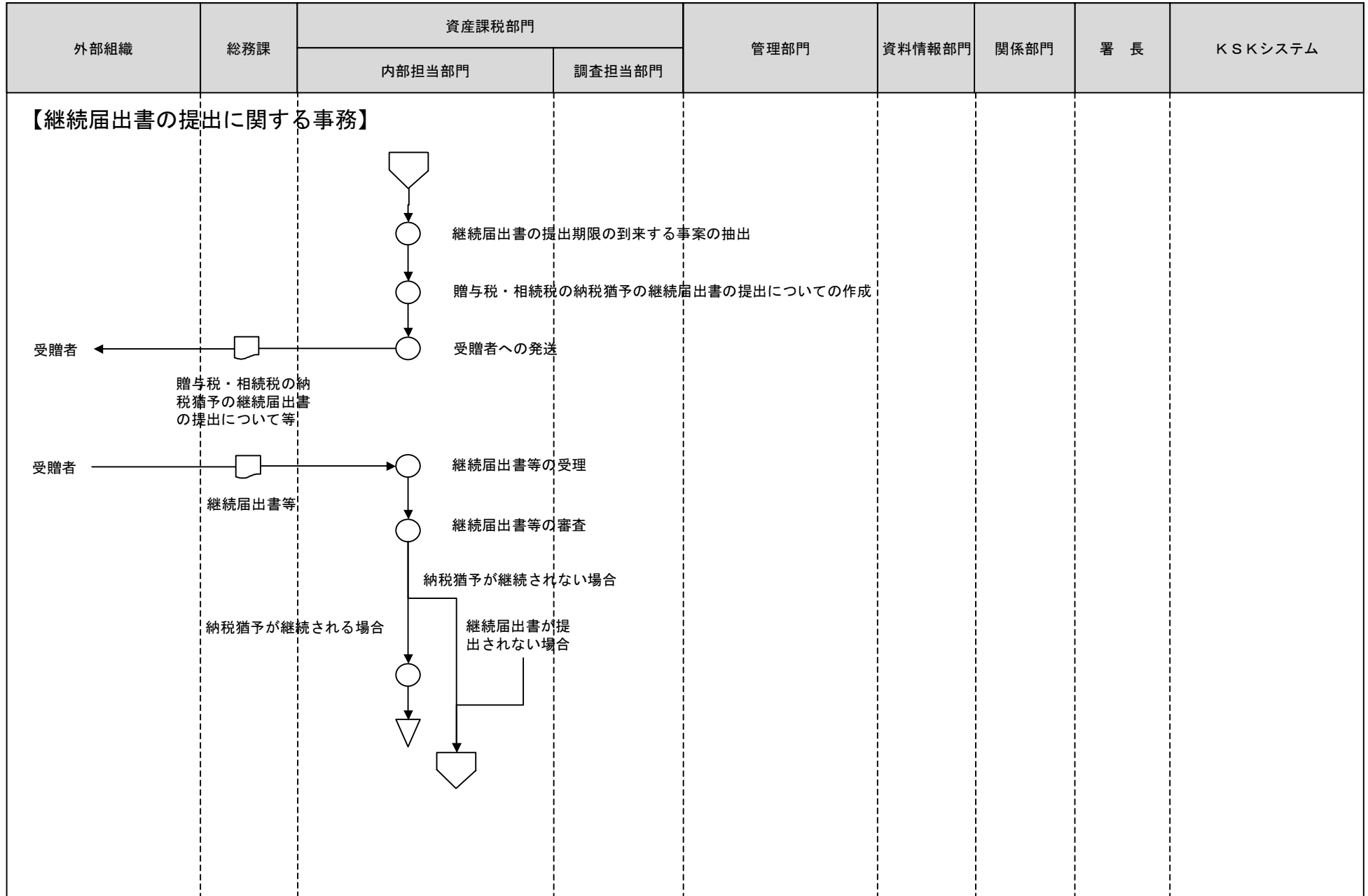

3 贈与税事務（重点管理〈贈与税の納税猶予適用者〉）

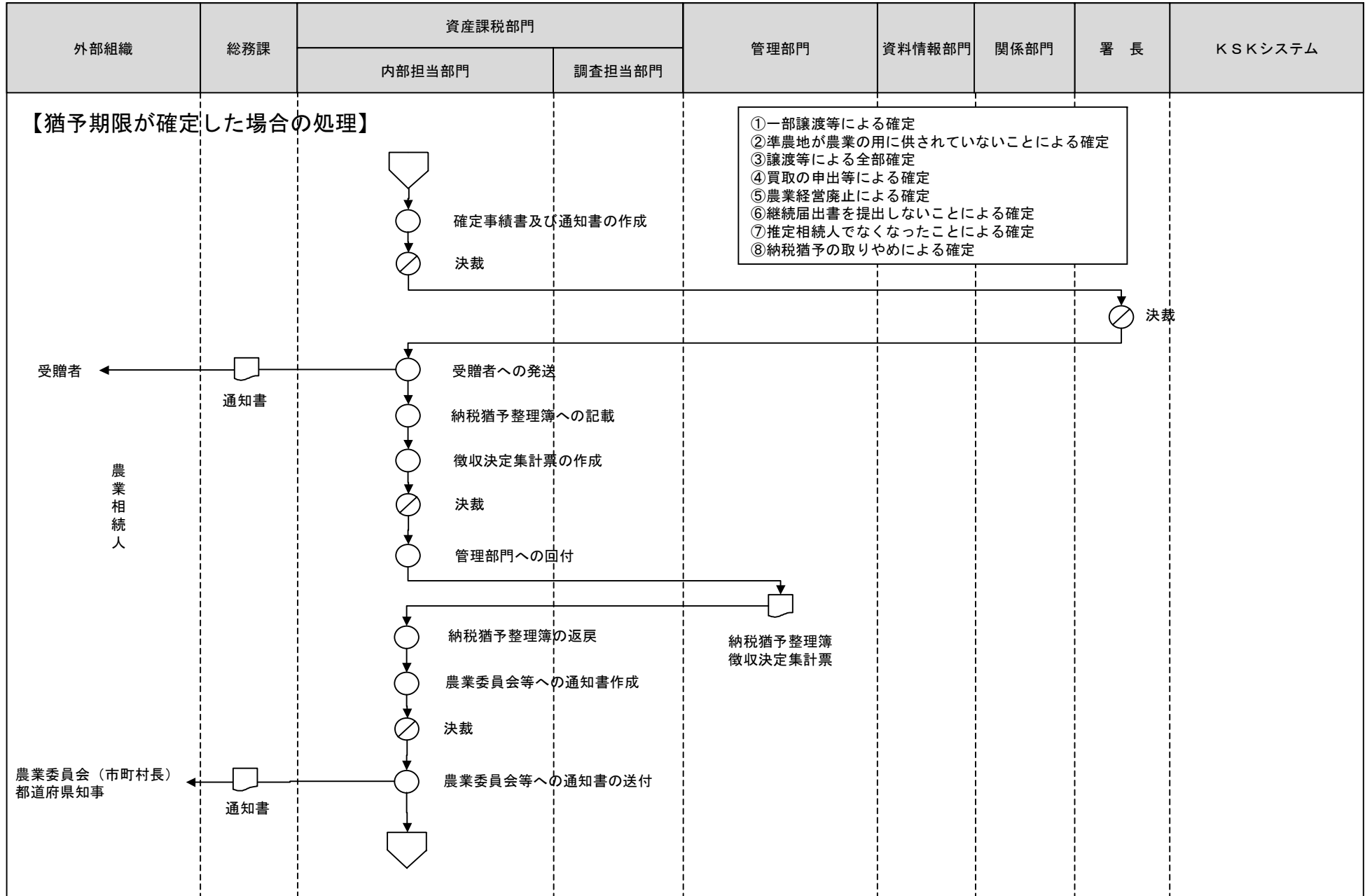

[凡例] ○ 手作業    ⊗ 確認・チェック    ▽ 保管    □ コンピュータ処理    ◯ コンピュータ画面    〇 帳票    〇 コンピュータファイル    ▽ 端子

3 贈与税事務（重点管理〈贈与税の納税猶予適用者〉）

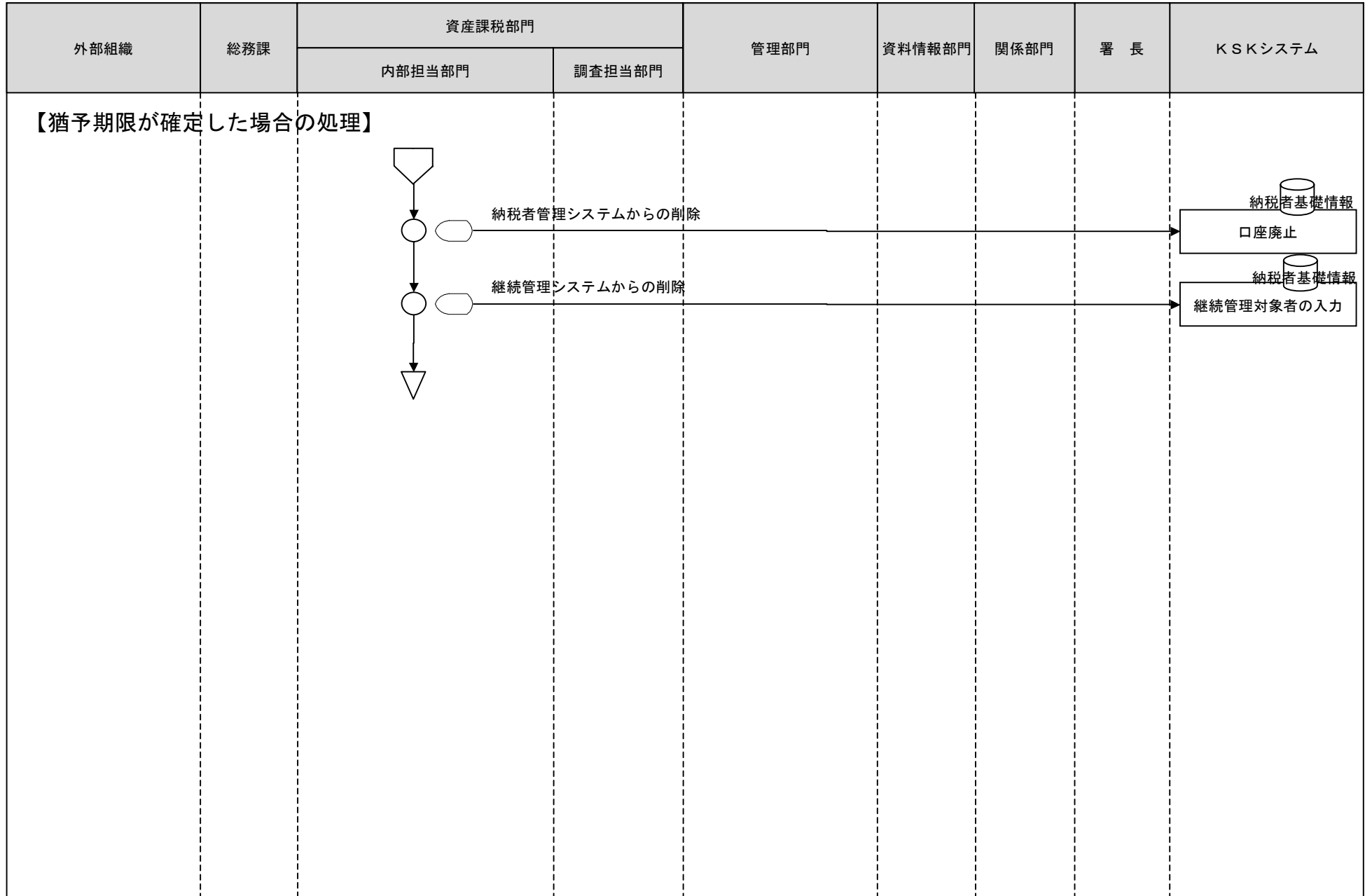

[凡例]

○ 手作業

⊗ 確認・チェック

▽ 保管

□ コンピュータ  
処理

◌ コンピュータ  
画面

▭ 帳票

⊞ コンピュータ  
ファイル

⬇ 端子

3 贈与税事務（重点管理〈贈与税の納税猶予適用者〉）

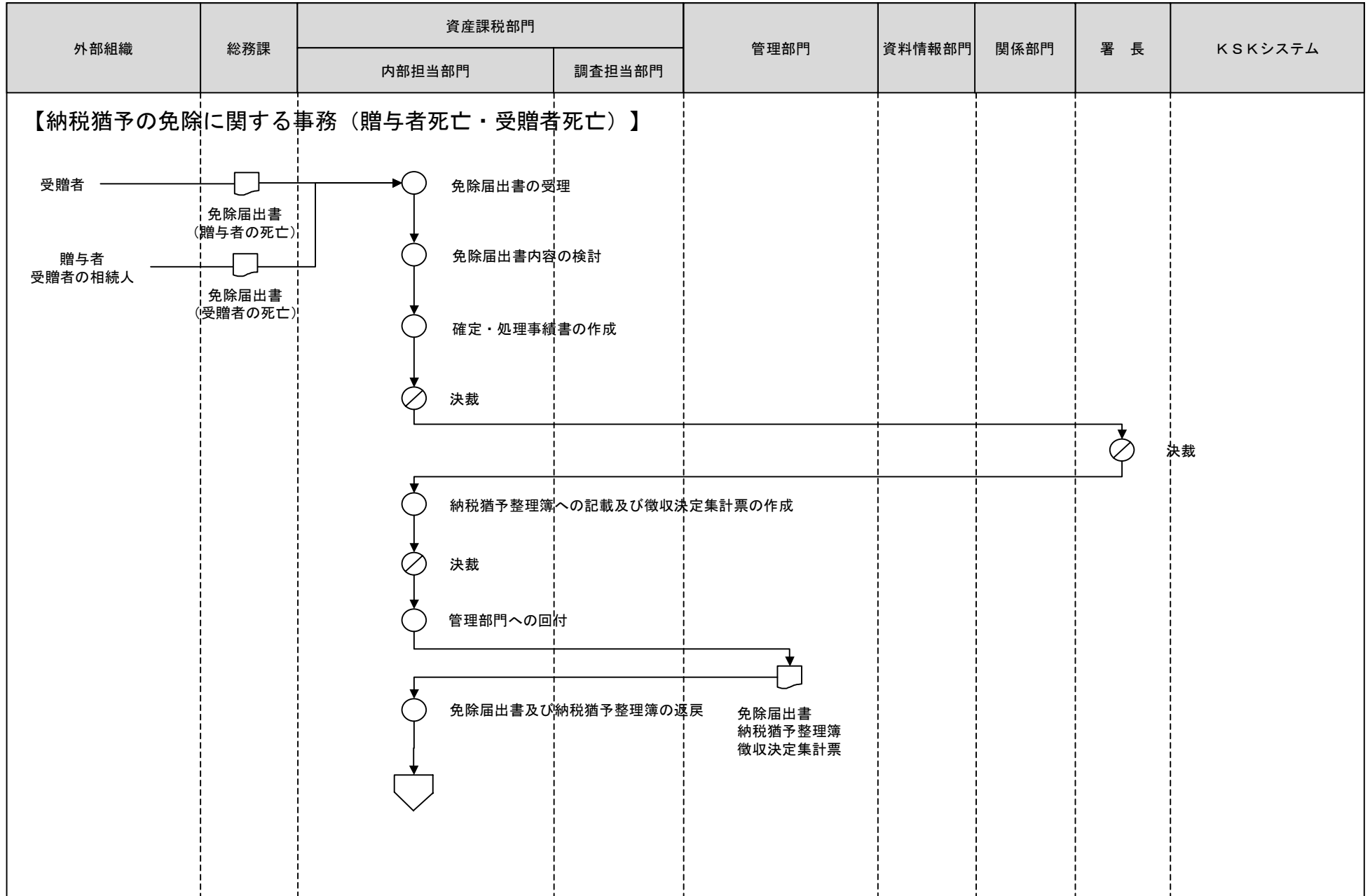

[凡例]

○ 手作業

⊗ 確認・チェック

▽ 保管

□ コンピュータ  
処理

◯ コンピュータ  
画面

▭ 帳票

⊂ コンピュータ  
ファイル

⏏ 端子

3 贈与税事務（重点管理〈贈与税の納税猶予適用者〉）

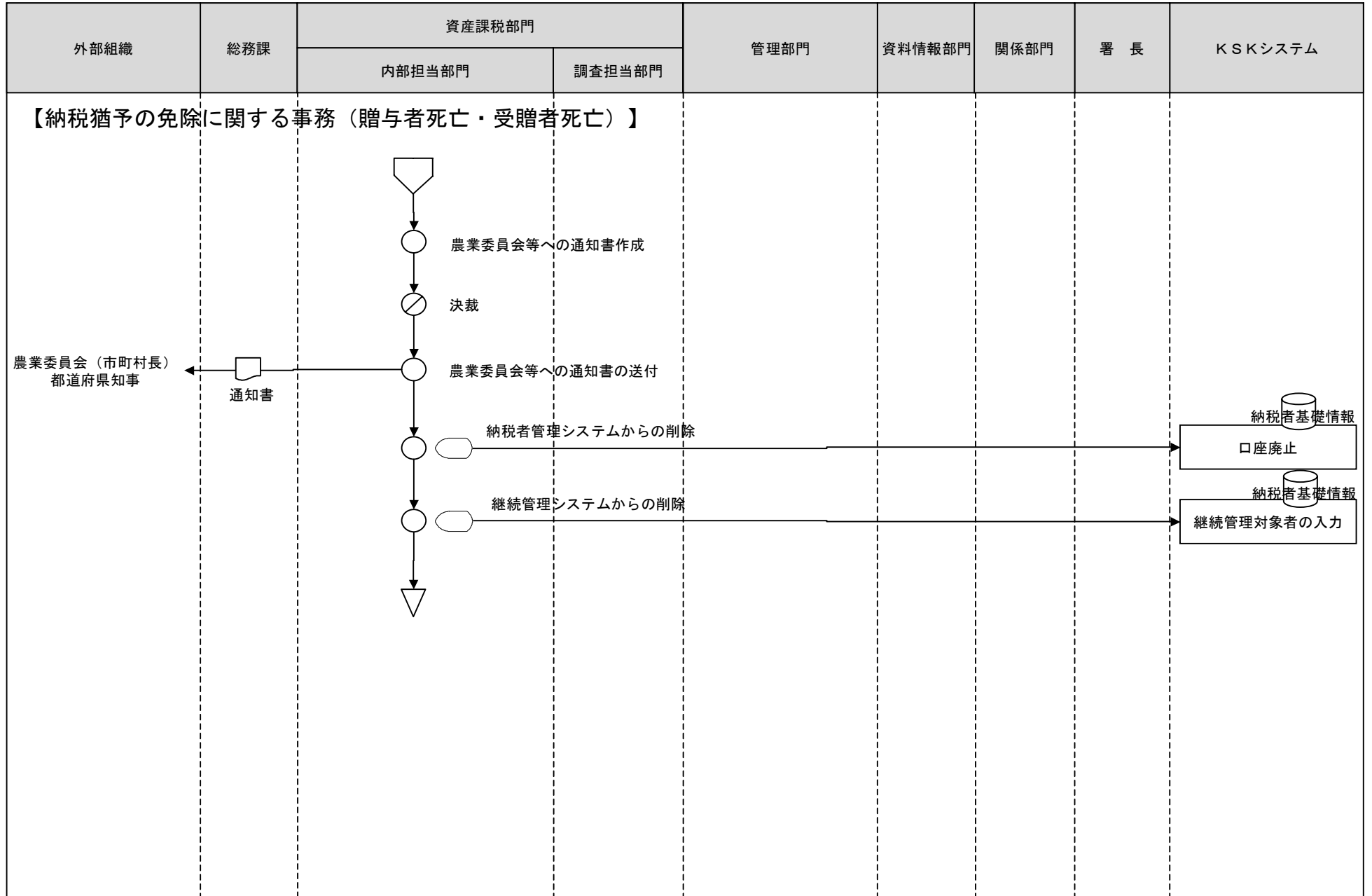

[凡例] ○ 手作業    ⊗ 確認・チェック    ▽ 保管    □ コンピュータ処理    ◯ コンピュータ画面    帳票    円筒 コンピュータファイル    端子

3 贈与税事務（申告審理）

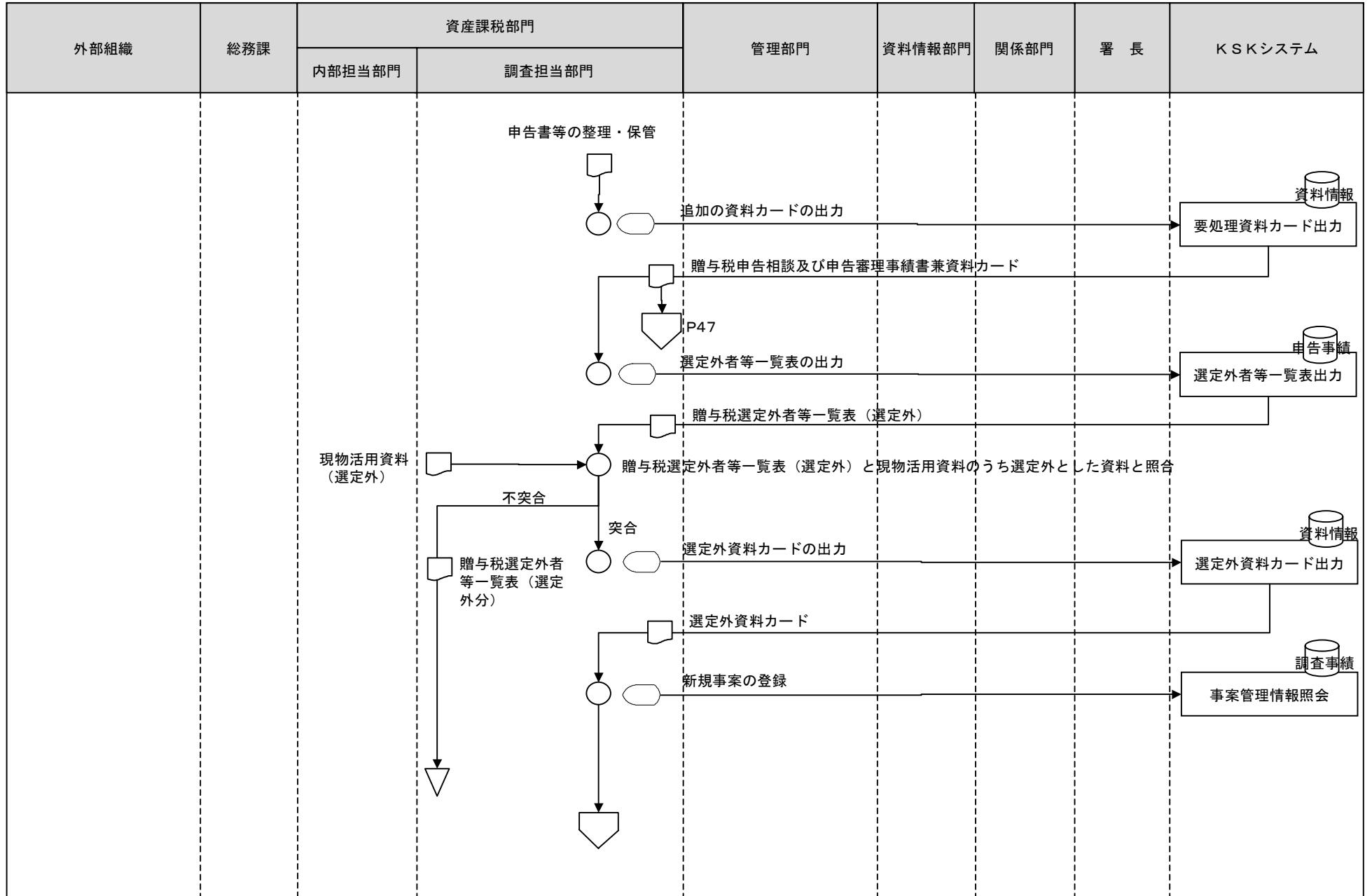

[凡例]

○ 手作業

⊗ 確認・チェック

▽ 保管

□ コンピュータ処理

◌ コンピュータ画面

▭ 帳票

⊚ コンピュータファイル

◡ 端子

3 贈与税事務（申告審理）

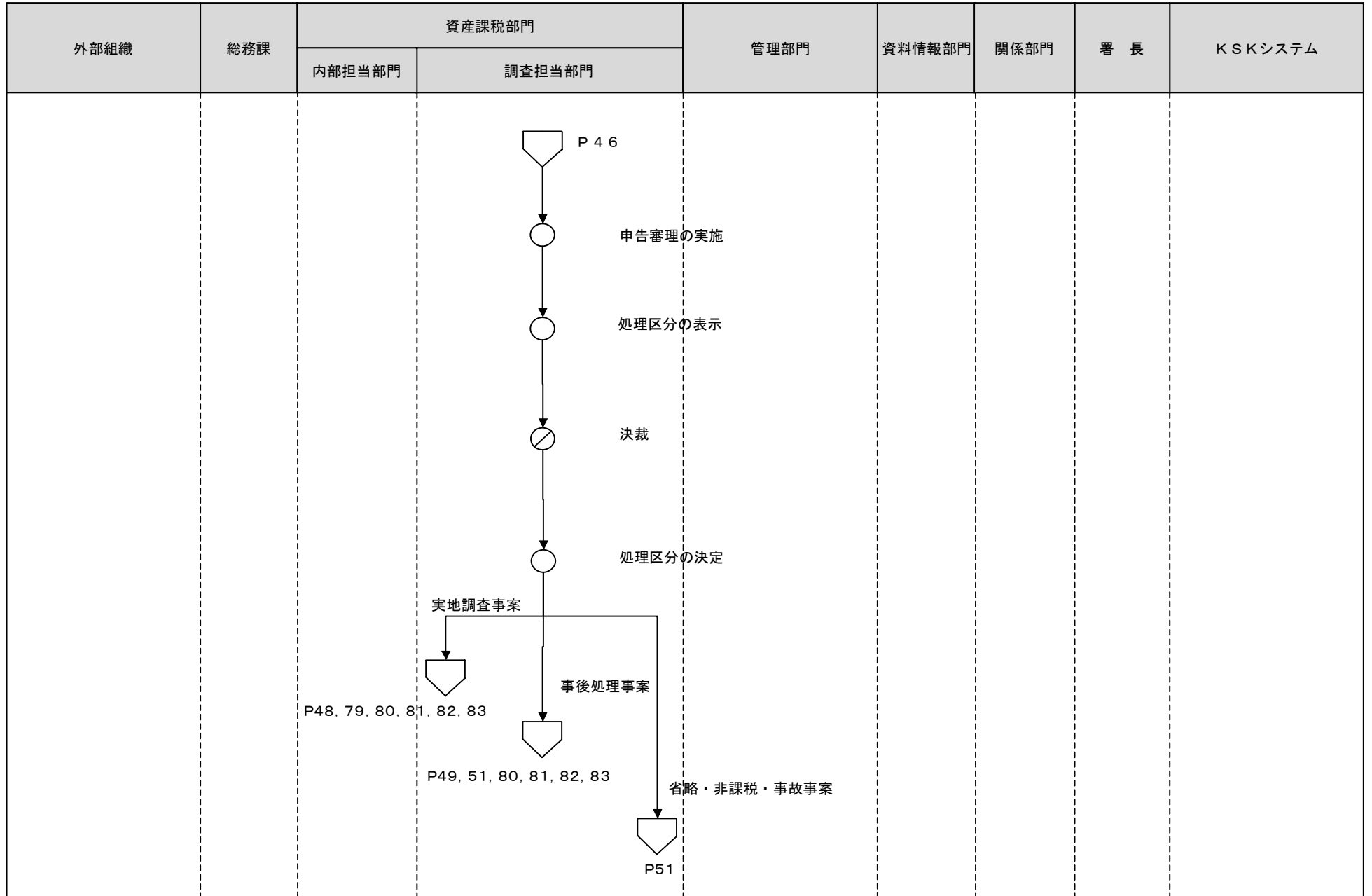

[凡例]

○ 手作業

⊗ 確認・チェック

▽ 保管

□ コンピュータ  
処理

◯ コンピュータ  
画面

▭ 帳票

⊞ コンピュータ  
ファイル

▽ 端子

3 贈与税事務（申告審理）

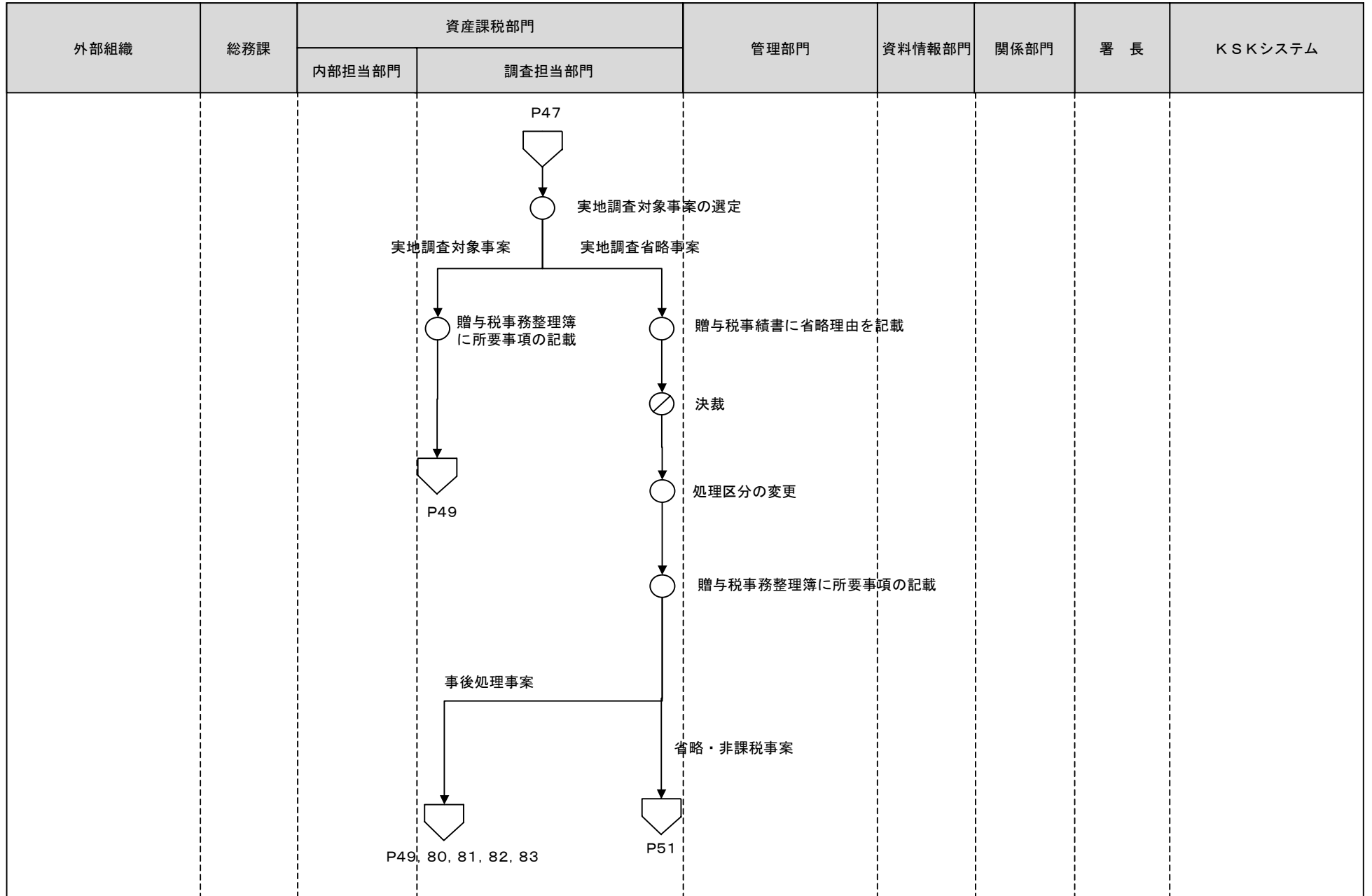

[凡例]

○ 手作業

⊗ 確認・チェック

▽ 保管

□ コンピュータ処理

◯ コンピュータ画面

▭ 帳票

⊂ コンピュータファイル

▽ 端子



3 贈与税事務（事後処理・調査省略等）

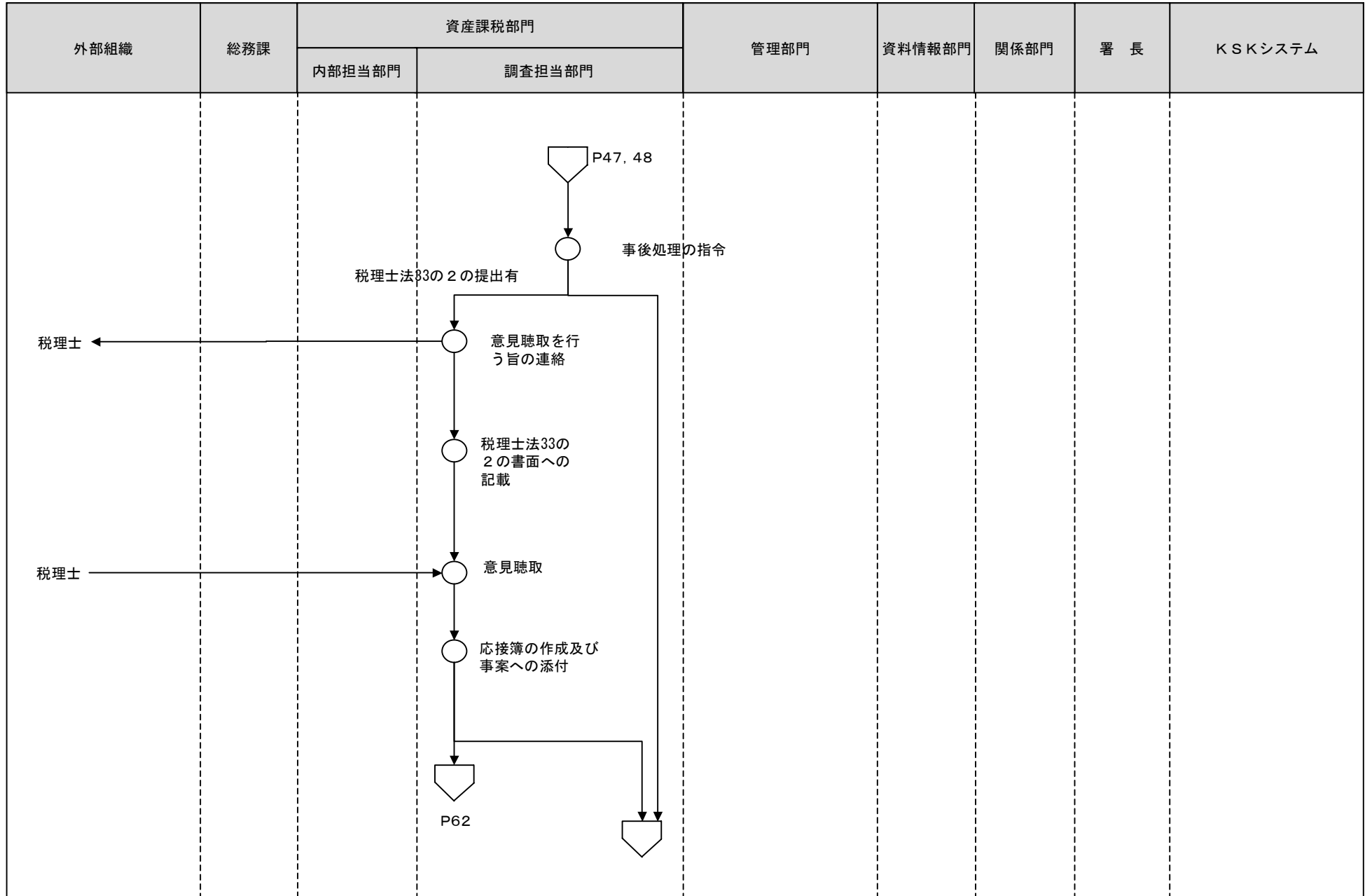

[凡例]

○ 手作業

⊗ 確認・チェック

▽ 保管

□ コンピュータ処理

◯ コンピュータ画面

□ 帳票

⊂ コンピュータファイル

▽ 端子

3 贈与税事務（事後処理・調査省略等）

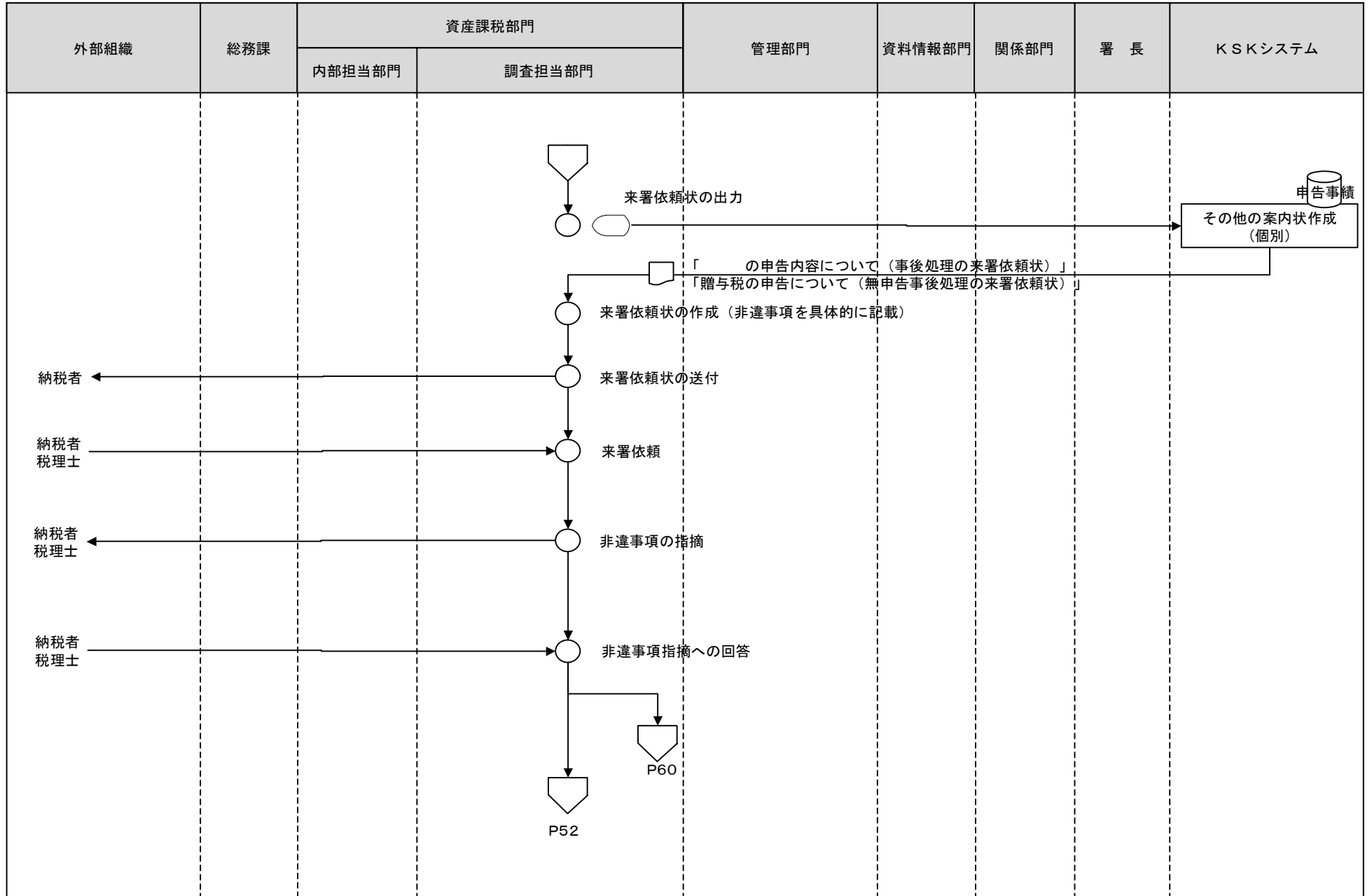

[凡例]

○ 手作業

⊗ 確認・チェック

▽ 保管

□ コンピュータ  
処理

◌ コンピュータ  
画面

▭ 帳票

⊂ コンピュータ  
ファイル

▽ 端子

3 贈与税事務（決議書等の作成）

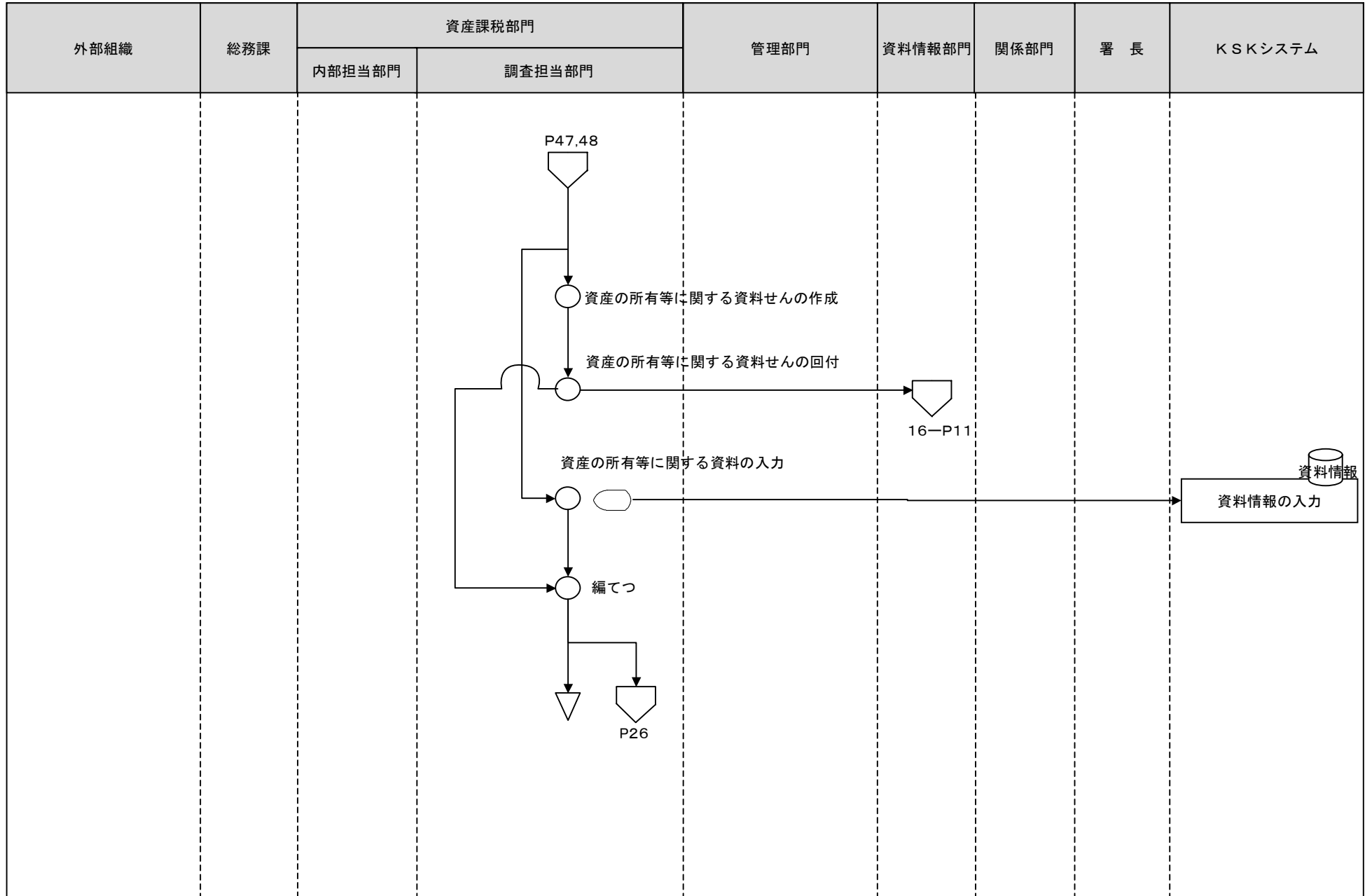

[凡例]

○ 手作業

⊗ 確認・チェック

▽ 保管

□ コンピュータ処理

◡ コンピュータ画面

▭ 帳票

⊞ コンピュータファイル

⏏ 端子

3 贈与税事務（事後処理・調査省略等）

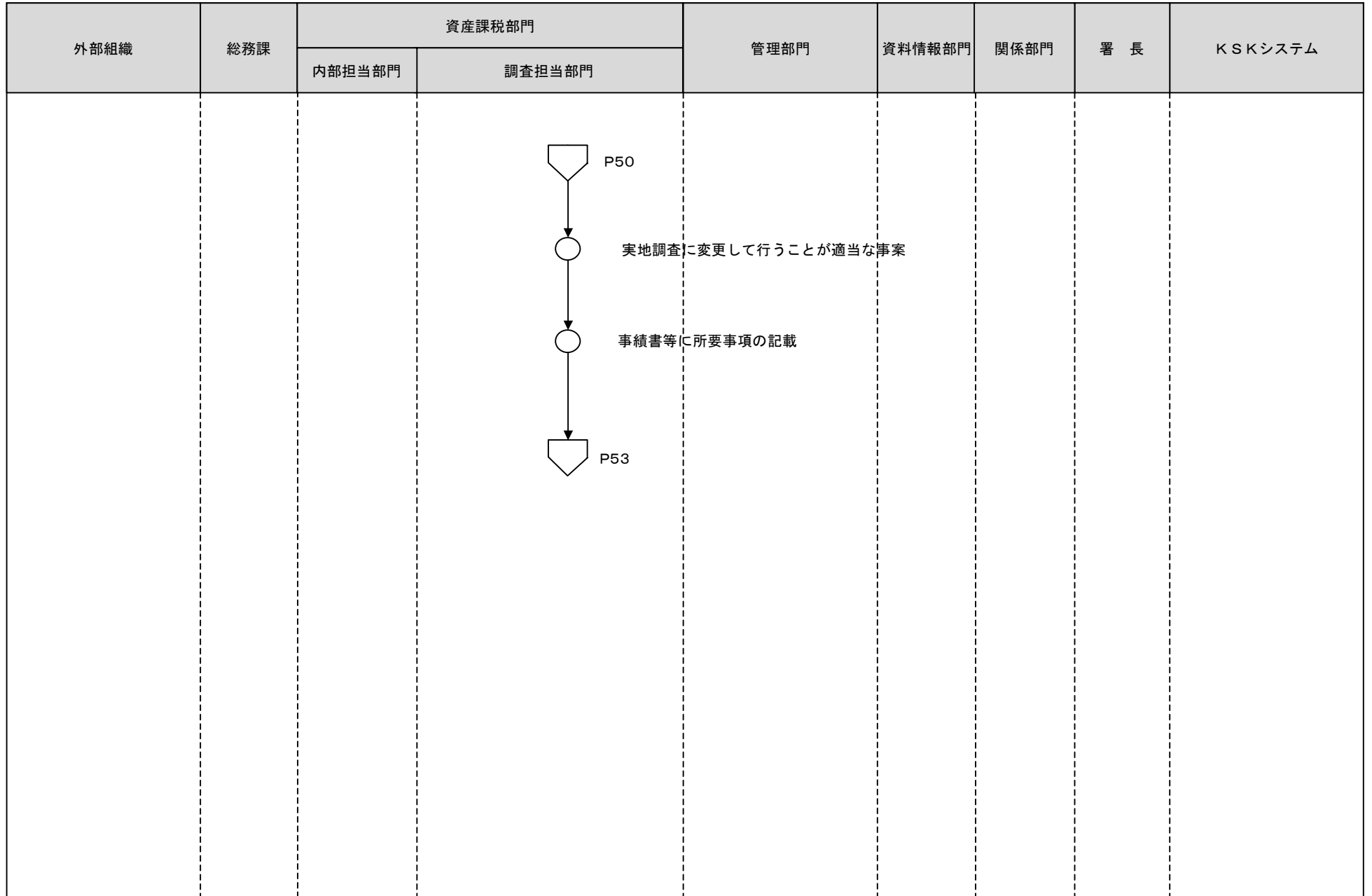

[凡例]

○ 手作業

⊗ 確認・チェック

▽ 保管

□ コンピュータ  
処理

◡ コンピュータ  
画面

▭ 帳票

⊞ コンピュータ  
ファイル

⏏ 端子

3 贈与税事務（実地調査等）

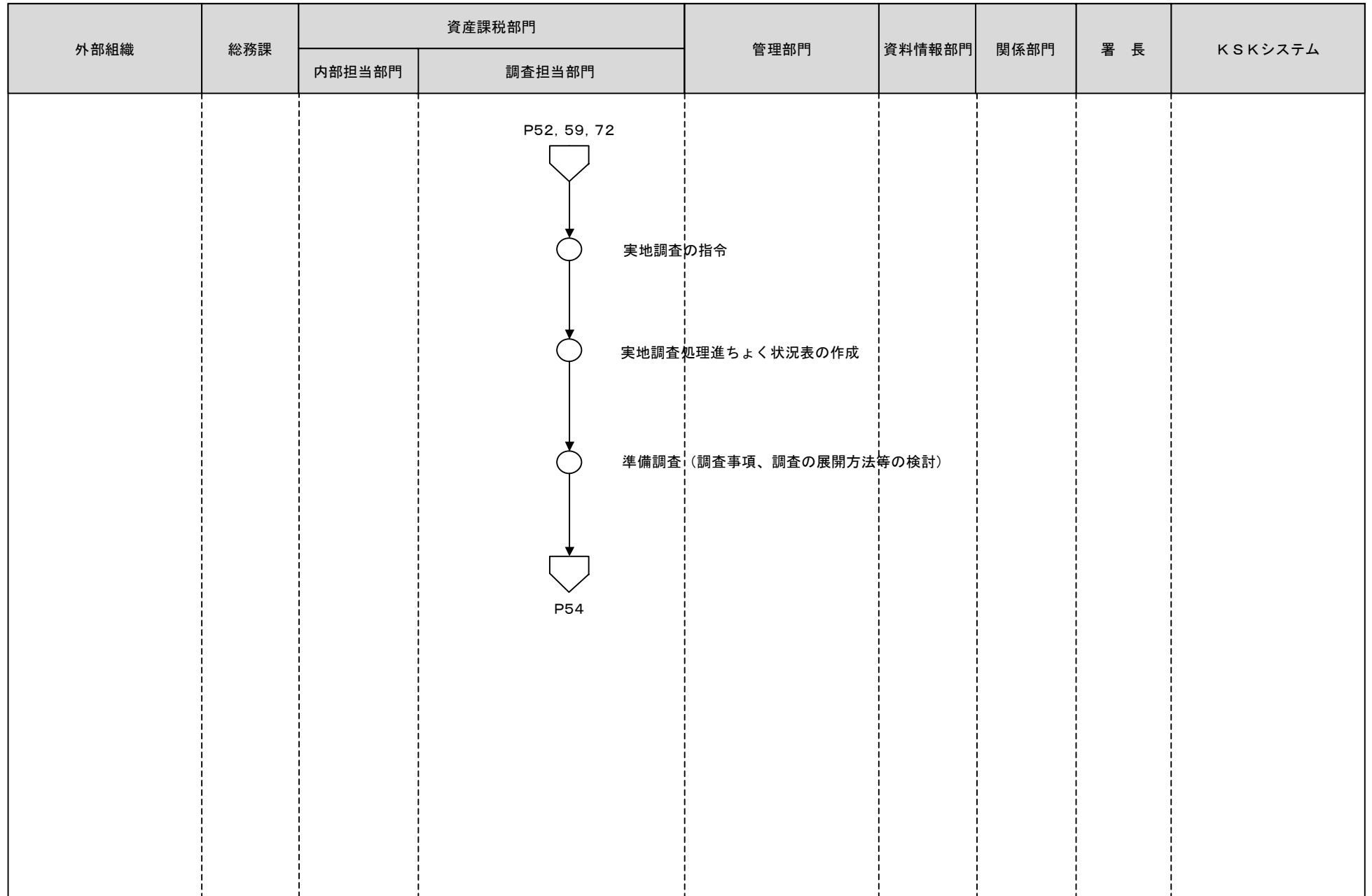

[凡例]

○ 手作業

⊗ 確認・チェック

▽ 保管

□ コンピュータ  
処理

◻ コンピュータ  
画面

▭ 帳票

⊞ コンピュータ  
ファイル

⬇ 端子

3 贈与税事務（実地調査等）

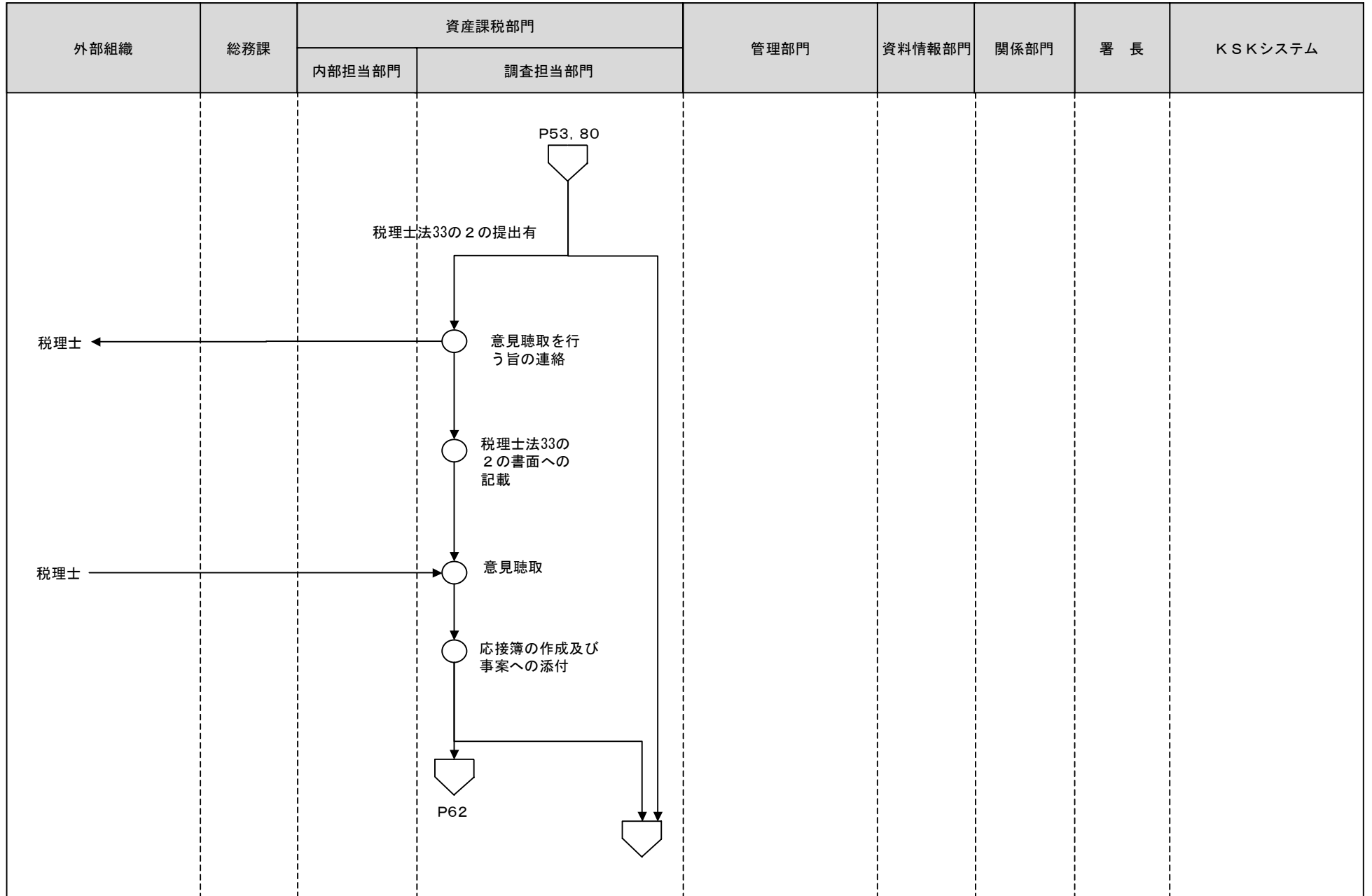

[凡例]

○ 手作業

⊗ 確認・チェック

▽ 保管

□ コンピュータ  
処理

◯ コンピュータ  
画面

□ 帳票

⊂ コンピュータ  
ファイル

▽ 端子

3 贈与税事務（実地調査等）

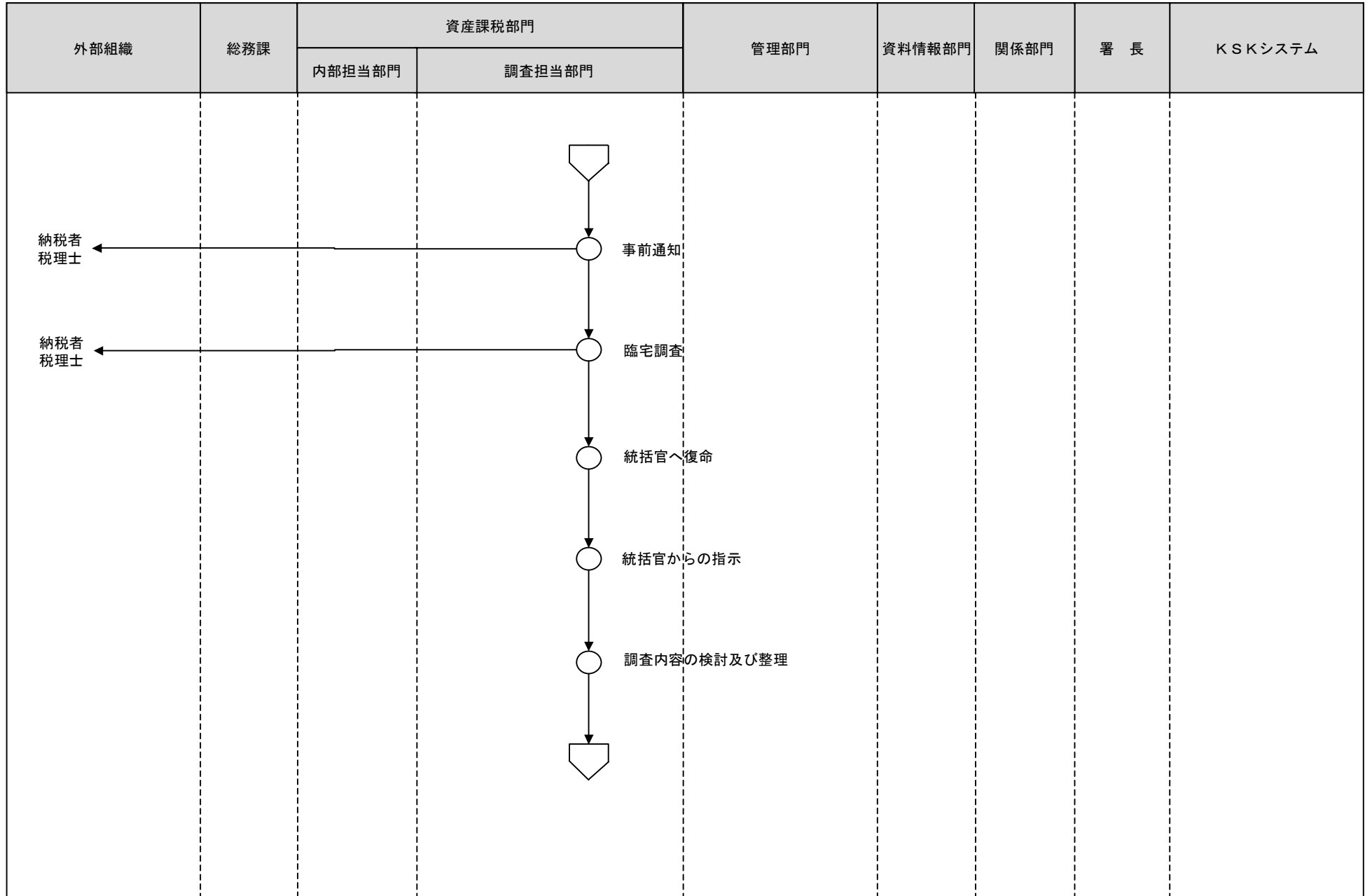

[凡例]

○ 手作業

⊗ 確認・チェック

▽ 保管

□ コンピュータ  
処理

◯ コンピュータ  
画面

▭ 帳票

⊞ コンピュータ  
ファイル

⏏ 端子

3 贈与税事務（実地調査等）

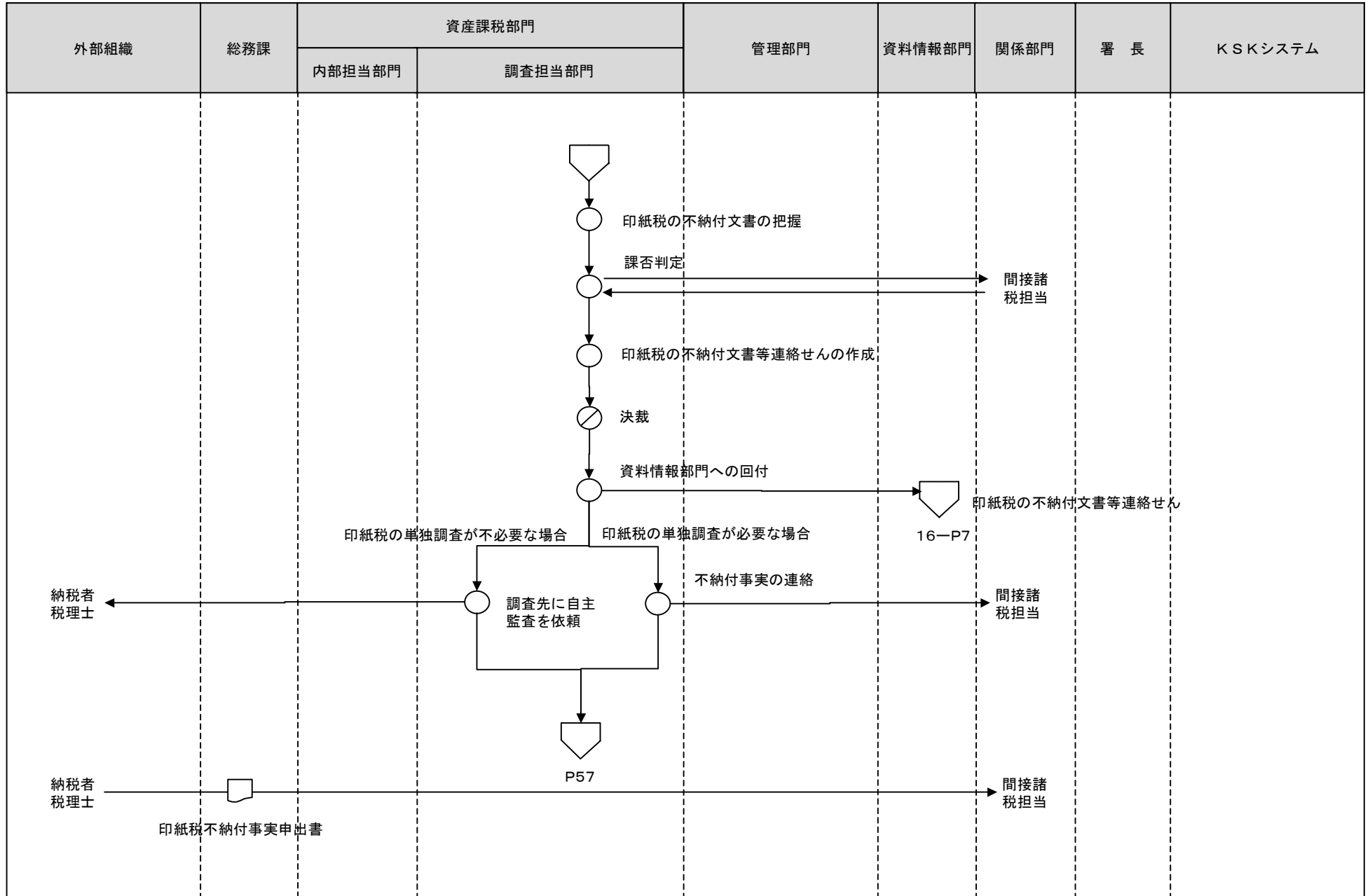

- [凡例] ○ 手作業    ⊗ 確認・チェック    ▽ 保管    □ コンピュータ処理    ◯ コンピュータ画面    ㊞ 帳票    🗄️ コンピュータファイル    ㊞ 端子



3 贈与税事務（実地調査等）

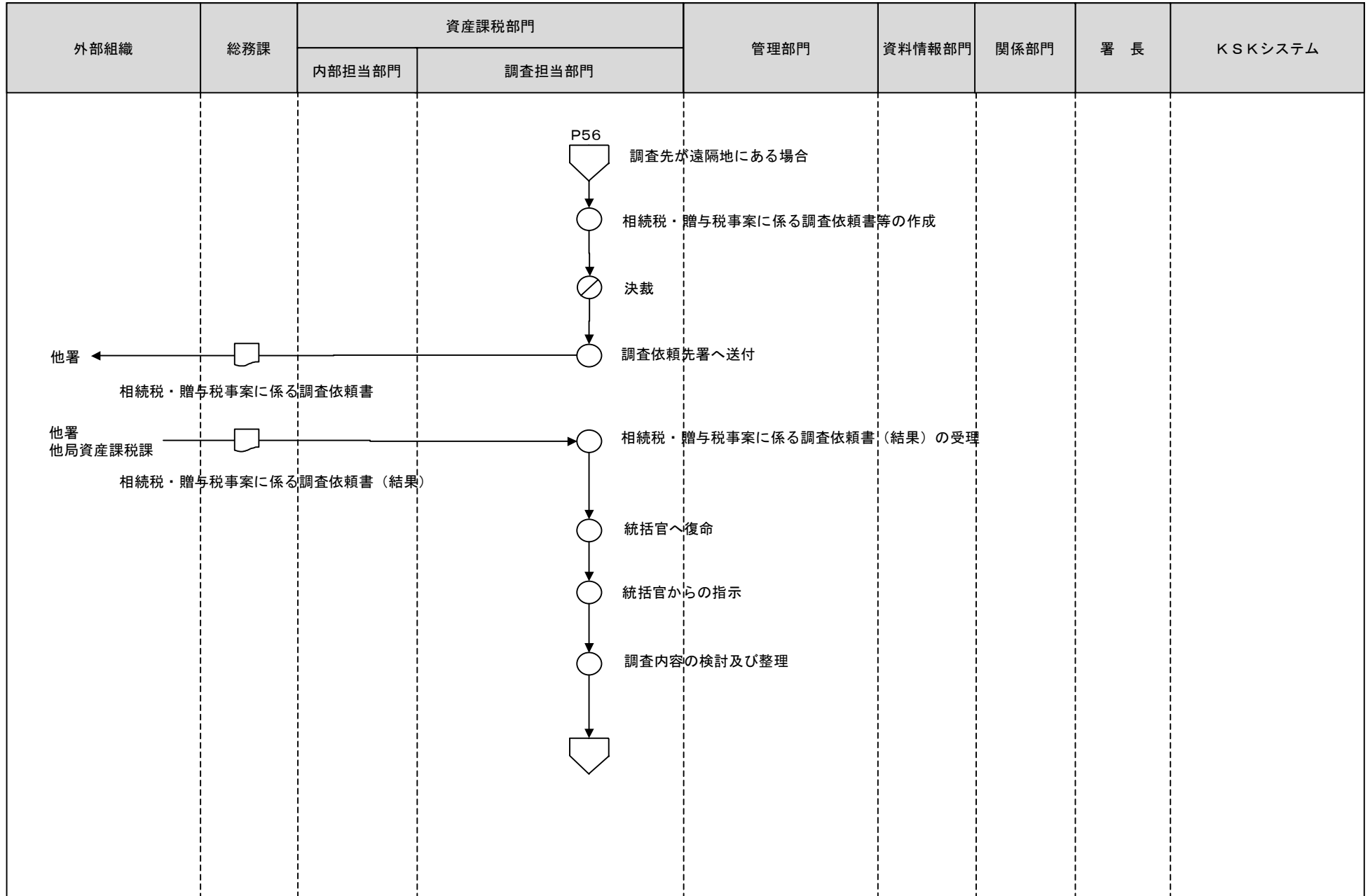

[凡例] ○ 手作業    ⊗ 確認・チェック    ▽ 保管    □ コンピュータ処理    ◯ コンピュータ画面    〇 帳票    〇 コンピュータファイル    ▽ 端子

3 贈与税事務（実地調査等）

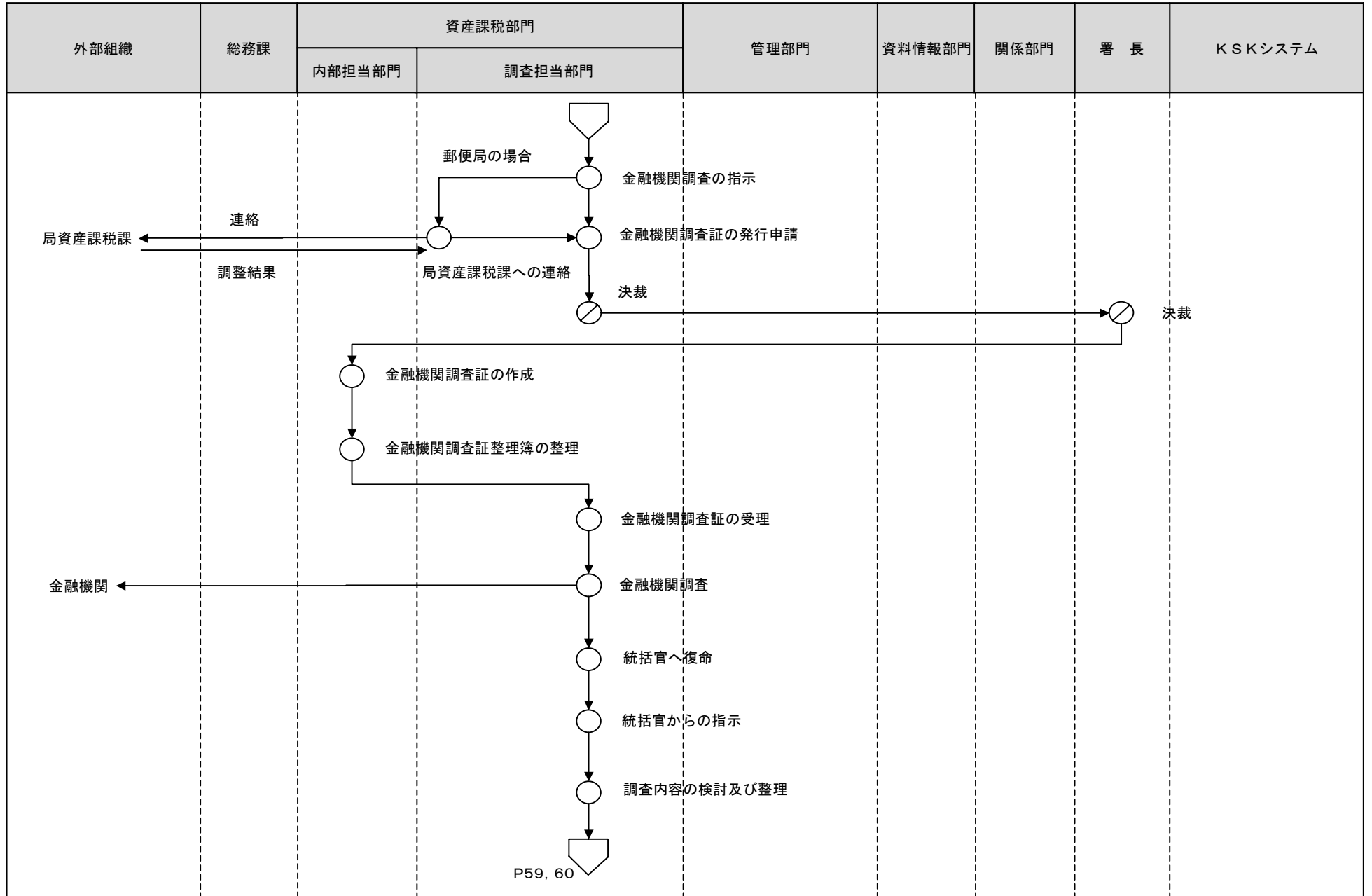

[凡例]

○ 手作業

⊗ 確認・チェック

▽ 保管

□ コンピュータ  
処理

◯ コンピュータ  
画面

▭ 帳票

⊞ コンピュータ  
ファイル

▽ 端子

3 贈与税事務（重要審議会における審理）

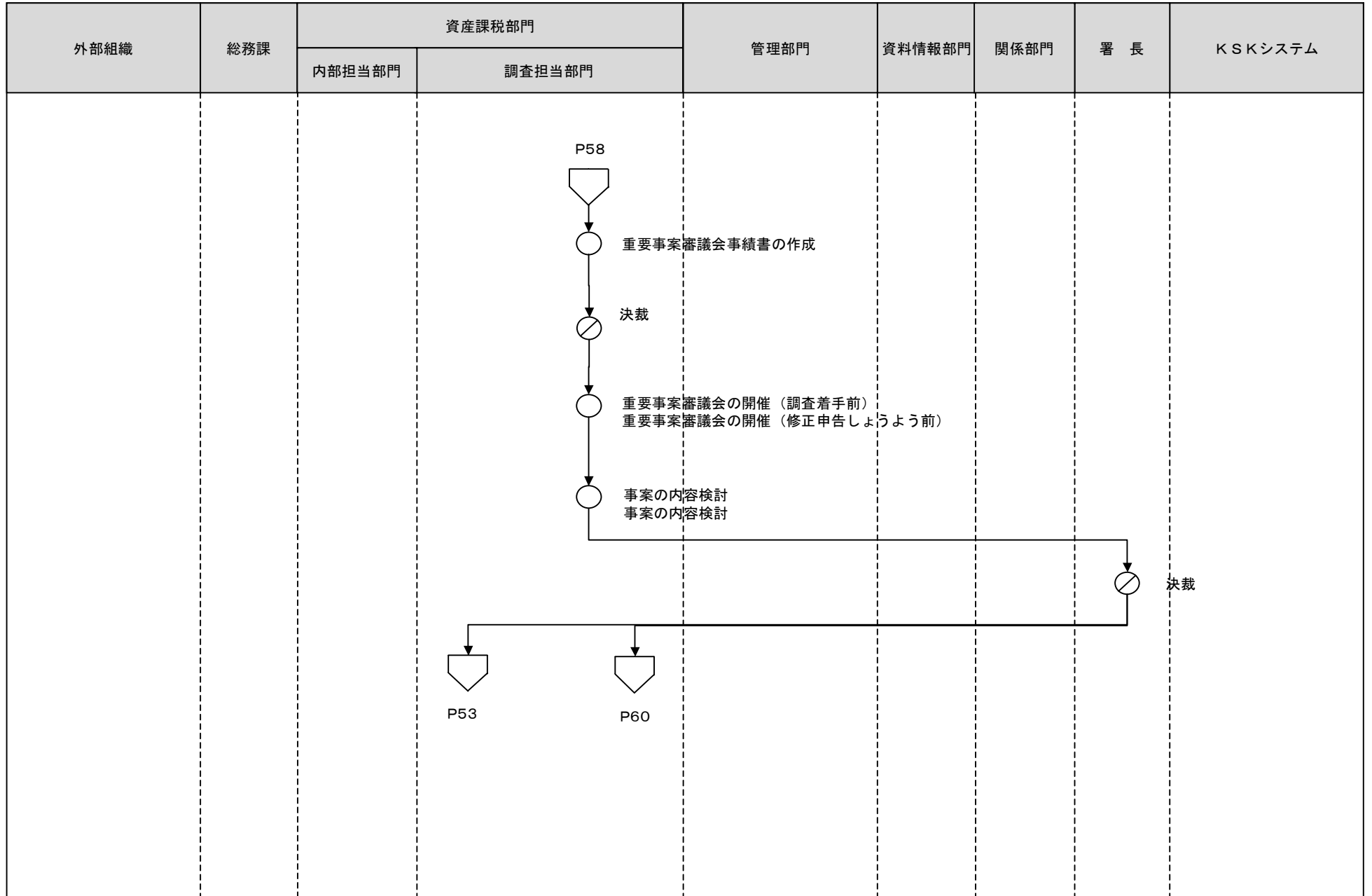

[凡例]

○ 手作業

⊗ 確認・チェック

▽ 保管

□ コンピュータ  
処理

◯ コンピュータ  
画面

▭ 帳票

⊞ コンピュータ  
ファイル

▽ 端子

3 贈与税事務（決議書等の作成）

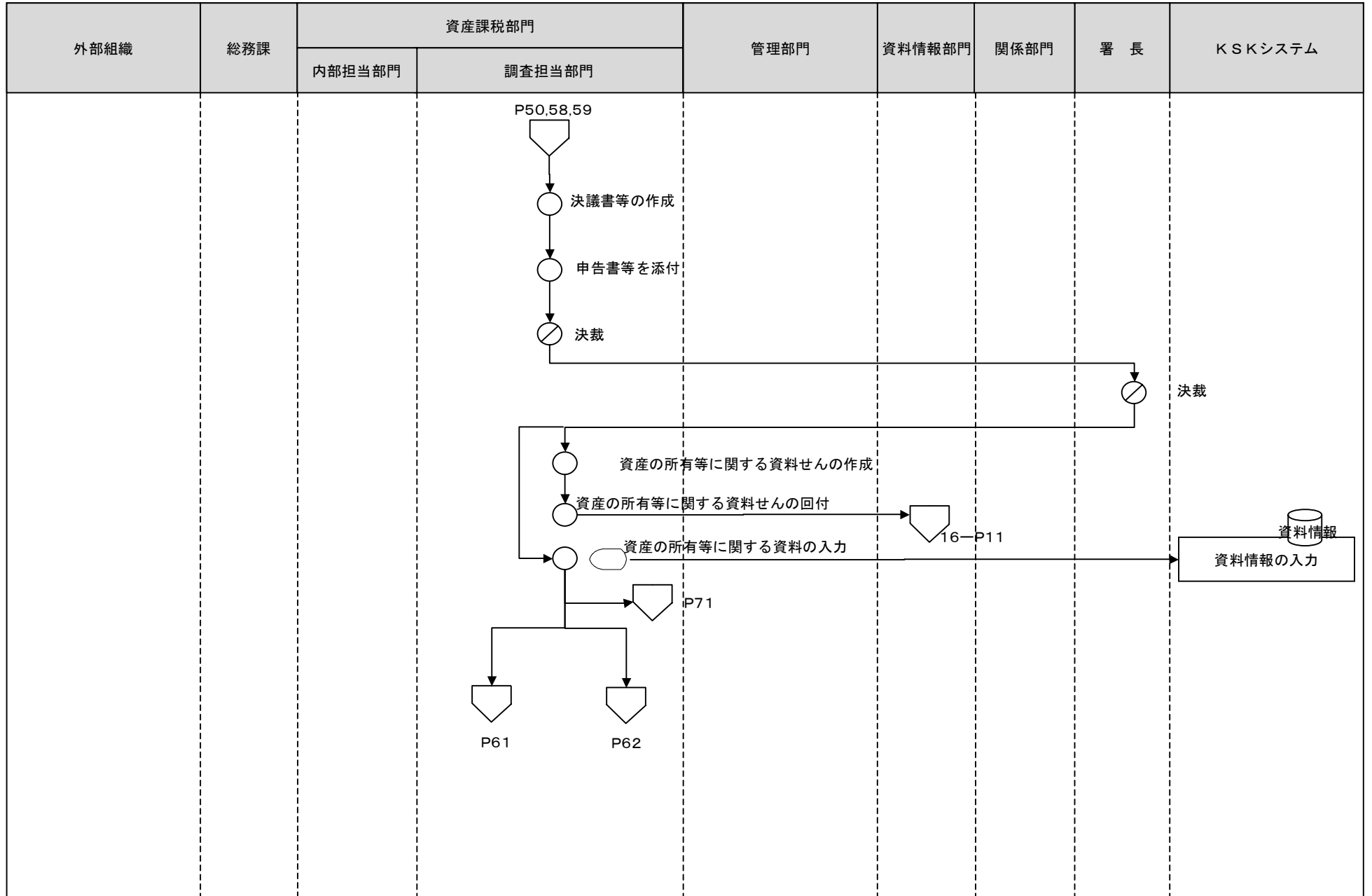

[凡例]

○ 手作業

⊗ 確認・チェック

▽ 保管

□ コンピュータ処理

◯ コンピュータ画面

▭ 帳票

⊂ コンピュータファイル

▽ 端子

3 贈与税事務（決議書等の作成）

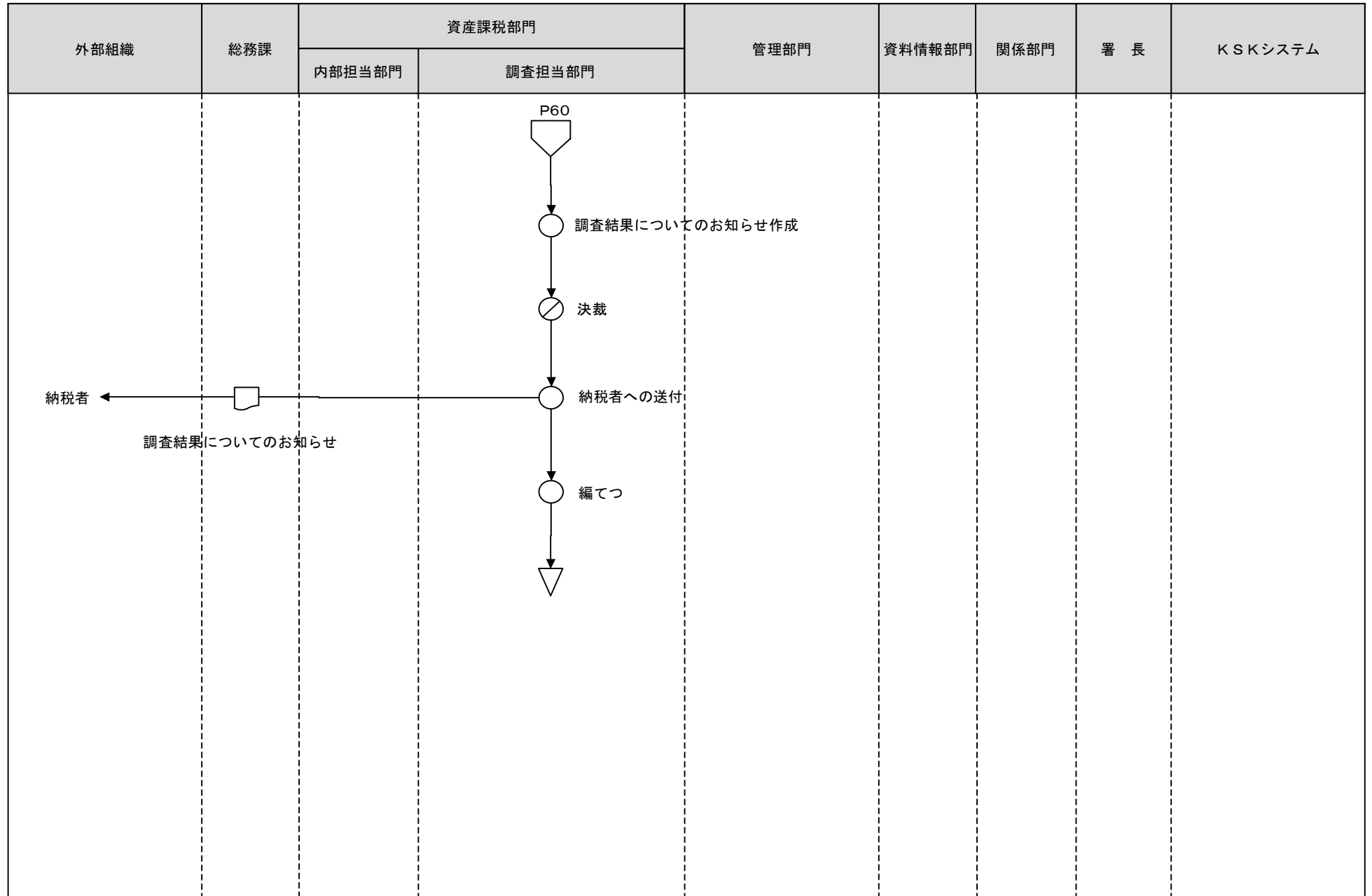

[凡例] ○ 手作業    ⊗ 確認・チェック    ▼ 保管    □ コンピュータ処理    ◯ コンピュータ画面    ㊞ 帳票    ㊿ コンピュータファイル    ㊾ 端子

3 贈与税事務（決議書等の作成）

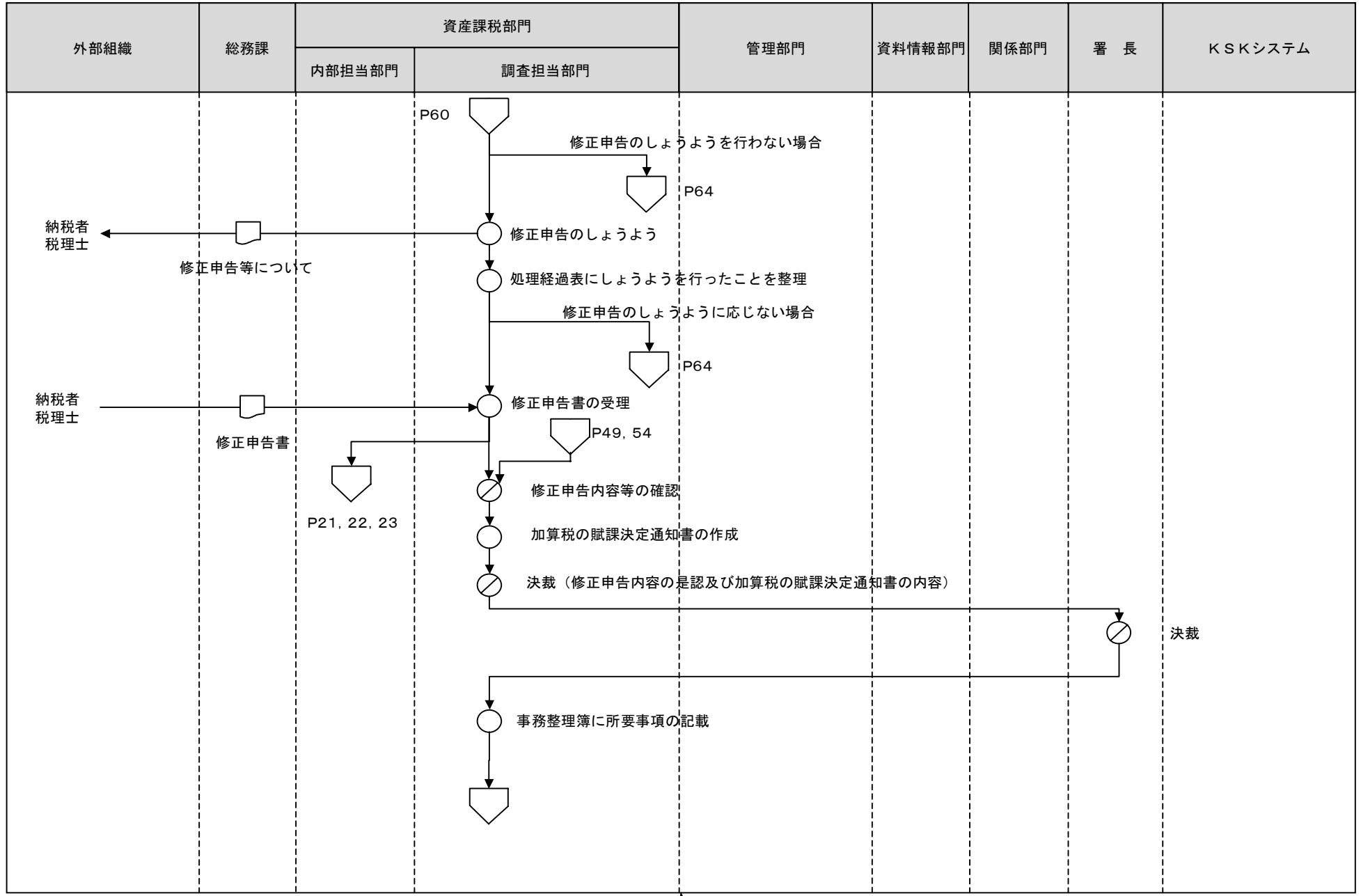

- [凡例] ○ 手作業    ⊗ 確認・チェック    ▽ 保管    □ コンピュータ処理    ◡ コンピュータ画面    ◻ 帳票    〇 コンピュータファイル    ▽ 端子

3 贈与税事務（申告事績等の更新・調査事績の登録）

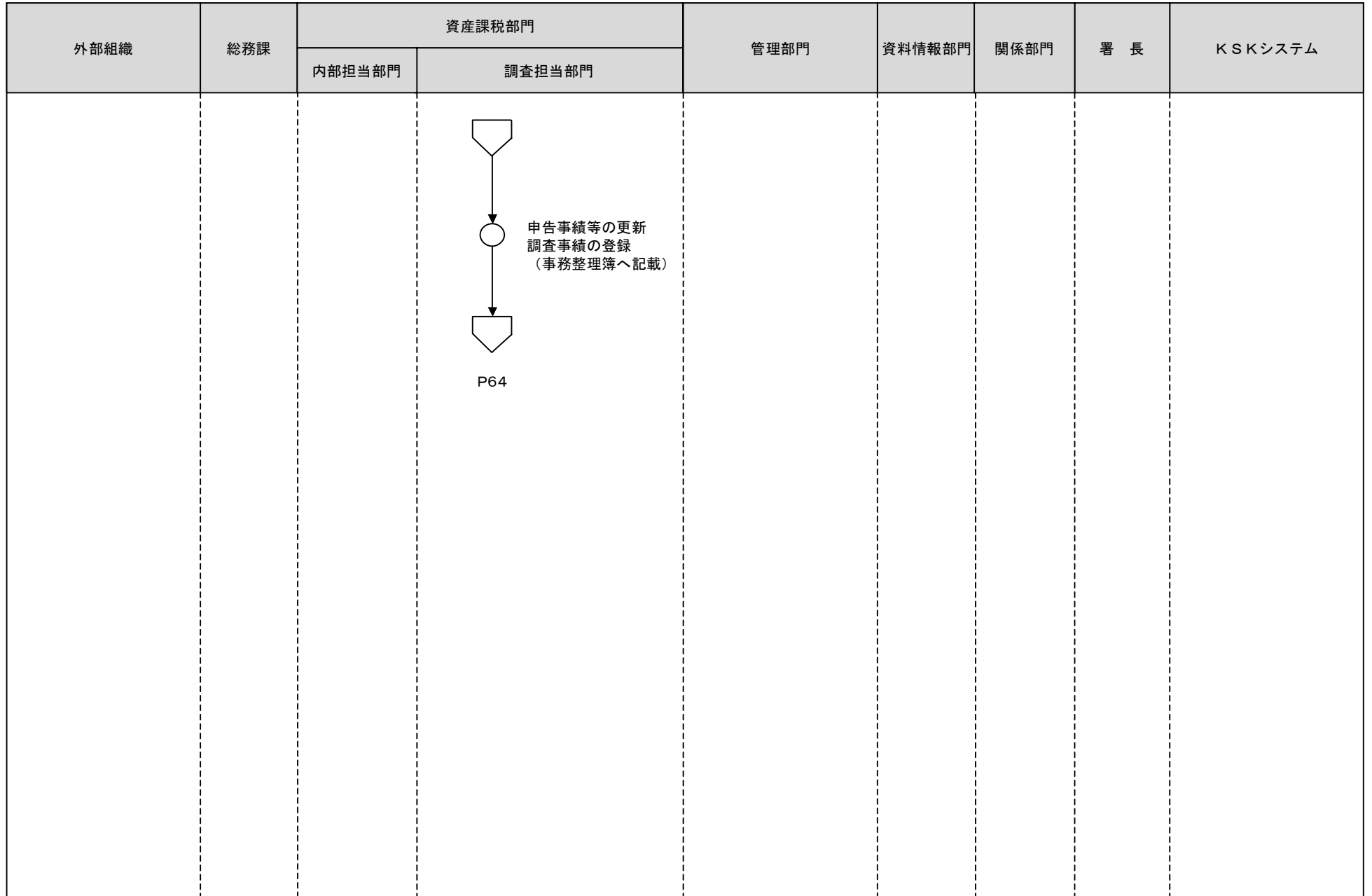

[凡例]

○ 手作業

⊗ 確認・チェック

▽ 保管

□ コンピュータ  
処理

◻ コンピュータ  
画面

▭ 帳票

⊞ コンピュータ  
ファイル

⬮ 端子

3 贈与税事務（更正決定通知書等の発送）

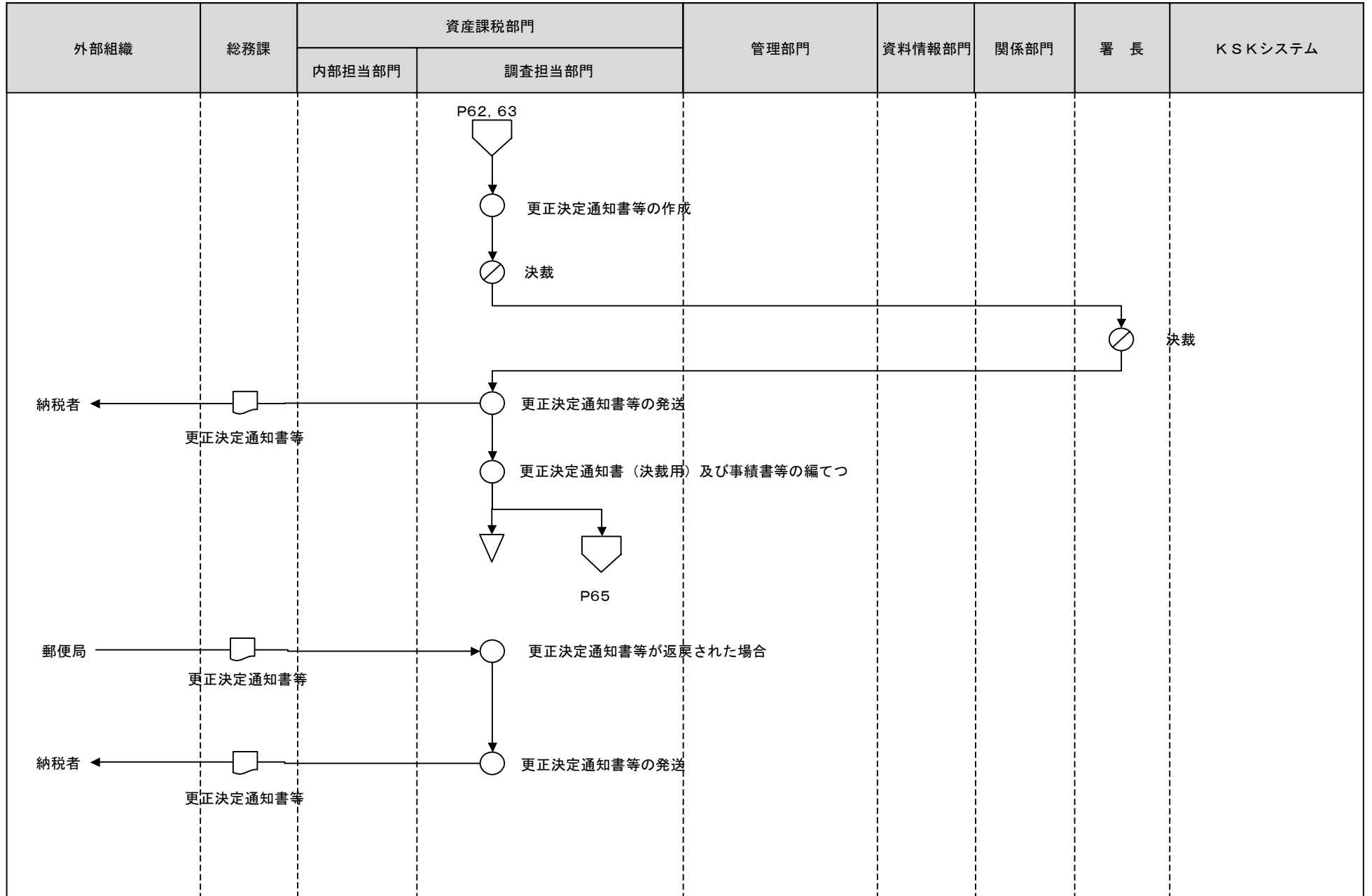

[凡例] ○ 手作業    ⊗ 確認・チェック    ▽ 保管    □ コンピュータ処理    ◯ コンピュータ画面    〇 帳票    〇 コンピュータファイル    〇 端子



3 贈与税事務（修正後の申告事績等の管理部門への連絡）

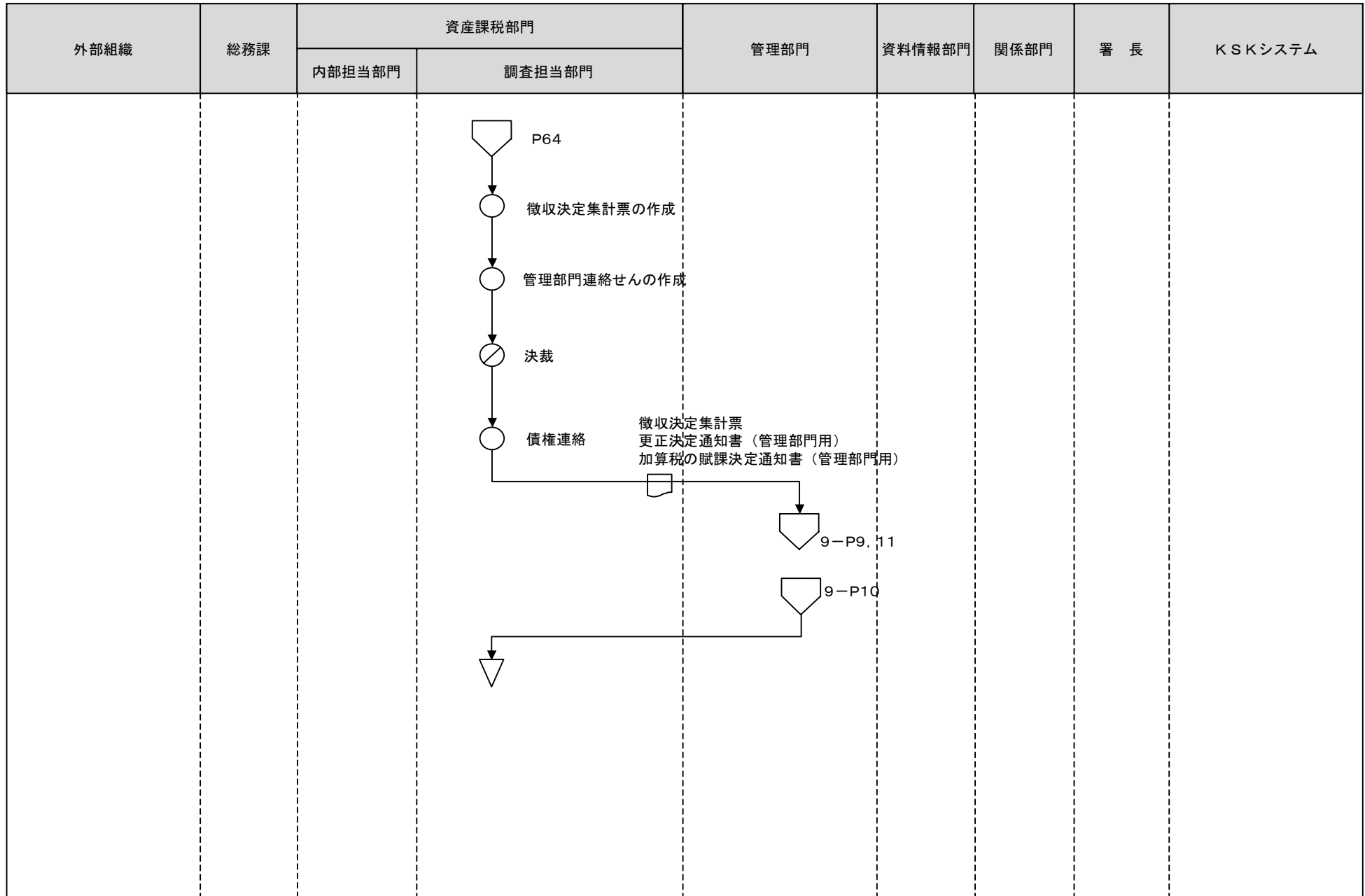

- [凡例] ○ 手作業    ⊗ 確認・チェック    ▽ 保管    □ コンピュータ処理    ◯ コンピュータ画面    帳票    円筒形 コンピュータファイル    端子

3 贈与税事務（更正の請求・不服申立に対する処理〈更正の請求〉）

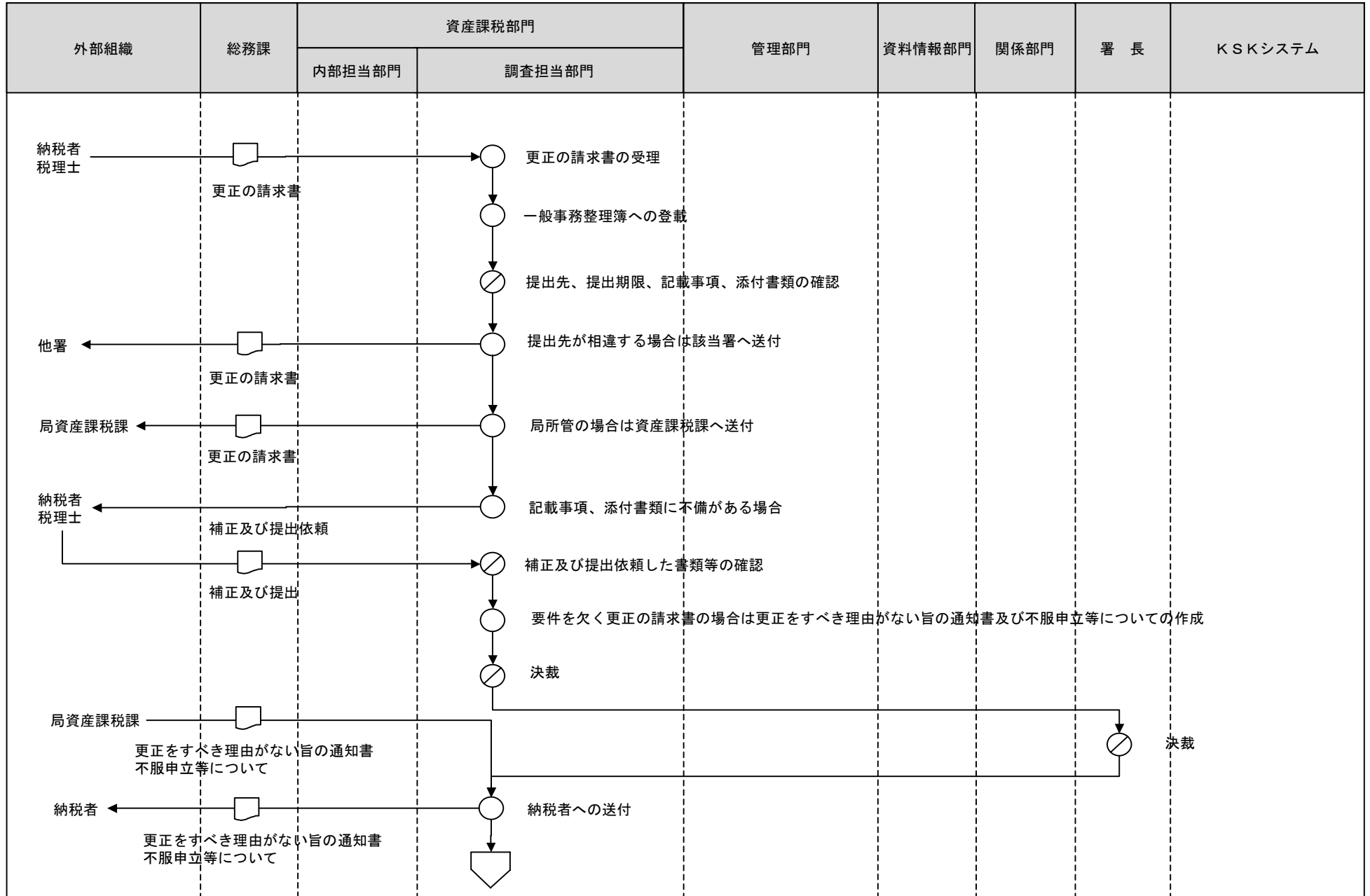

[凡例] ○ 手作業    ⊗ 確認・チェック    ▽ 保管    □ コンピュータ処理    ◯ コンピュータ画面    帳票    円筒形 コンピュータファイル    端子

3 贈与税事務（更正の請求・不服申立に対する処理〈更正の請求〉）

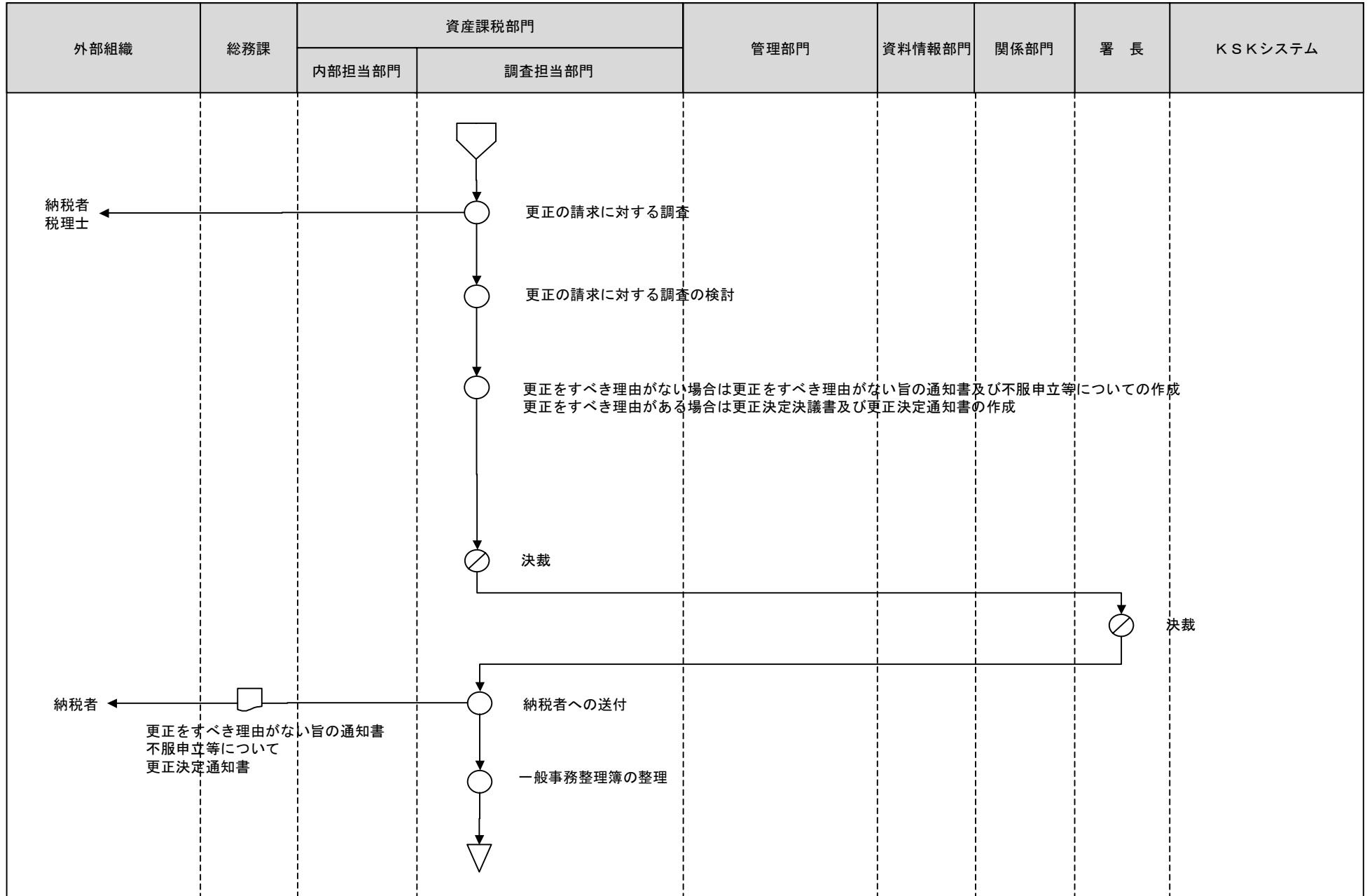

[凡例]

○ 手作業

⊗ 確認・チェック

▽ 保管

□ コンピュータ  
処理

◯ コンピュータ  
画面

▭ 帳票

⊞ コンピュータ  
ファイル

⏏ 端子

3贈与税事務(更正の請求・不服申立てに対する処理<異議申立てに対する事務>)

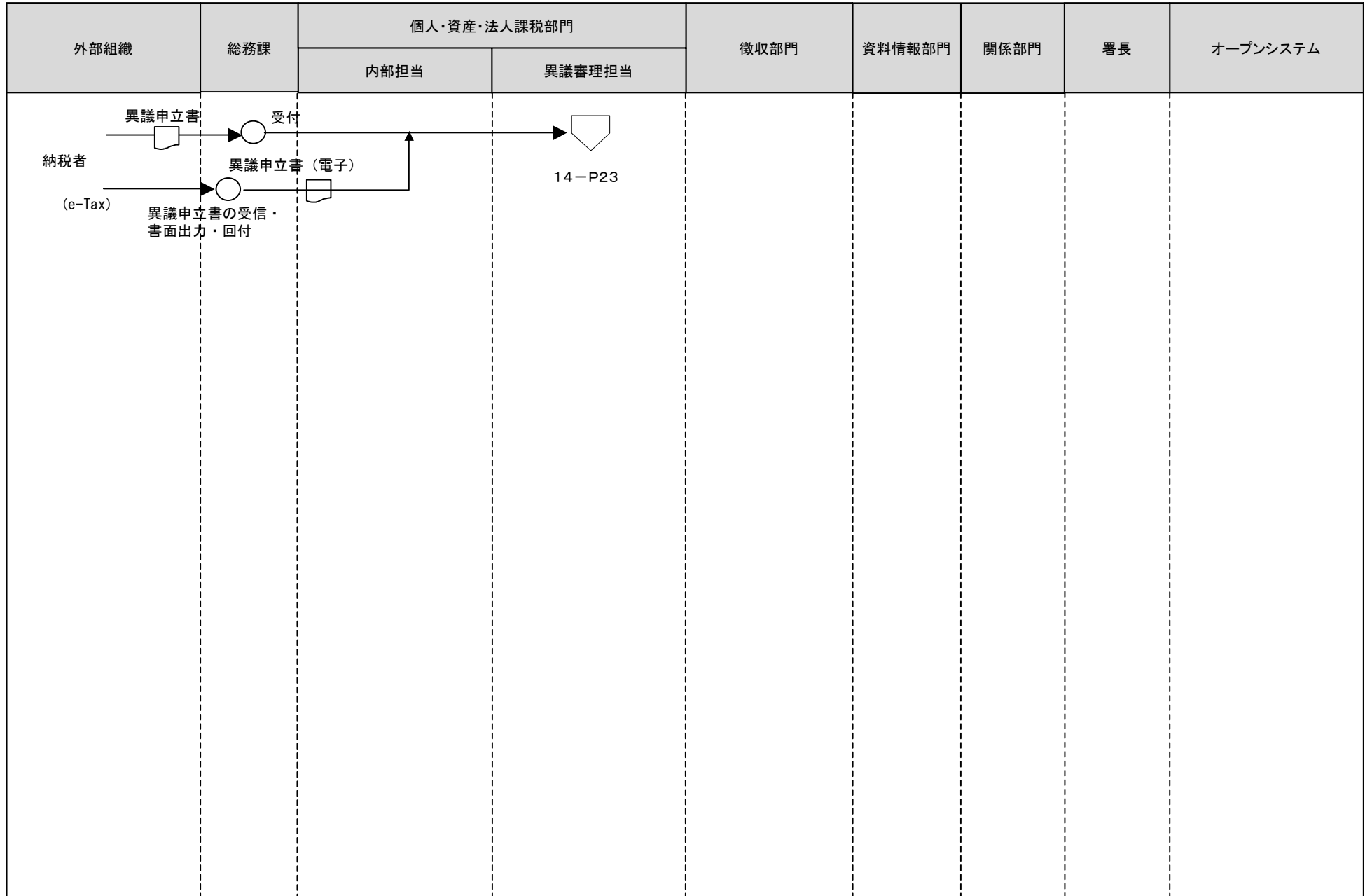

[凡例]

○ 手作業

⊗ 確認・チェック

▽ 保管

□ コンピュータ  
処理

⬭ コンピュータ  
画面

□ 帳票

⊂ コンピュータ  
ファイル

⬭ 端子

3贈与税事務(更正の請求・不服申立てに対する処理(審査請求に対する事務))

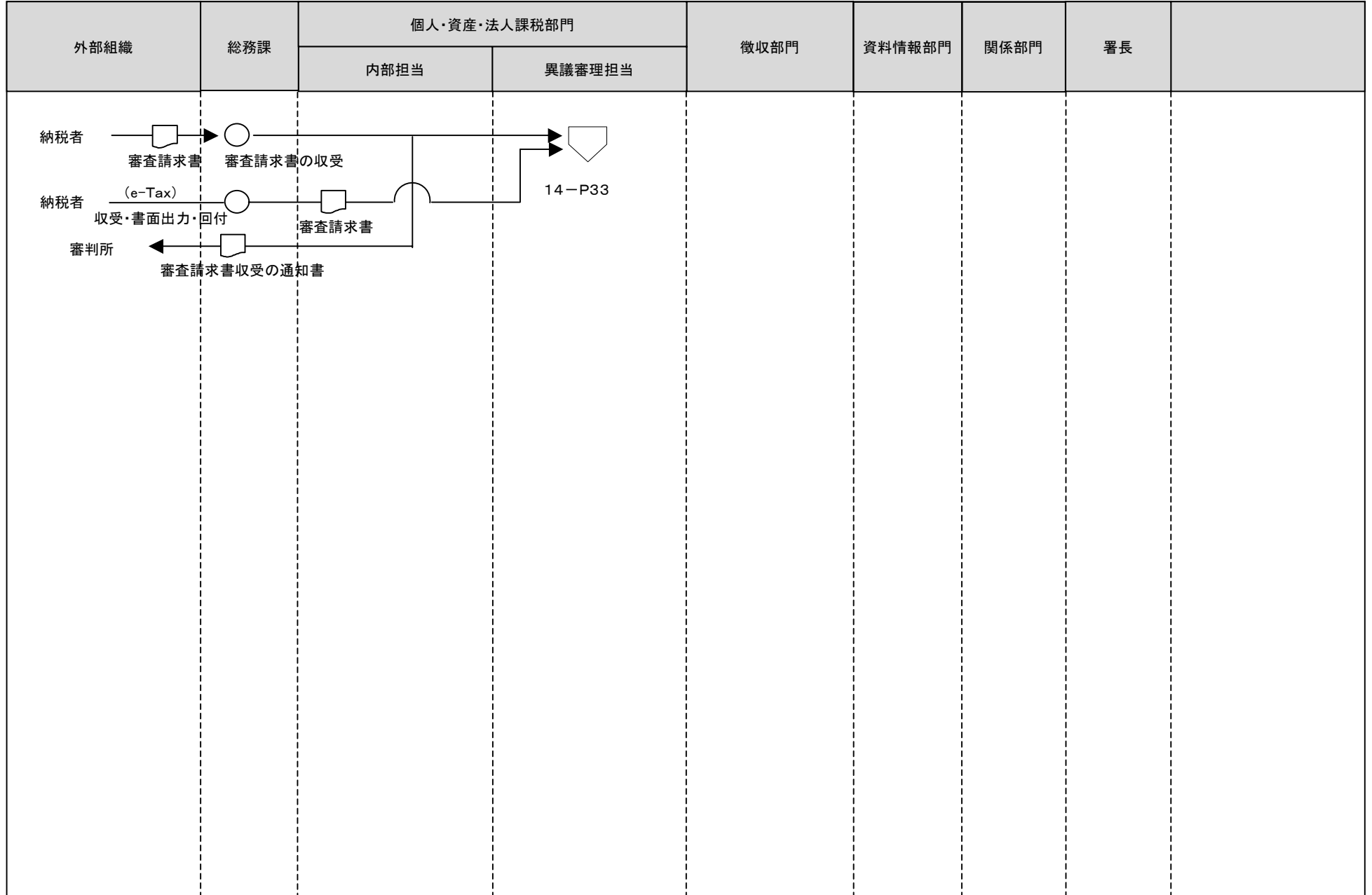

[凡例]

○ 手作業

⊗ 確認・チェック

▽ 保管

□ コンピュータ処理

◇ コンピュータ画面

□ 帳票

⊞ コンピュータファイル

▽ 端子

3 贈与税事務（更正の請求・不服申立に対する処理〈訴訟に対する事務〉）

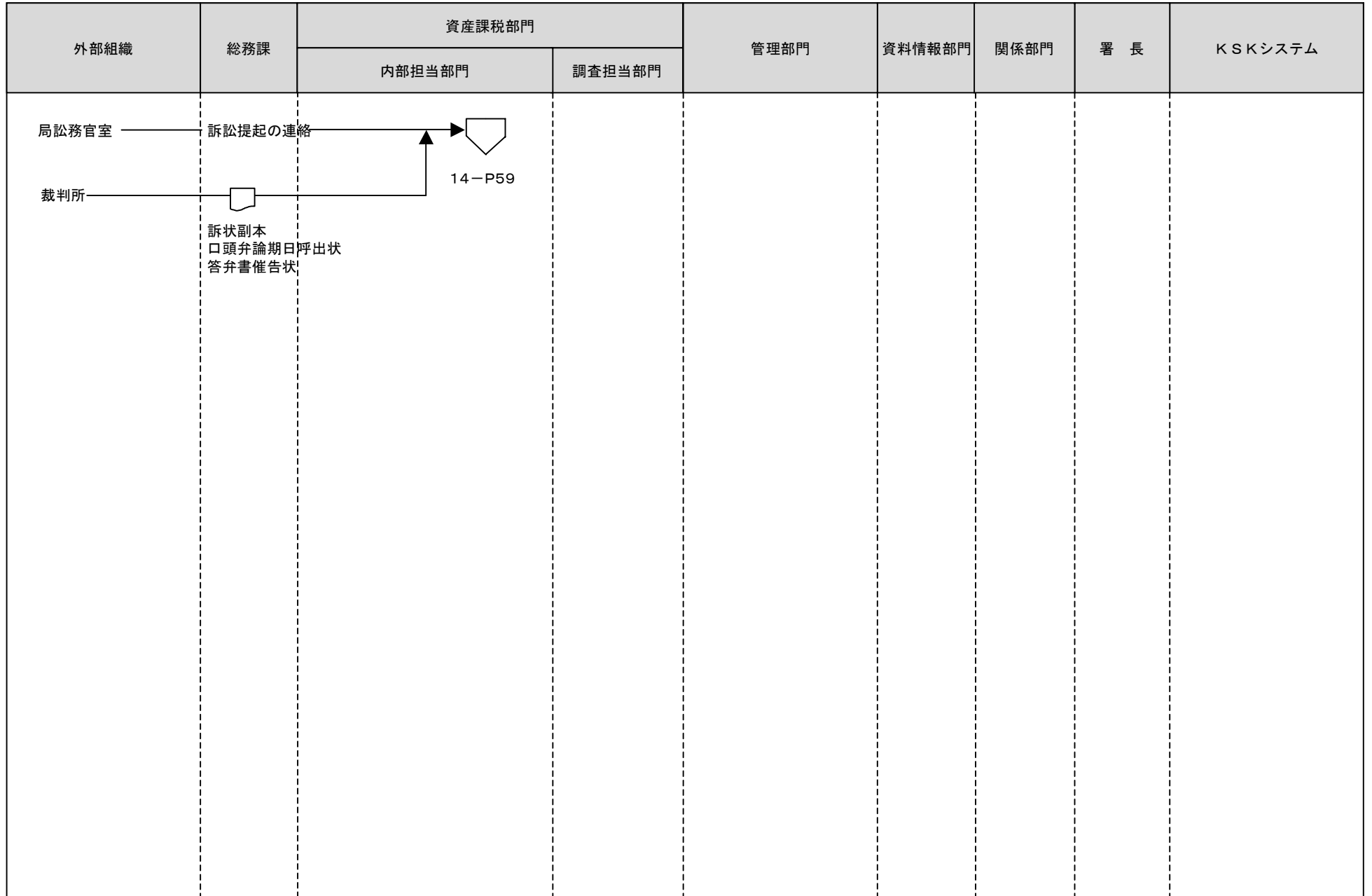

[凡例]

○ 手作業

⊗ 確認・チェック

▽ 保管

□ コンピュータ  
処理

◇ コンピュータ  
画面

▭ 帳票

⊞ コンピュータ  
ファイル

⬇ 端子

3 贈与税事務（資料情報の収集）

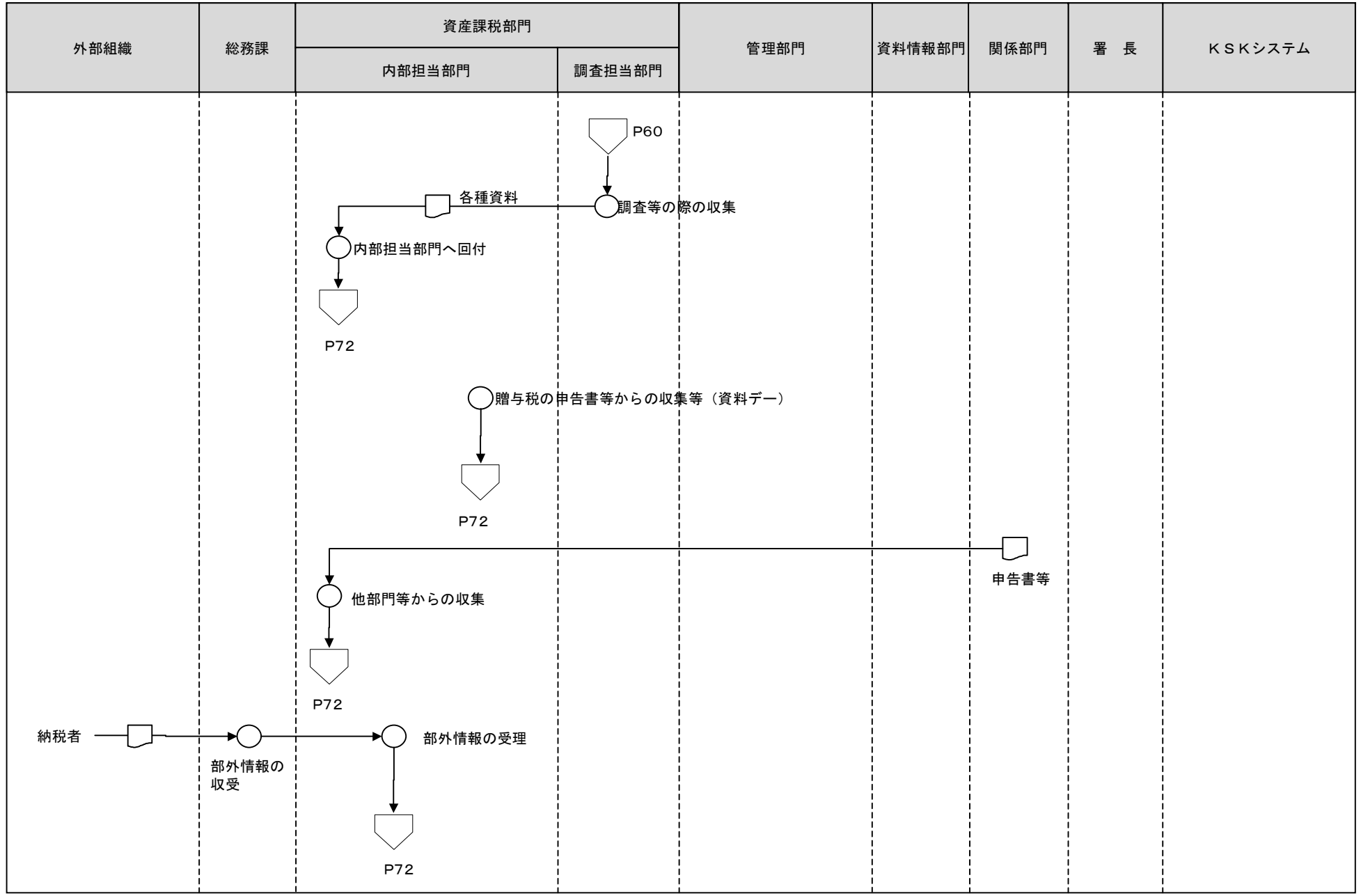

- [凡例] ○ 手作業    ⊗ 確認・チェック    ▽ 保管    □ コンピュータ処理    ◯ コンピュータ画面    ▭ 帳票    〇 コンピュータファイル    ▽ 端子

3 贈与税事務（資料情報の登録等）

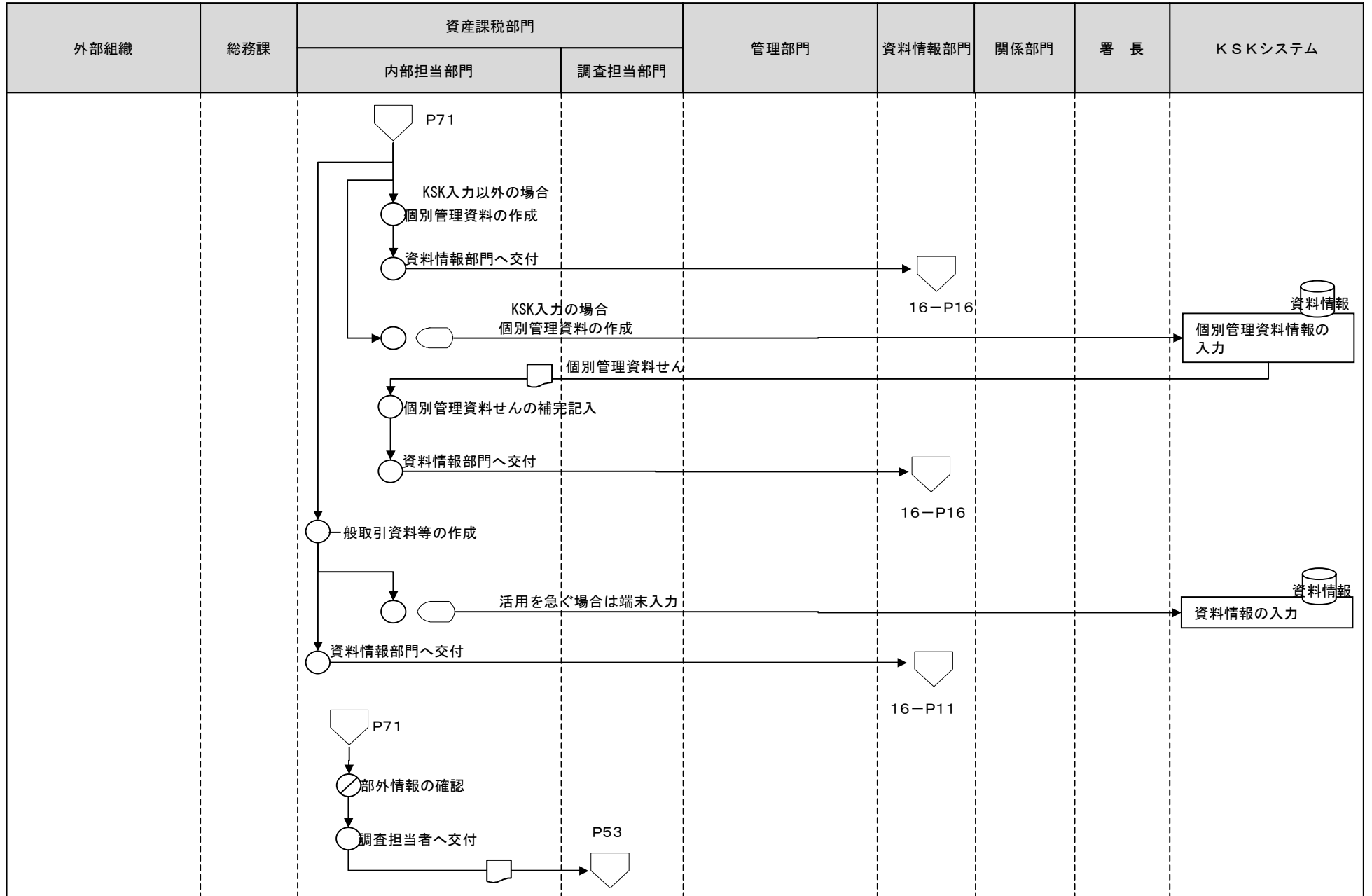

[凡例]

○ 手作業

⊗ 確認・チェック

▽ 保管

□ コンピュータ  
処理

○ コンピュータ  
画面

□ 帳票

○ コンピュータ  
ファイル

▽ 端子



3 贈与税事務（資料情報の活用・活用事績の処理等）

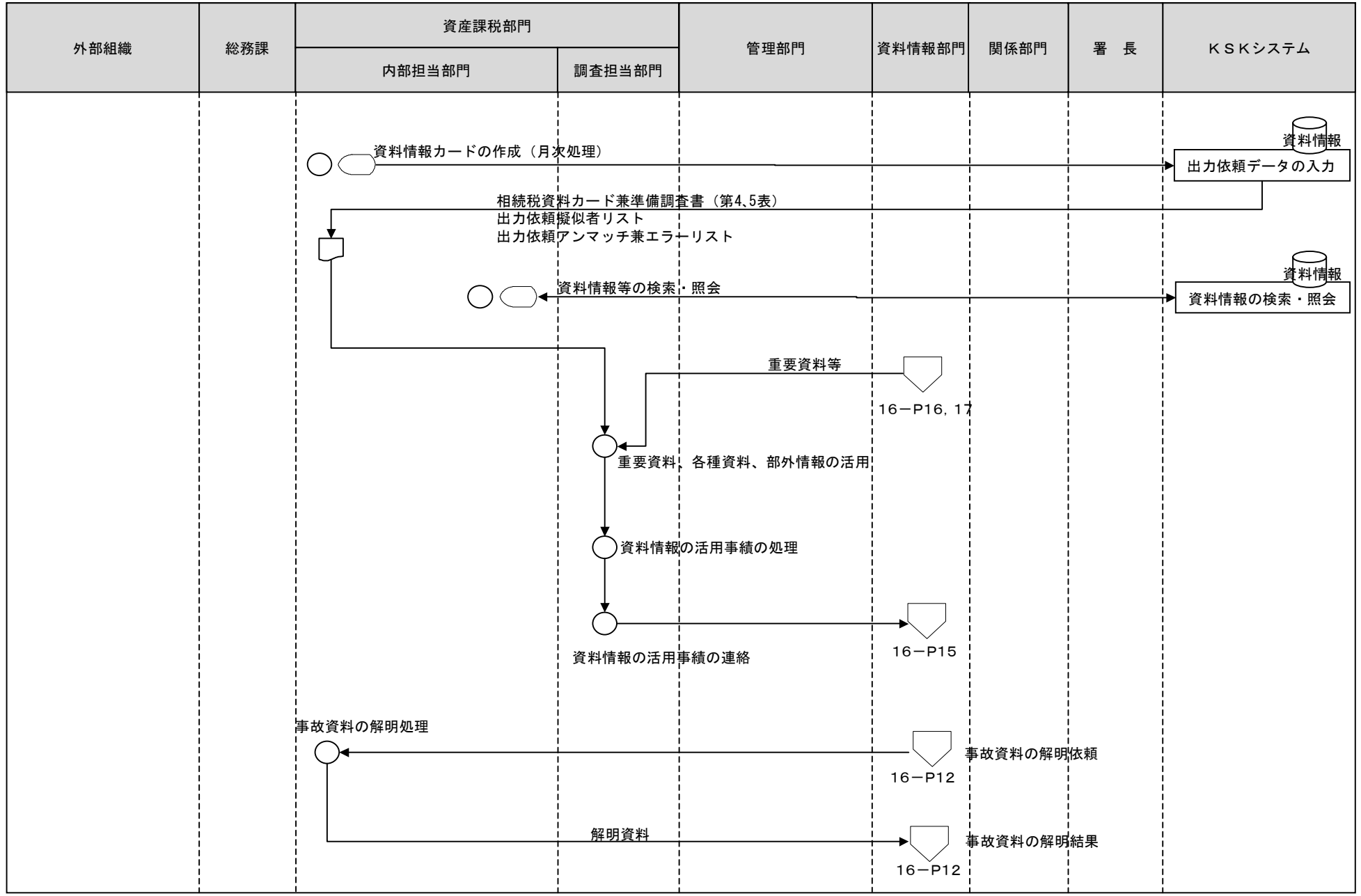

- [凡例] ○ 手作業    ⊗ 確認・チェック    ▽ 保管    □ コンピュータ処理    ○ コンピュータ画面    ▭ 帳票    〇 コンピュータファイル    ▽ 端子

3 贈与税事務（資料源の開発等）

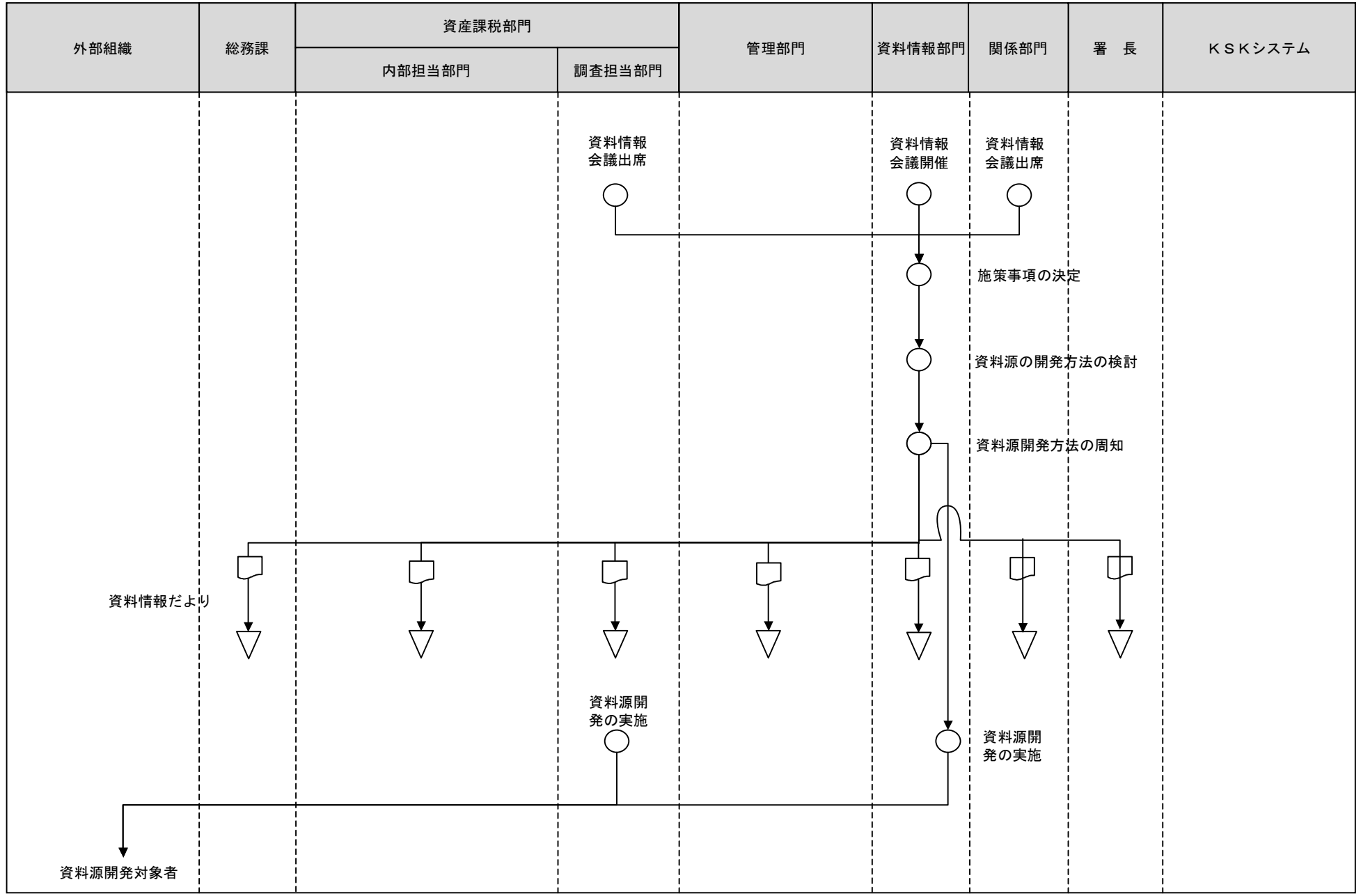

- [凡例] ○ 手作業    ⊗ 確認・チェック    ▽ 保管    □ コンピュータ処理    ◯ コンピュータ画面    ▭ 帳票    円筒形 コンピュータファイル    五角形 端子

3 贈与税事務（一般相談）

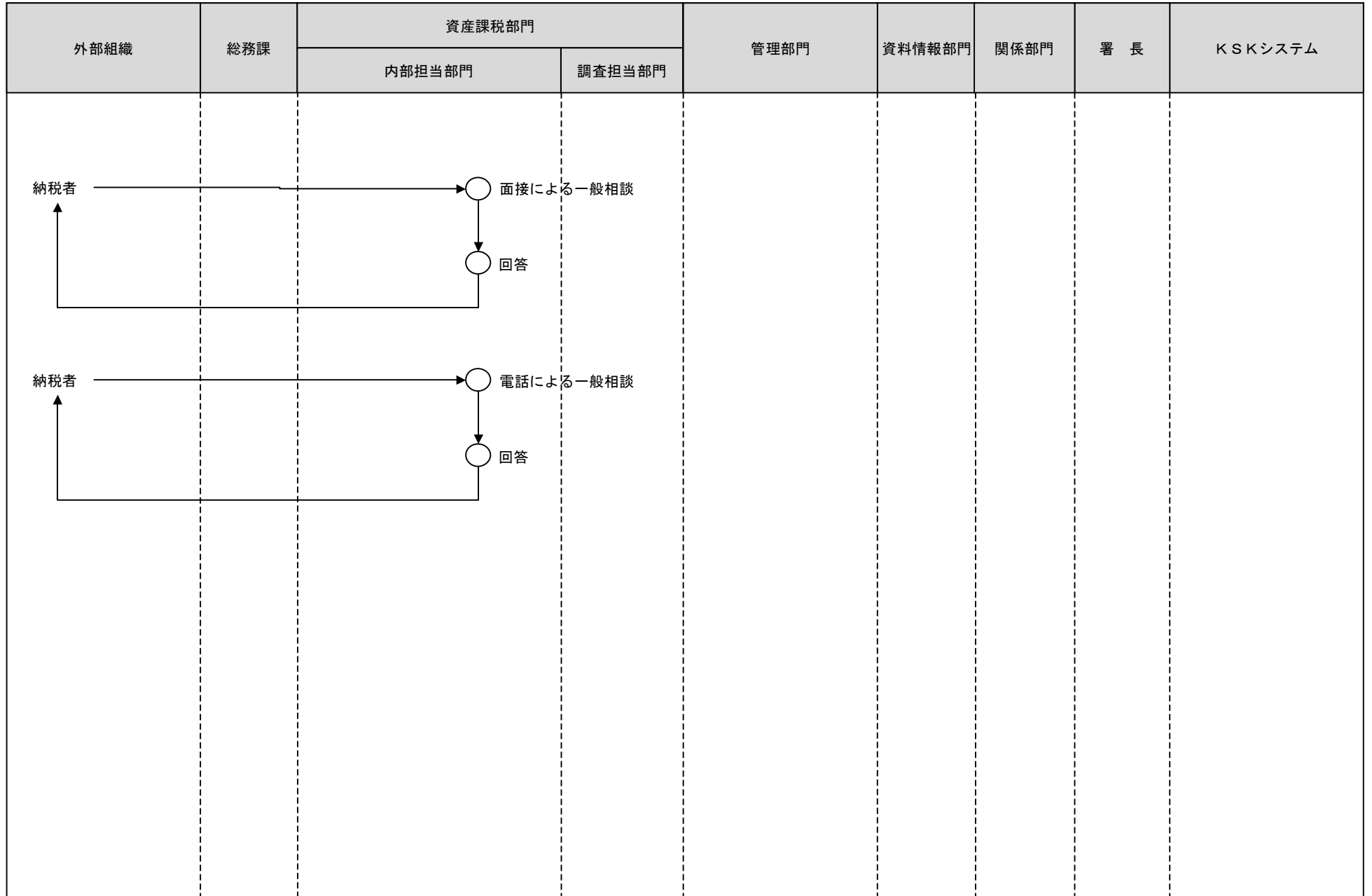

[凡例]

○ 手作業

⊗ 確認・チェック

▽ 保管

□ コンピュータ  
処理

◡ コンピュータ  
画面

▭ 帳票

⊞ コンピュータ  
ファイル

⬇ 端子

3 贈与税事務（個別指導）

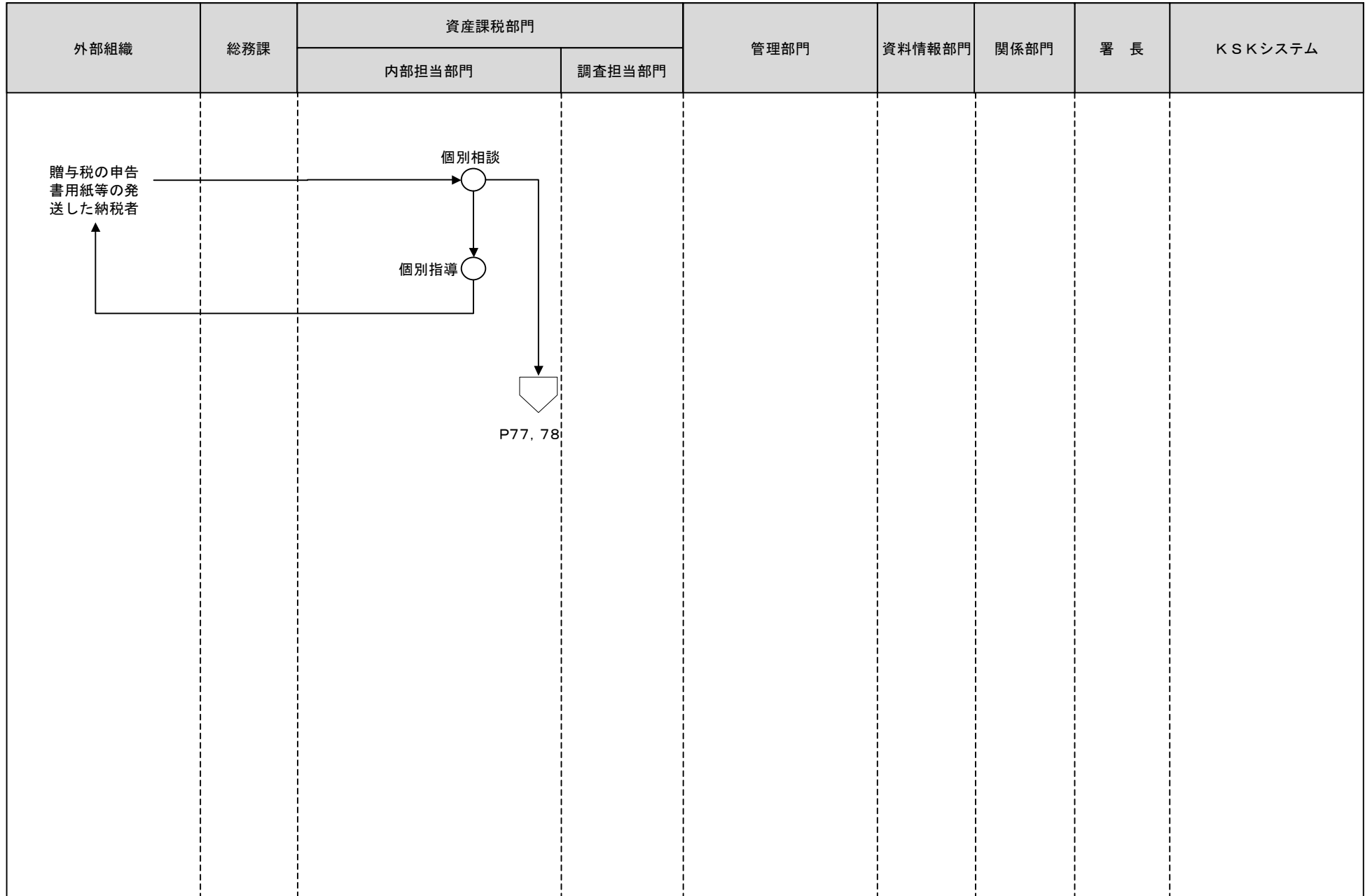

[凡例]

○ 手作業

⊗ 確認・チェック

▽ 保管

□ コンピュータ処理

◯ コンピュータ画面

□ 帳票

⊞ コンピュータファイル

▽ 端子

3 贈与税事務（質疑照会事項に対する回答内容の審理）

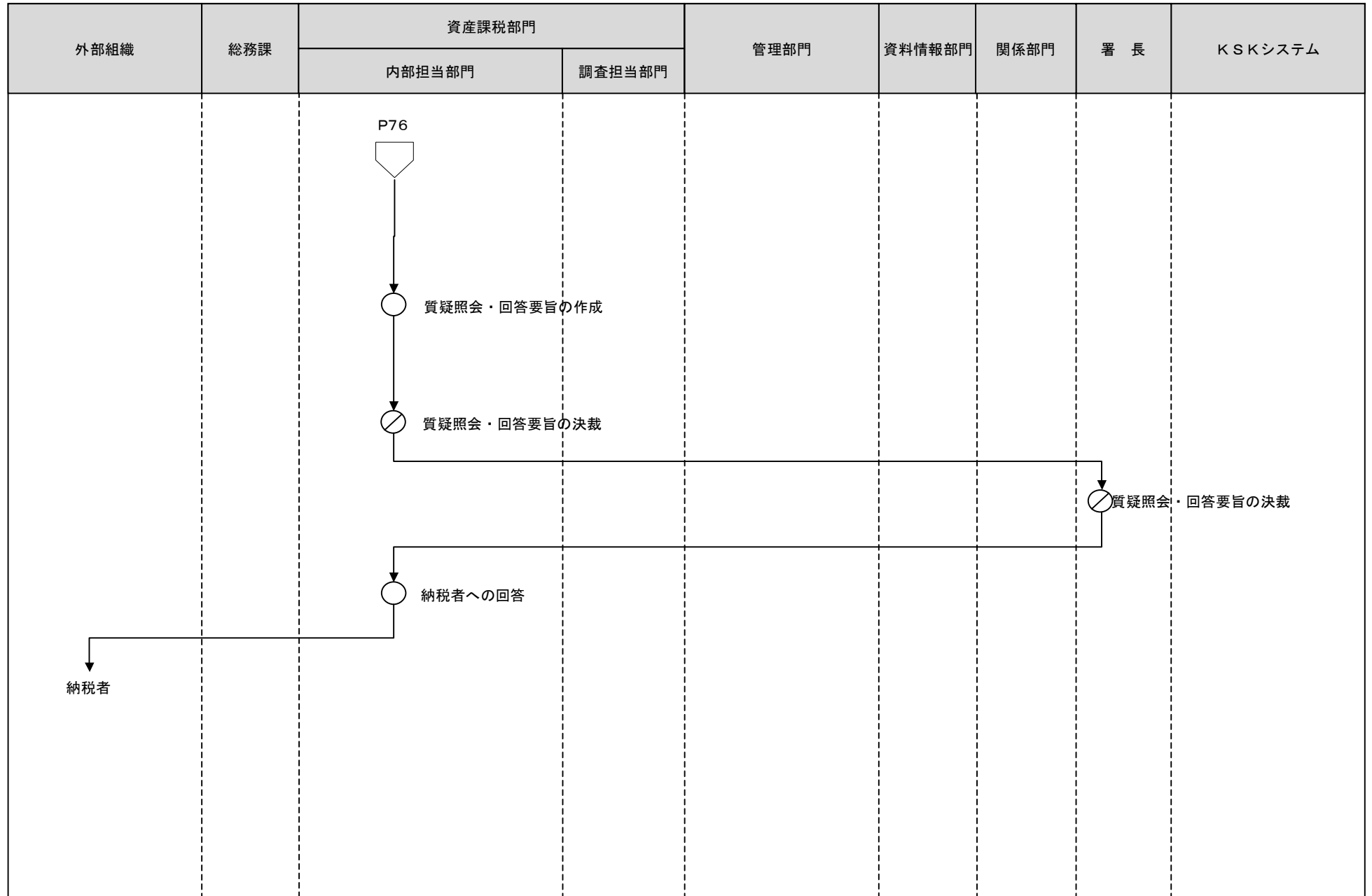

[凡例]

○ 手作業

⊗ 確認・チェック

▽ 保管

□ コンピュータ処理

◯ コンピュータ画面

▭ 帳票

⊞ コンピュータファイル

⏏ 端子

3 贈与税事務（上申）

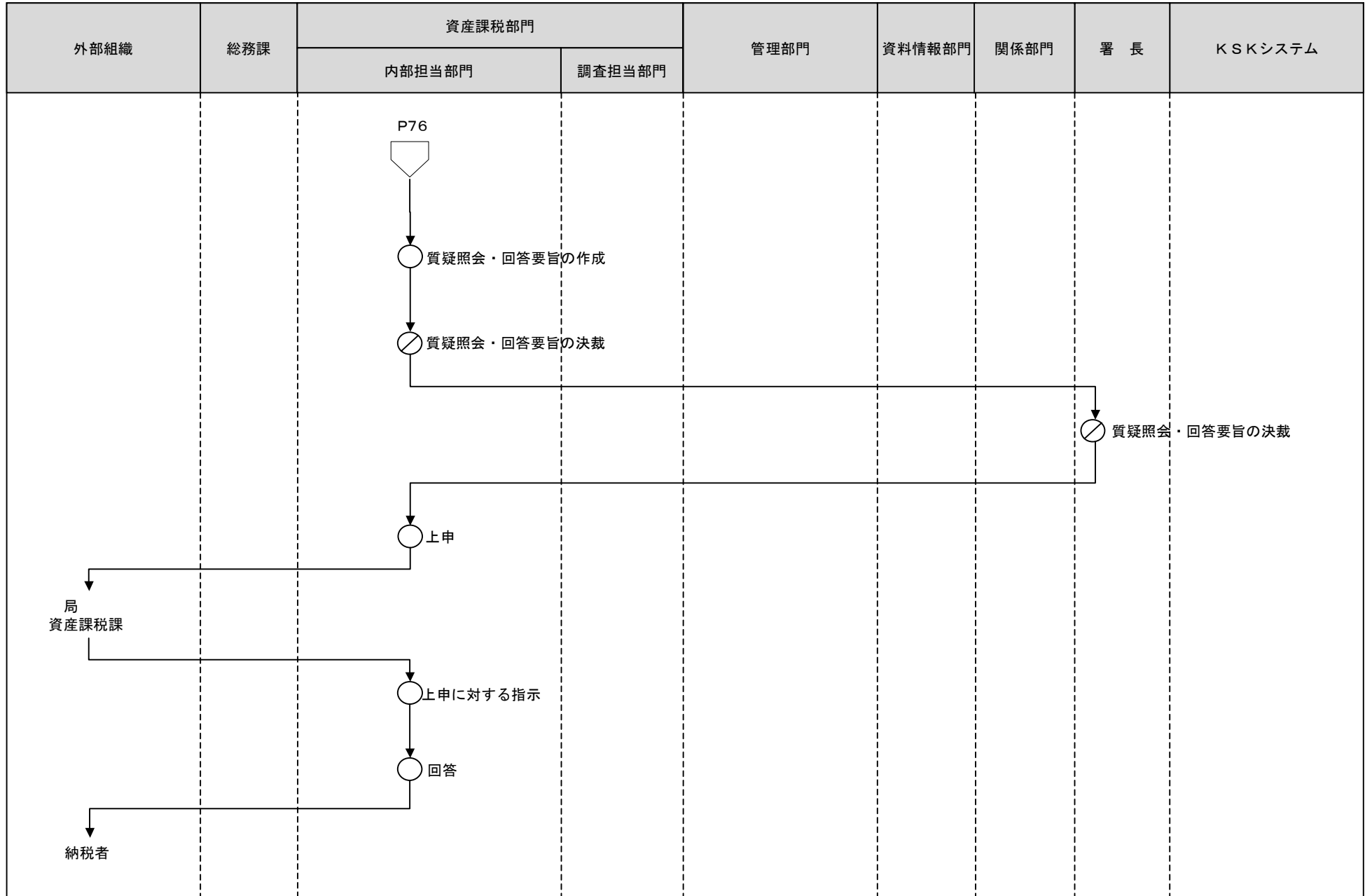

[凡例]

○ 手作業

⊗ 確認・チェック

▽ 保管

□ コンピュータ処理

◯ コンピュータ画面

▭ 帳票

⊞ コンピュータファイル

▽ 端子

3 贈与税事務（国税局との連絡）

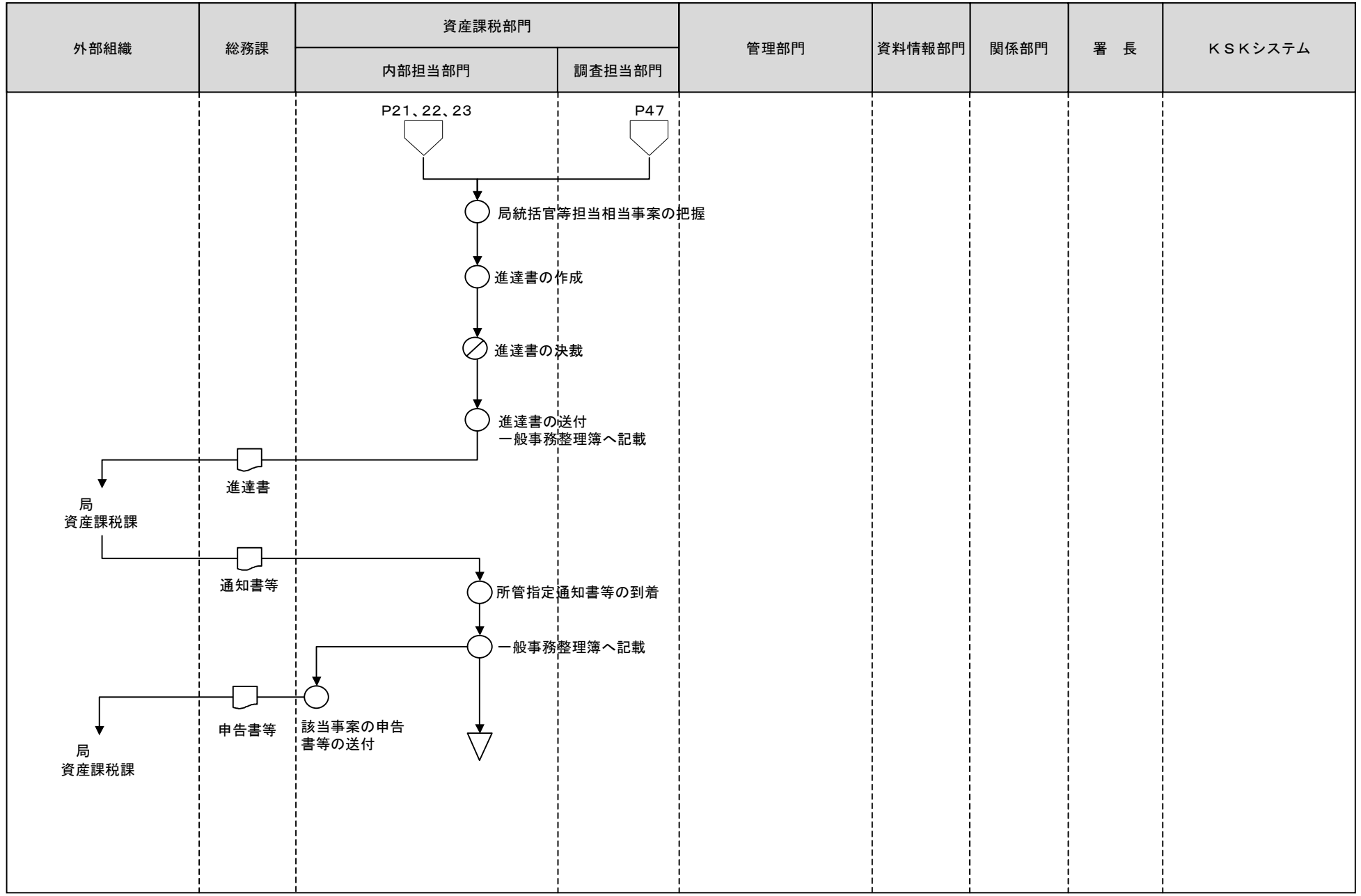

- [凡例] ○ 手作業    ⊗ 確認・チェック    ▽ 保管    □ コンピュータ処理    ◯ コンピュータ画面    ㊞ 帳票    ㊿ コンピュータファイル    ㊾ 端子





3 贈与税事務（報告）

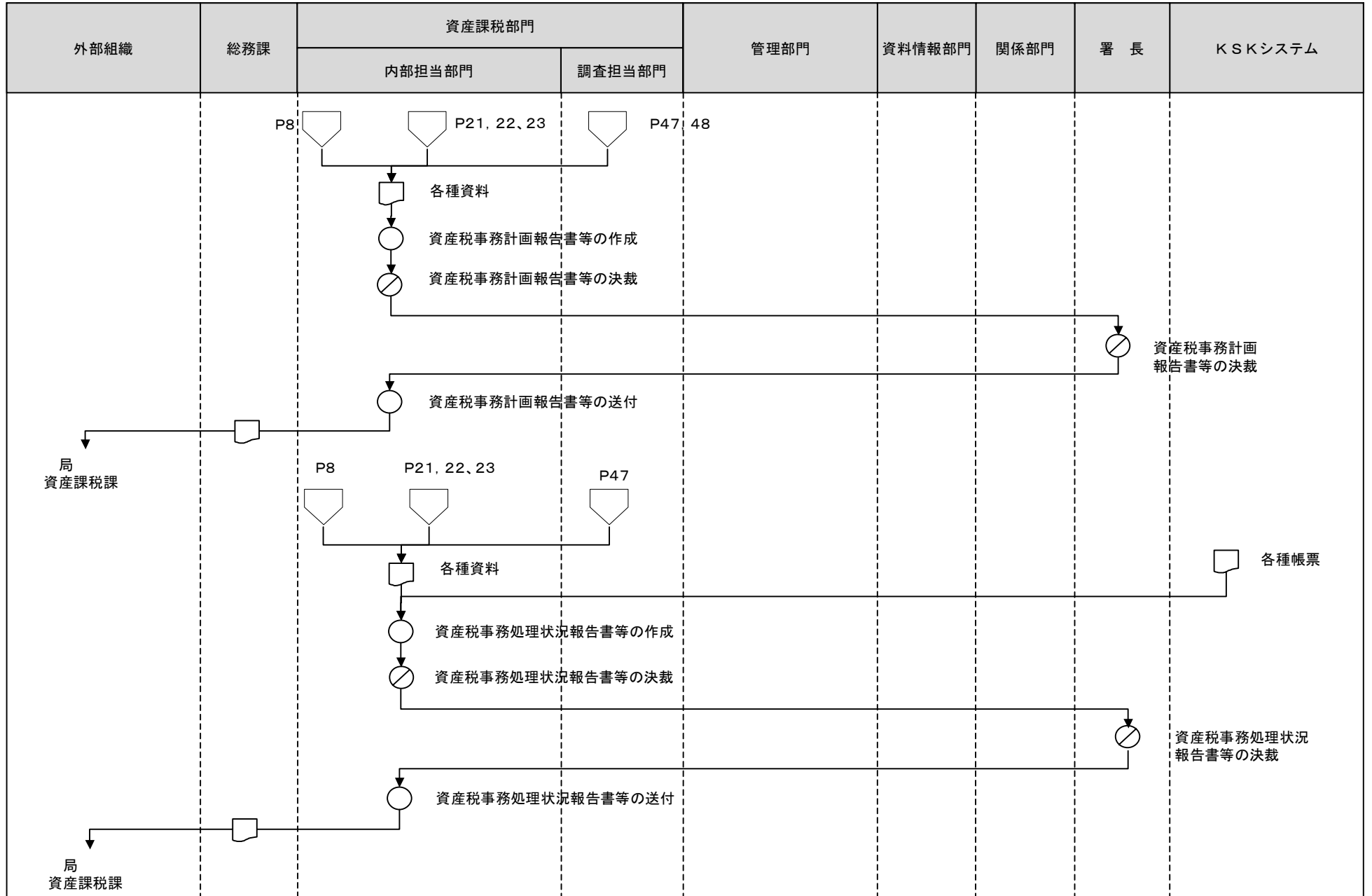

[凡例]

○ 手作業

⊗ 確認・チェック

▽ 保管

□ コンピュータ処理

◯ コンピュータ画面

▭ 帳票

⊂ コンピュータファイル

▽ 端子

3 贈与税事務（会計検査院に対する証拠書類の作成）

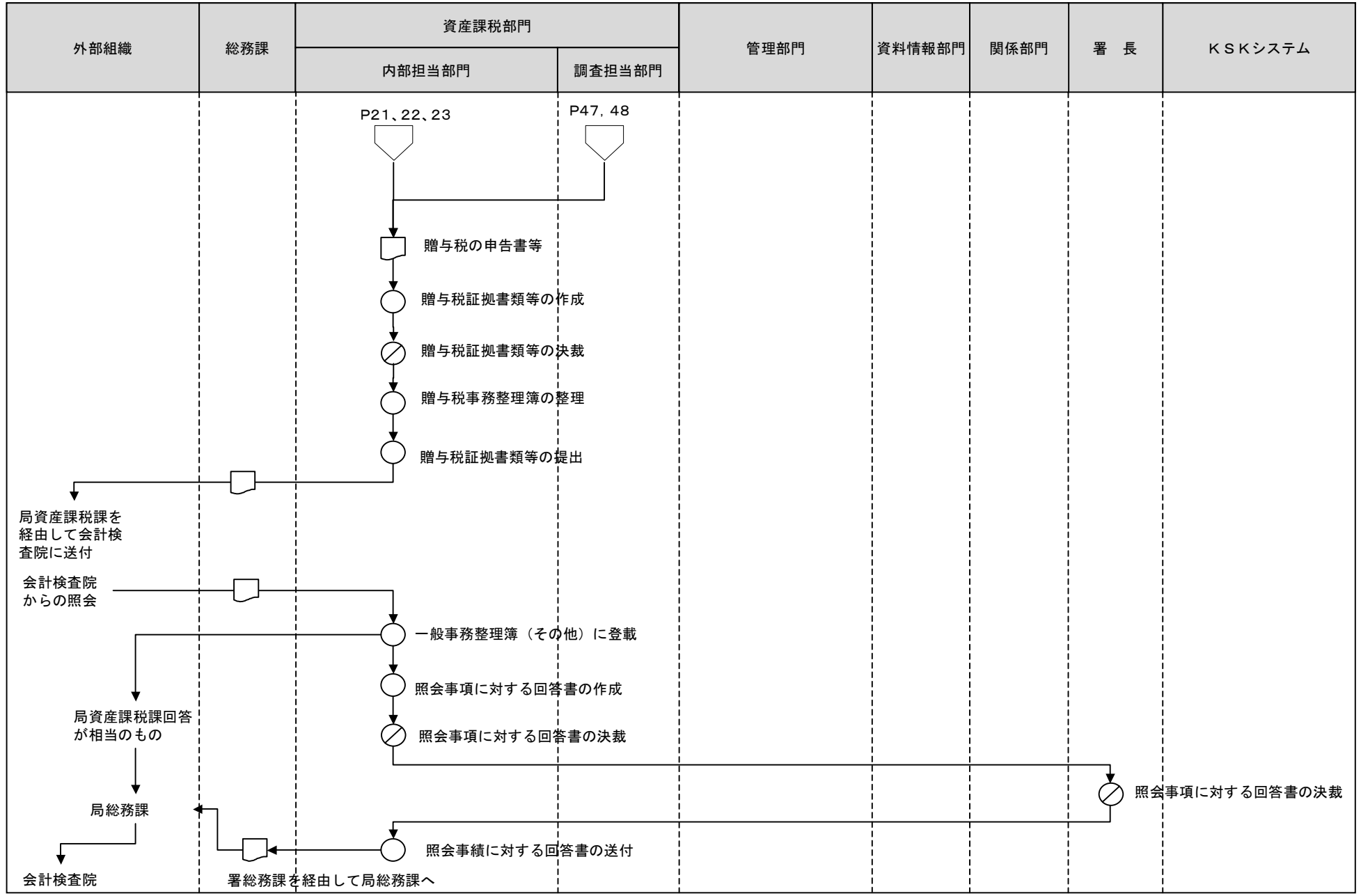

- [凡例] ○ 手作業    ⊗ 確認・チェック    ▽ 保管    □ コンピュータ処理    ◯ コンピュータ画面    ㊞ 帳票    ㊿ コンピュータファイル    ㊾ 端子

3 贈与税事務（税務統計）

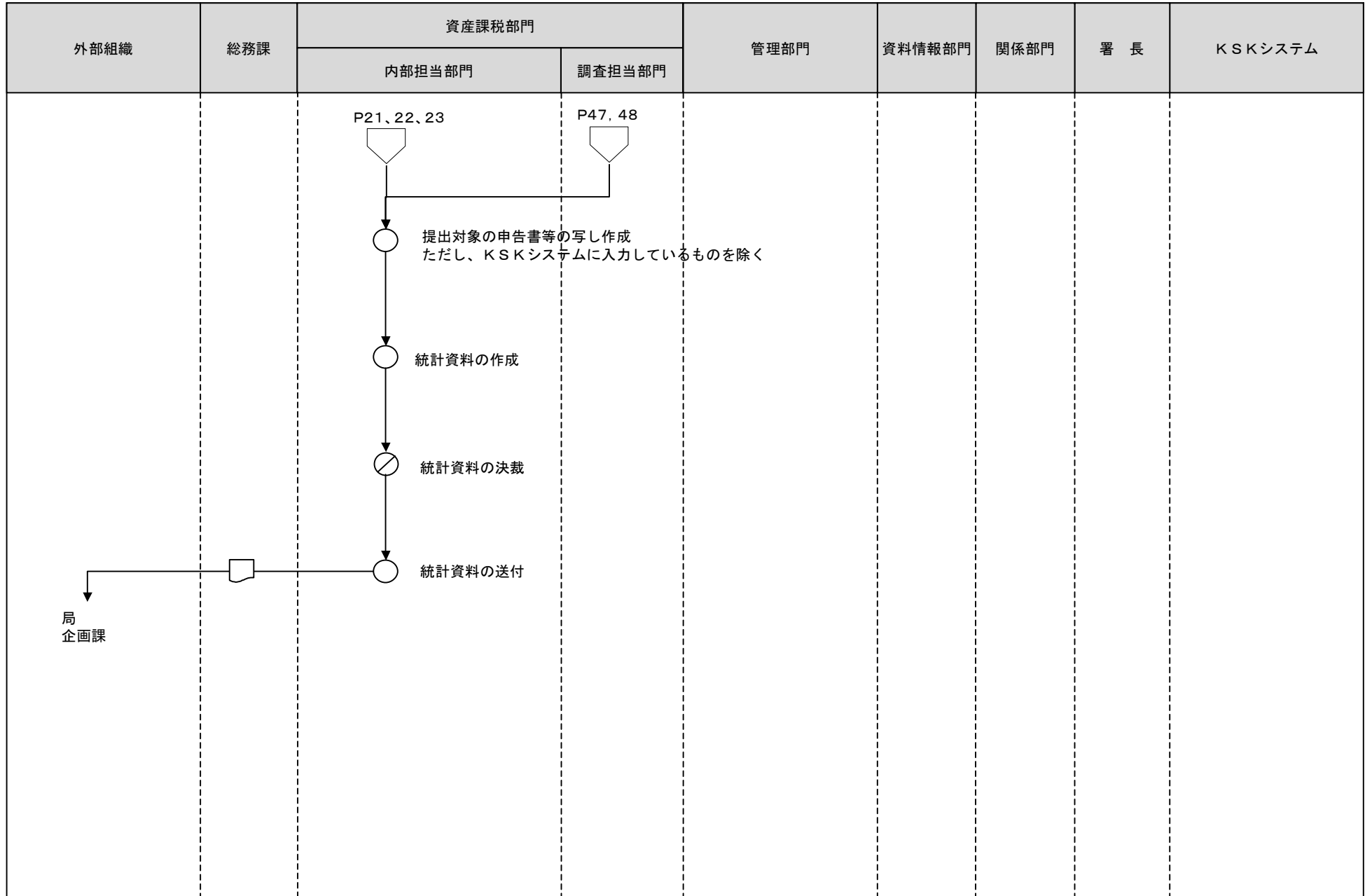

- [凡例] ○ 手作業    ⊗ 確認・チェック    ▽ 保管    □ コンピュータ処理    ◯ コンピュータ画面    〇 帳票    〇 コンピュータファイル    ▽ 端子