

1 所得税・消費税事務（所得税納税者の把握）

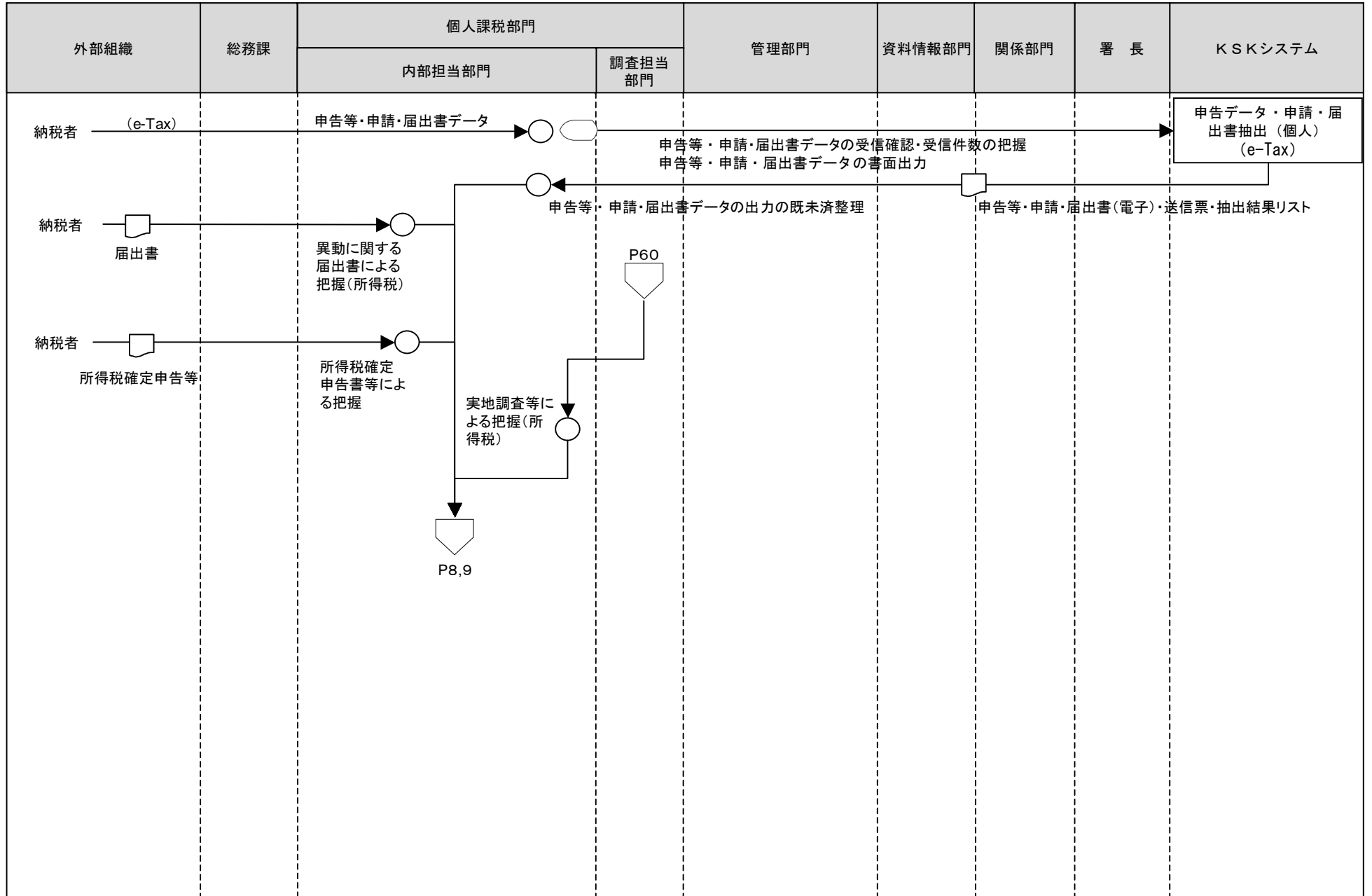

[凡例] ○ 手作業 ⊗ 確認・チェック ▽ 保管 □ コンピュータ処理 ◯ コンピュータ画面 ▭ 帳票 〇 コンピュータファイル ▽ 端子

1 所得税・消費税事務（所得税納税者の把握）

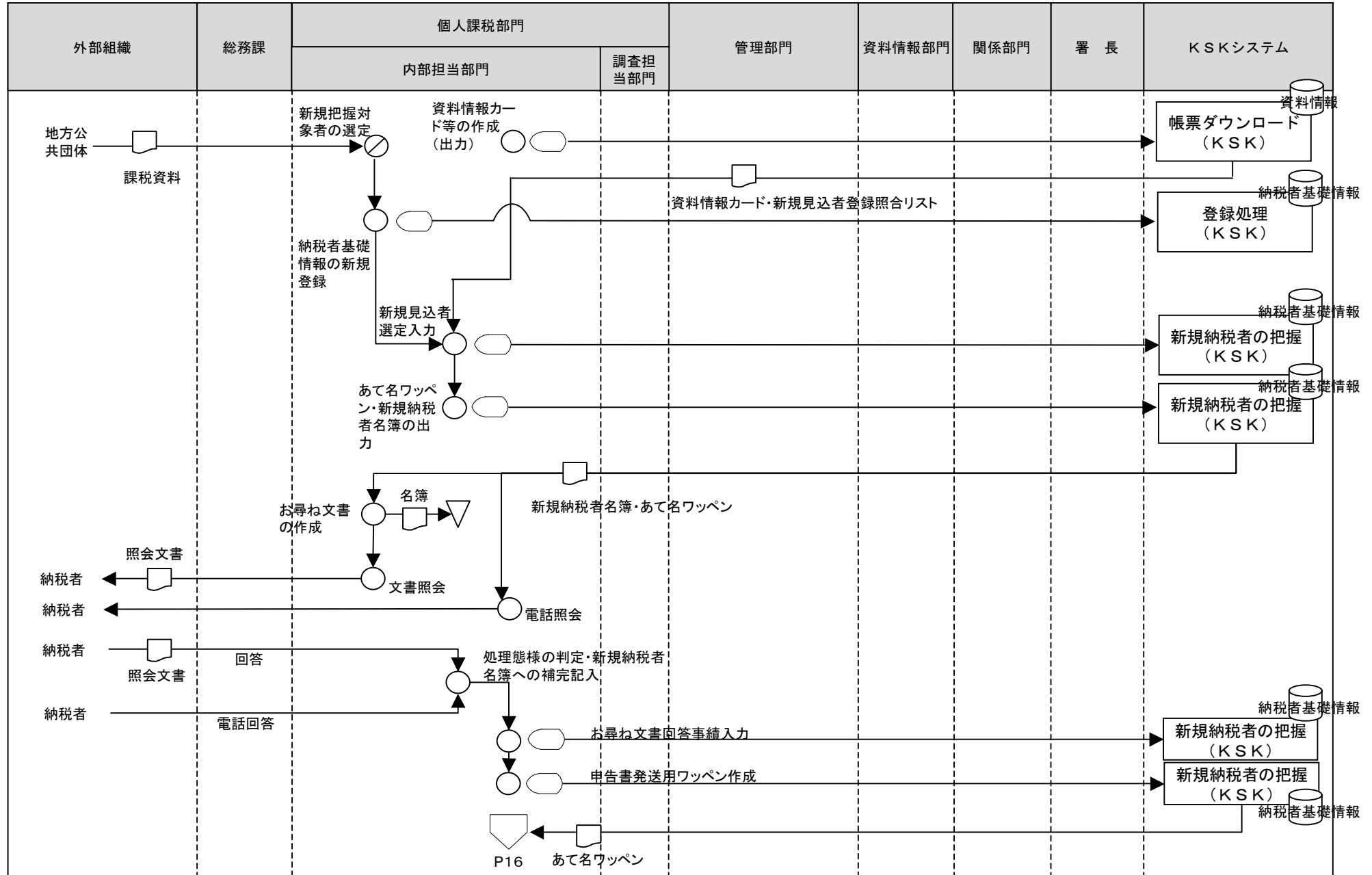

[凡例]

○ 手作業

⊗ 確認・チェック

▽ 保管

□ コンピュータ処理

◻ コンピュータ画面

▭ 帳票

🗄️ コンピュータファイル

⏏️ 端子

1 所得税・消費税事務（所得税納税者の把握）

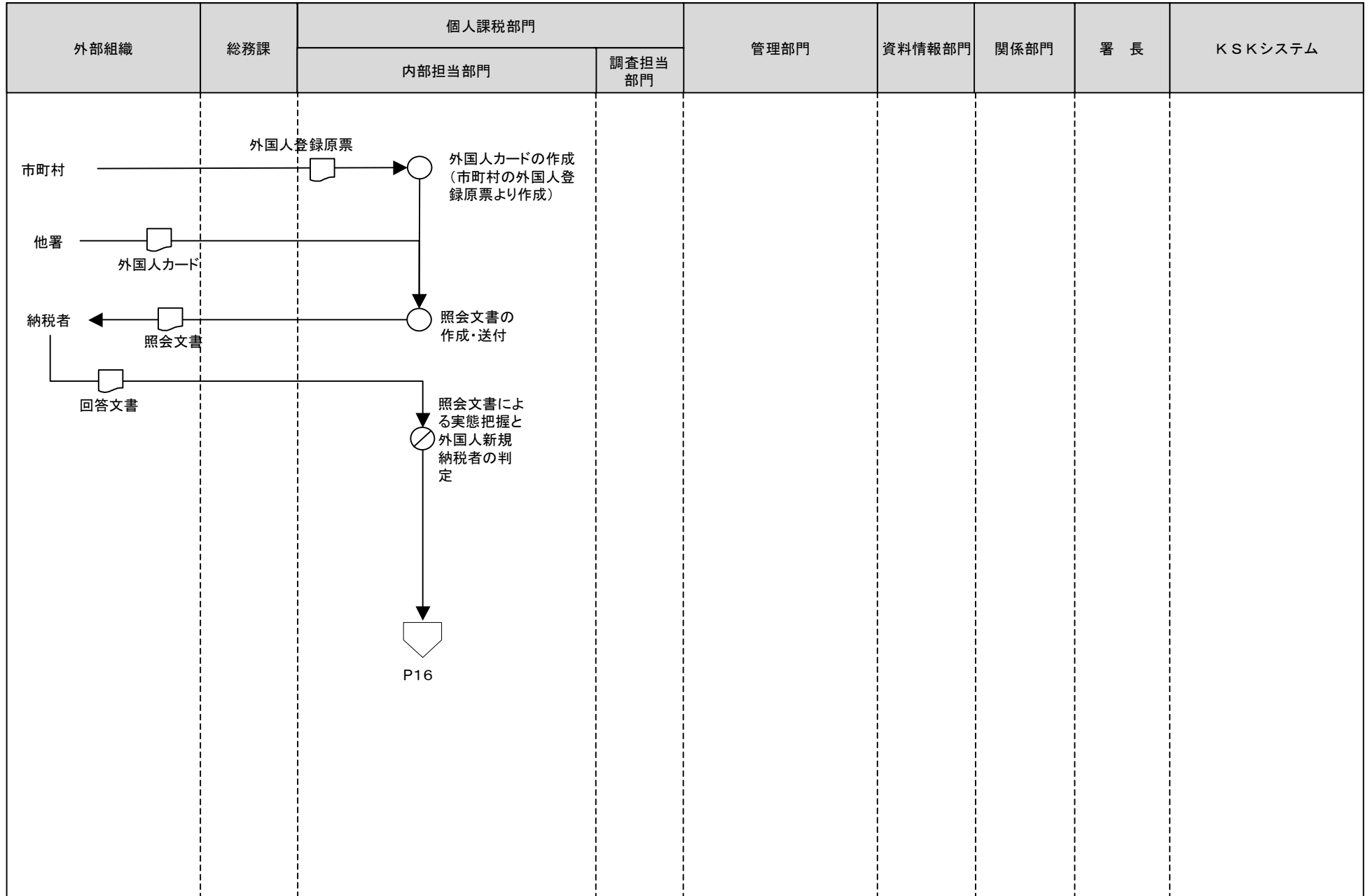

[凡例]

○ 手作業

⊗ 確認・チェック

▽ 保管

□ コンピュータ処理

◯ コンピュータ画面

□ 帳票

⊂ コンピュータファイル

▽ 端子

1 所得税・消費税事務（所得税納税者の把握〈納税地指定〉）

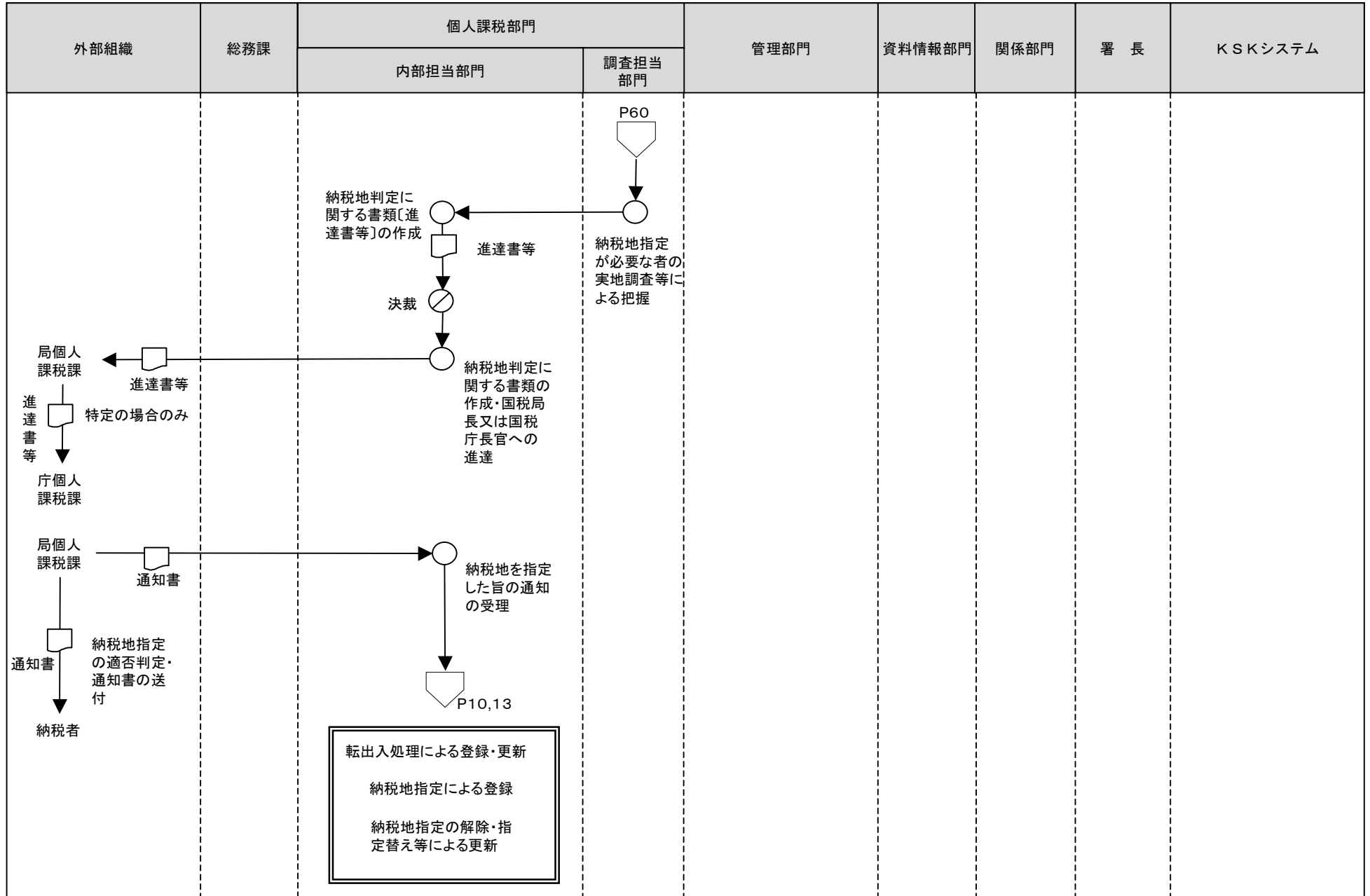

[凡例] ○ 手作業 ⊗ 確認・チェック ▽ 保管 □ コンピュータ処理 ◯ コンピュータ画面 帳票 円筒 コンピュータファイル 端子

1 所得税・消費税事務（消費税課税事業者の把握）

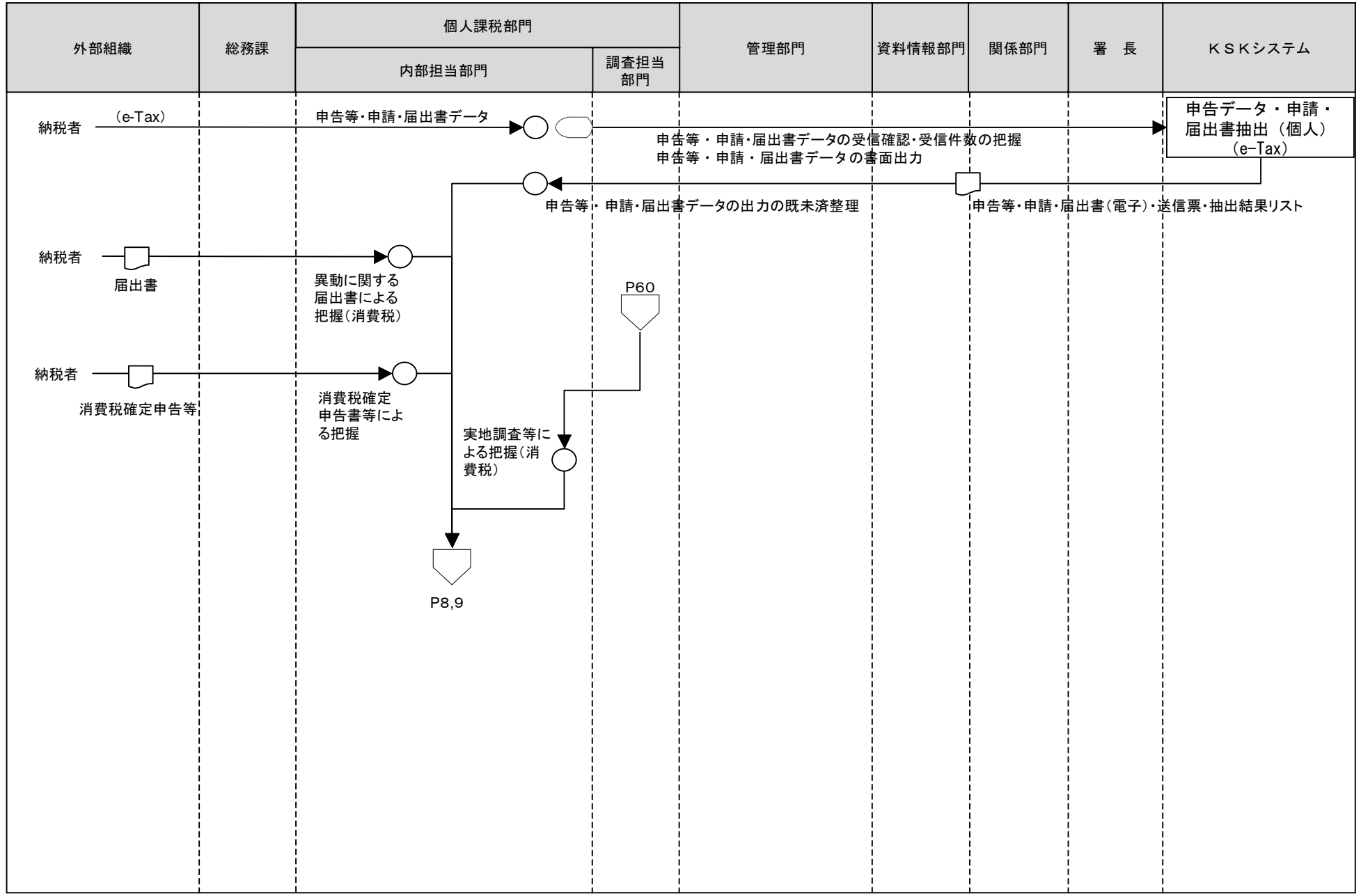

[凡例] ○ 手作業 ⊗ 確認・チェック ▽ 保管 □ コンピュータ処理 ◯ コンピュータ画面 ㊞ 帳票 ㊿ コンピュータファイル ㊾ 端子

1 所得税・消費税事務（消費税課税事業者の把握）

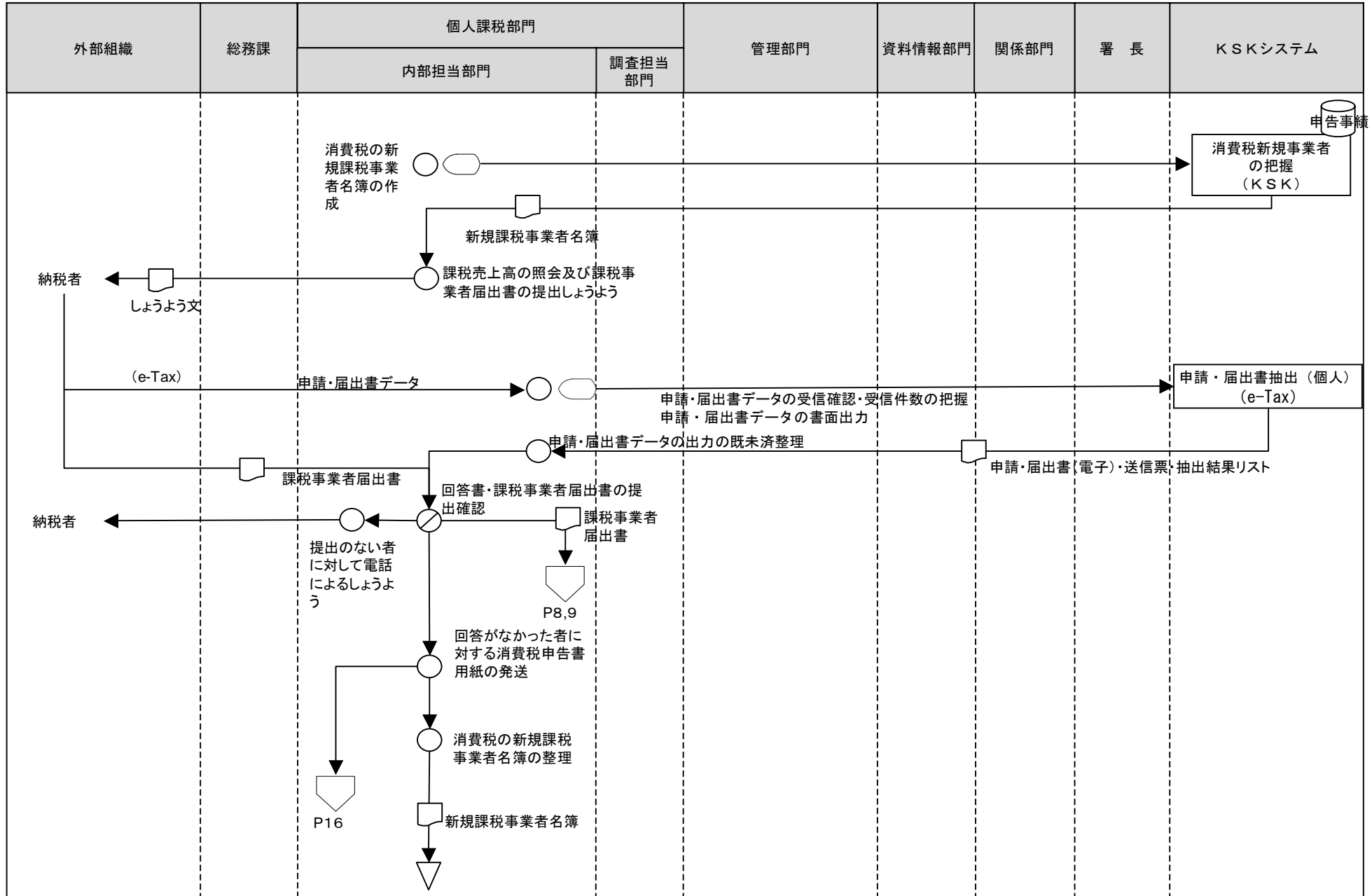

- [凡例] ○ 手作業 ⊗ 確認・チェック ▽ 保管 □ コンピュータ処理 ◯ コンピュータ画面 ▭ 帳票 ◯ コンピュータファイル ▭ 端子

1 所得税・消費税事務（消費税納税者の把握〈納税地指定〉）

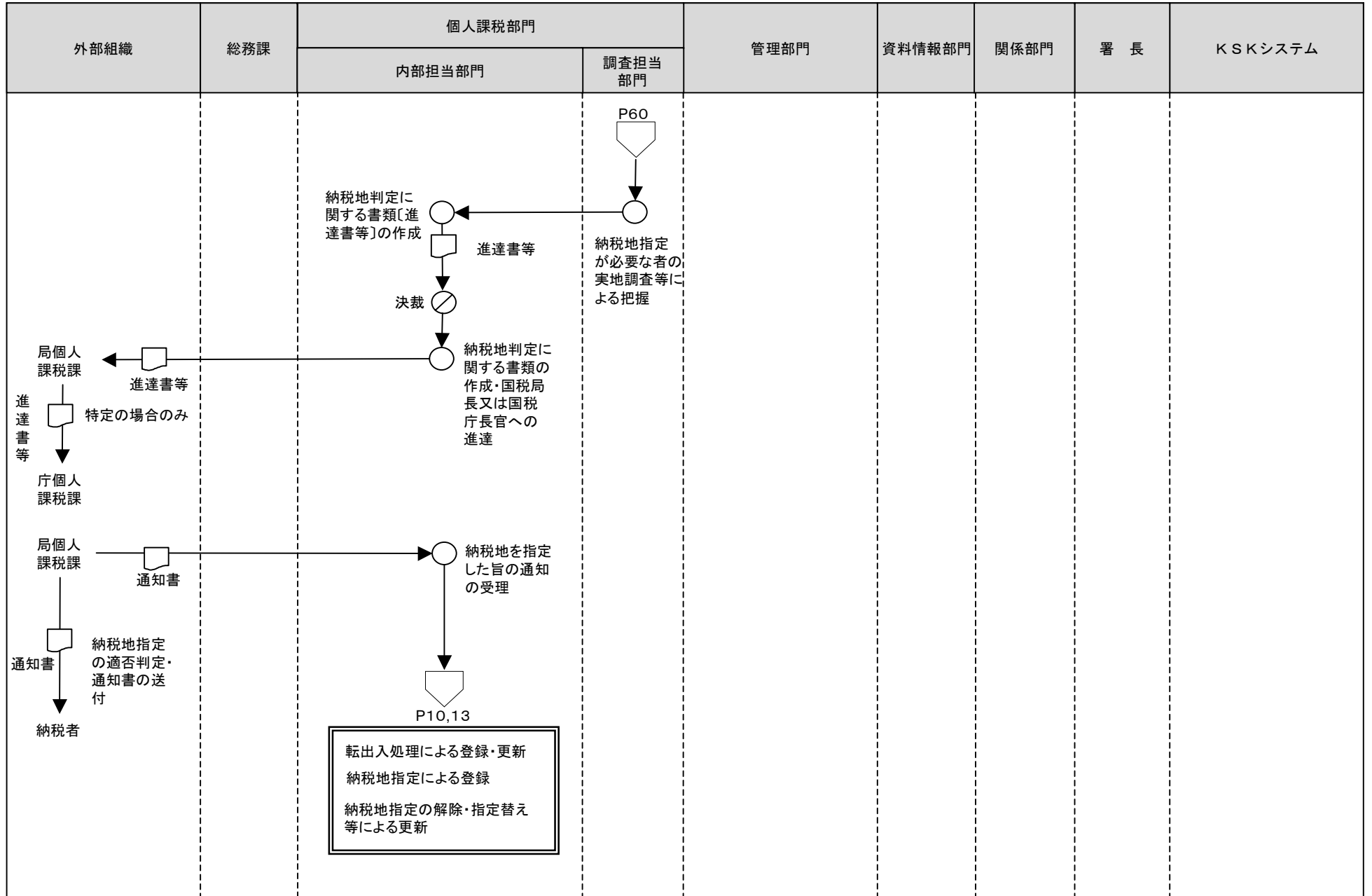

[凡例] ○ 手作業 ⊗ 確認・チェック ▽ 保管 □ コンピュータ処理 ◯ コンピュータ画面 □ 帳票 〇 コンピュータファイル ▽ 端子

1 所得税・消費税事務（納税者基礎情報の新規登録）

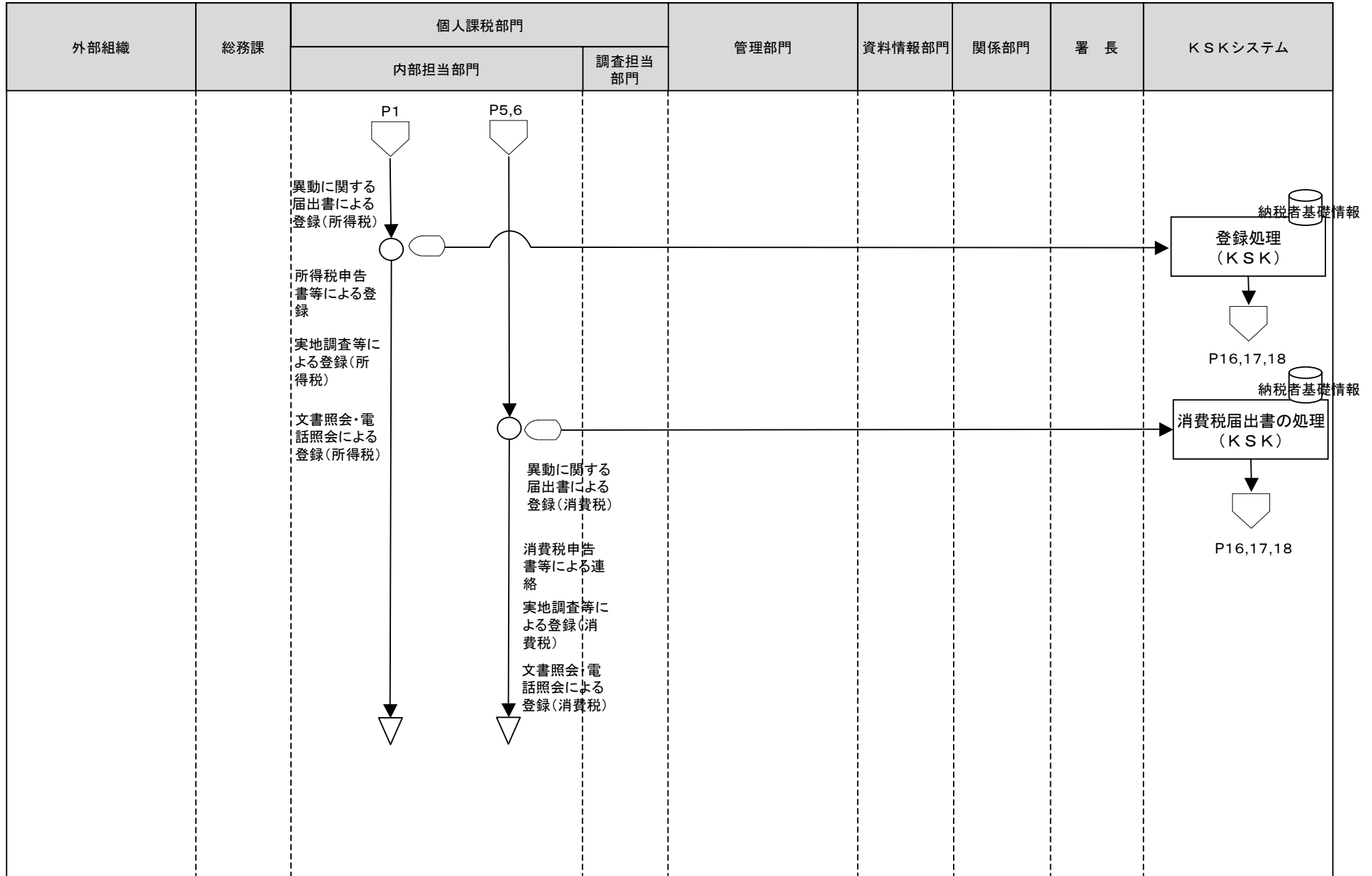

[凡例]

○ 手作業

⊗ 確認・チェック

▽ 保管

□ コンピュータ処理

◯ コンピュータ画面

▭ 帳票

⊞ コンピュータファイル

▽ 端子

1 所得税・消費税事務（納税者基礎情報の更新）

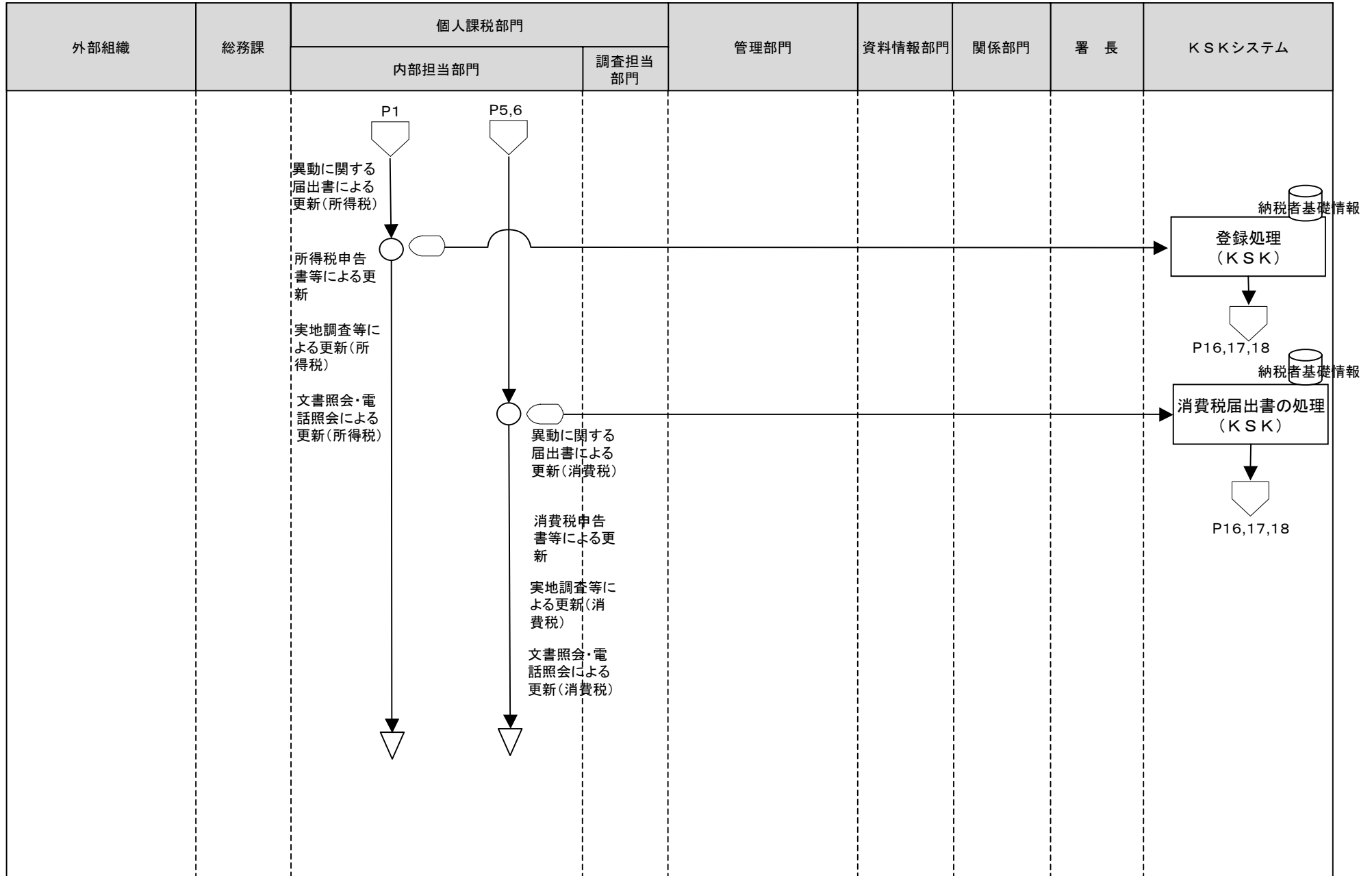

[凡例]

○ 手作業

⊗ 確認・チェック

▽ 保管

□ コンピュータ処理

◡ コンピュータ画面

▭ 帳票

⊞ コンピュータファイル

▽ 端子

1 所得税・消費税事務（納税者基礎情報の更新（転出入：旧納税地署が先に転出を知った場合の転出署処理））

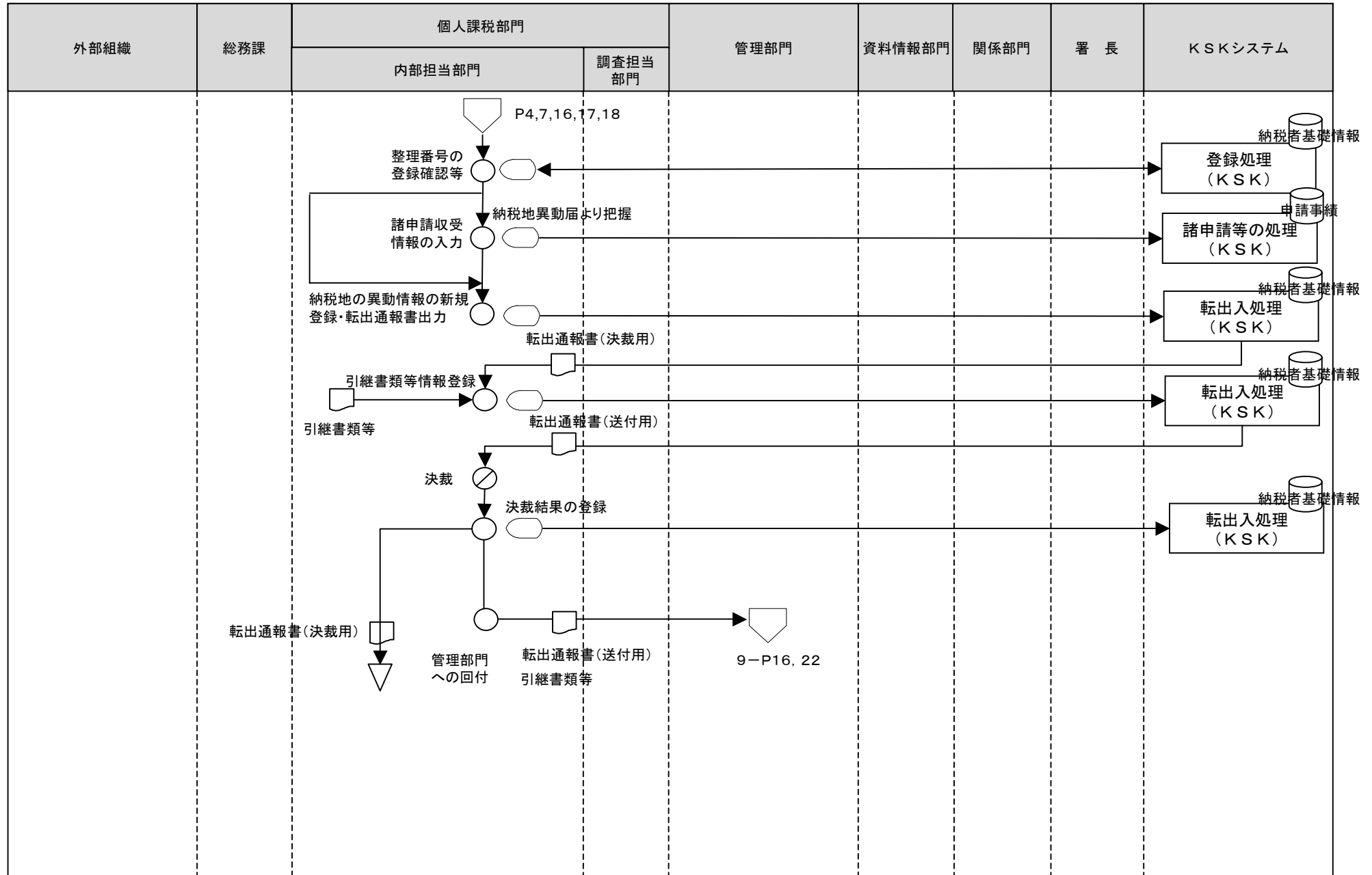

[凡例]

○ 手作業

⊗ 確認・チェック

▽ 保管

□ コンピュータ処理

◌ コンピュータ画面

▭ 帳票

○ コンピュータファイル

▽ 端子

1 所得税・消費税事務（納税者基礎情報の更新〈転出入：旧納税地署が先に転出を知った場合の転入署処理〉）

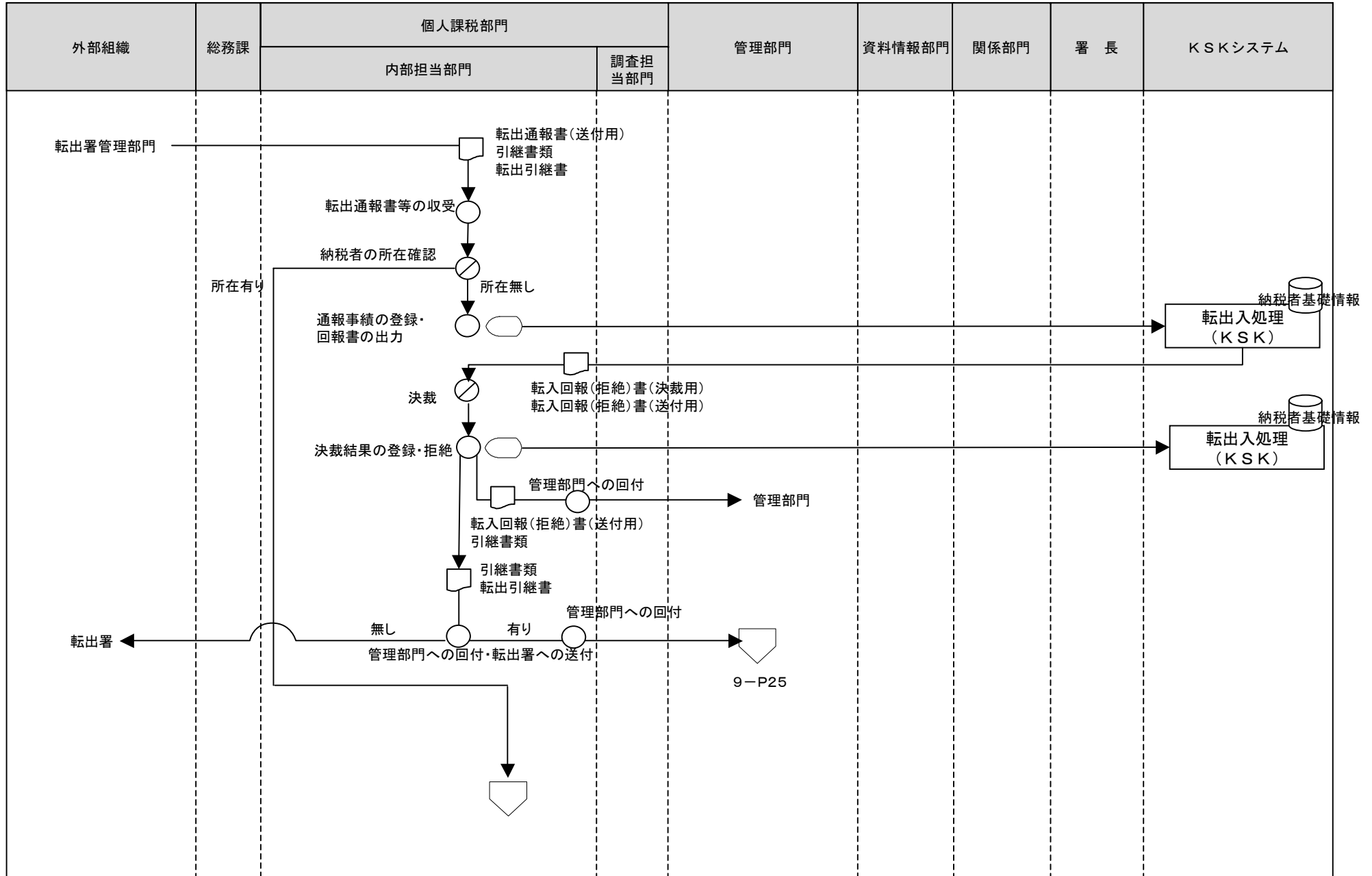

[凡例]

- 手作業
- ⊗ 確認・チェック
- ▽ 保管
- コンピュータ処理
- ◡ コンピュータ画面
- ▭ 帳票
- 🗄️ コンピュータファイル
- ⏏️ 端子

1 所得税・消費税事務（納税者基礎情報の更新（転出入：旧納税地署が先に転出を知った場合の転入署処理））

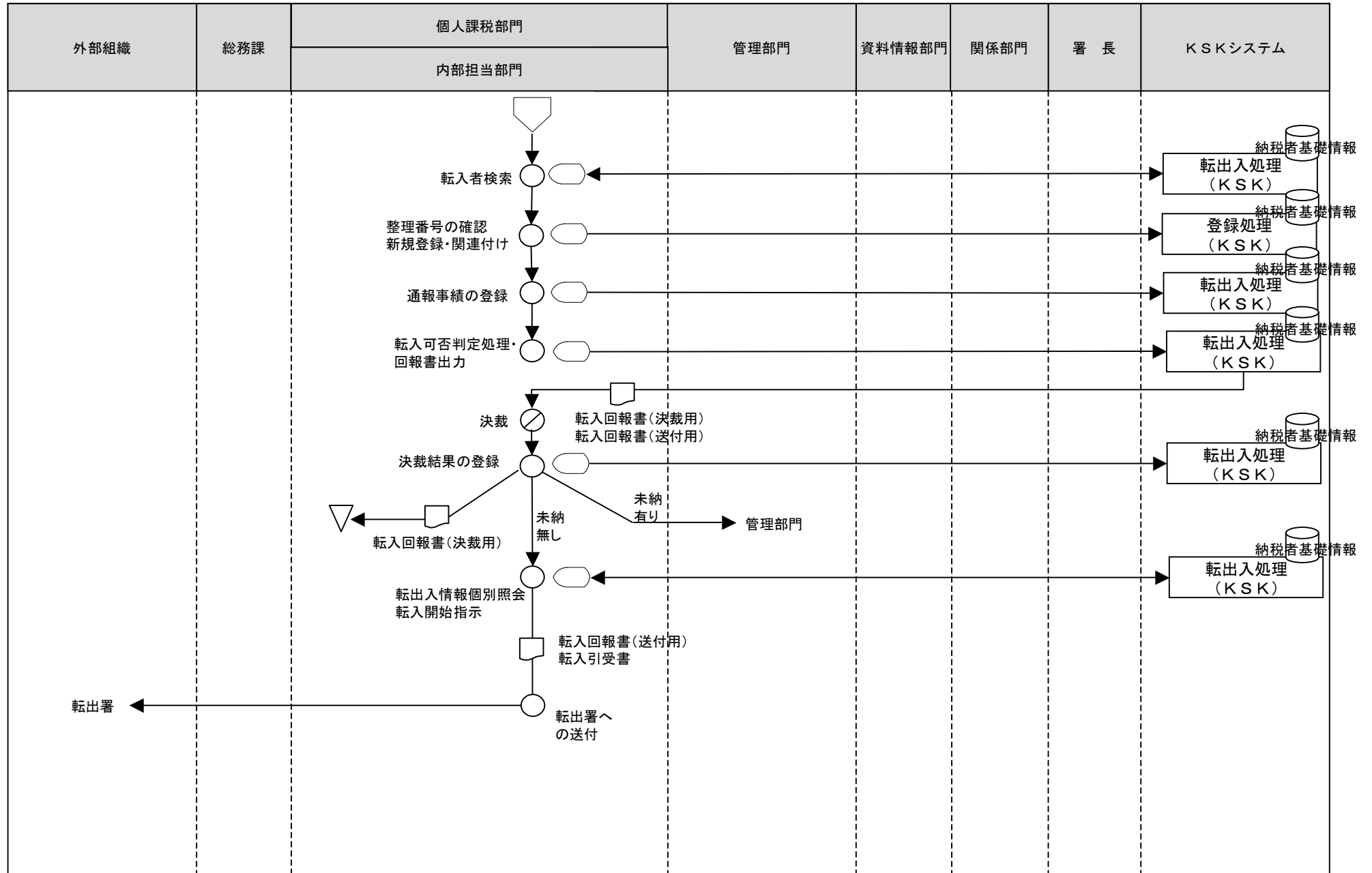

[凡例]

- 手作業
- ⊗ 確認・チェック
- ▽ 保管
- コンピュータ処理
- ◻ コンピュータ画面
- 帳票
- コンピュータファイル
- ▽ 端子

1 所得税・消費税事務（納税者基礎情報の更新（転出入：新納税地署が先に転入を知った場合の転入署処理））

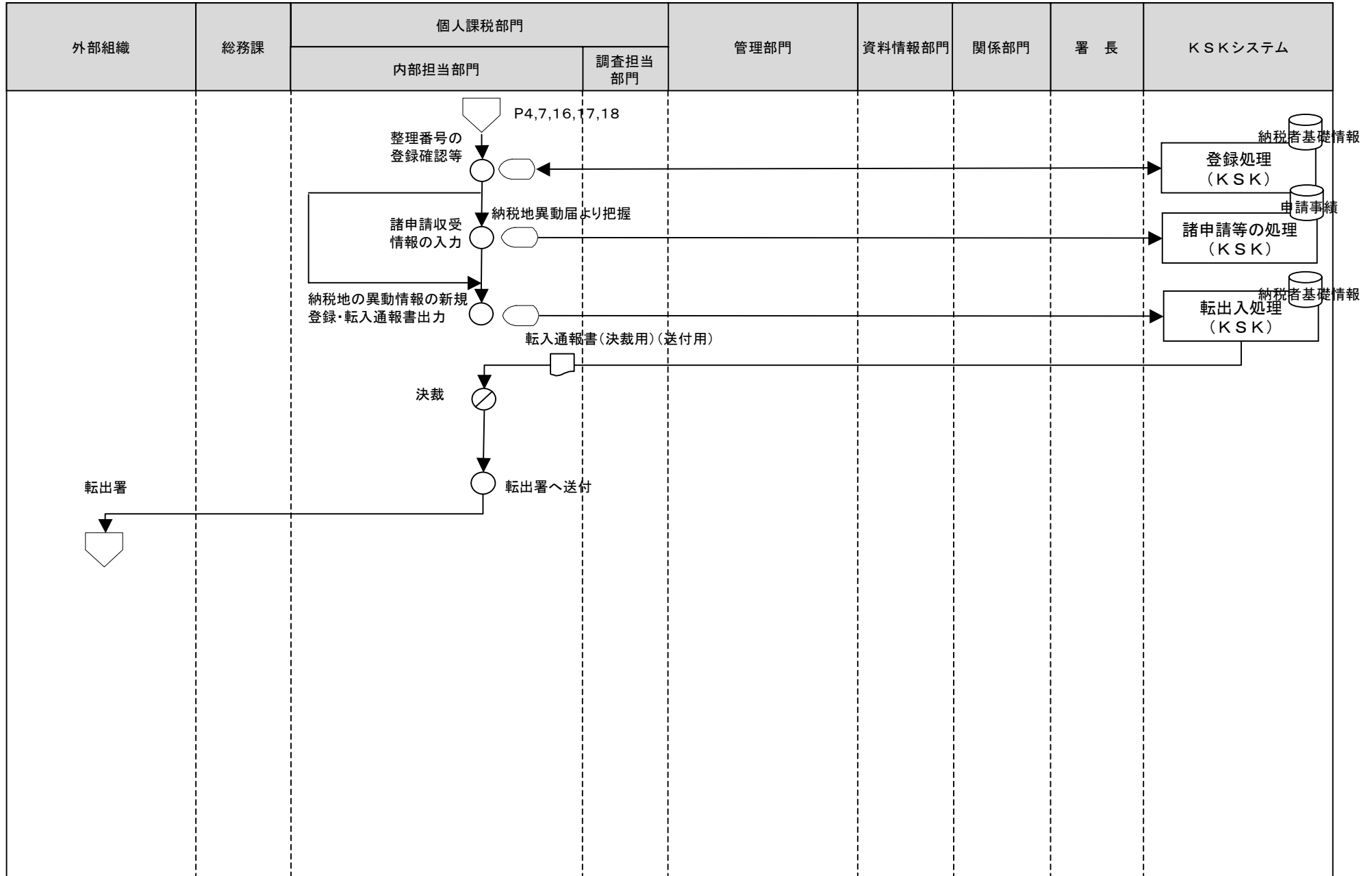

[凡例]

○ 手作業

⊗ 確認・チェック

▽ 保管

□ コンピュータ処理

◡ コンピュータ画面

□ 帳票

⊞ コンピュータファイル

▽ 端子

1 所得税・消費税事務（納税者基礎情報の更新（転出入：新納税地署が先に転入を知った場合の転出署処理））

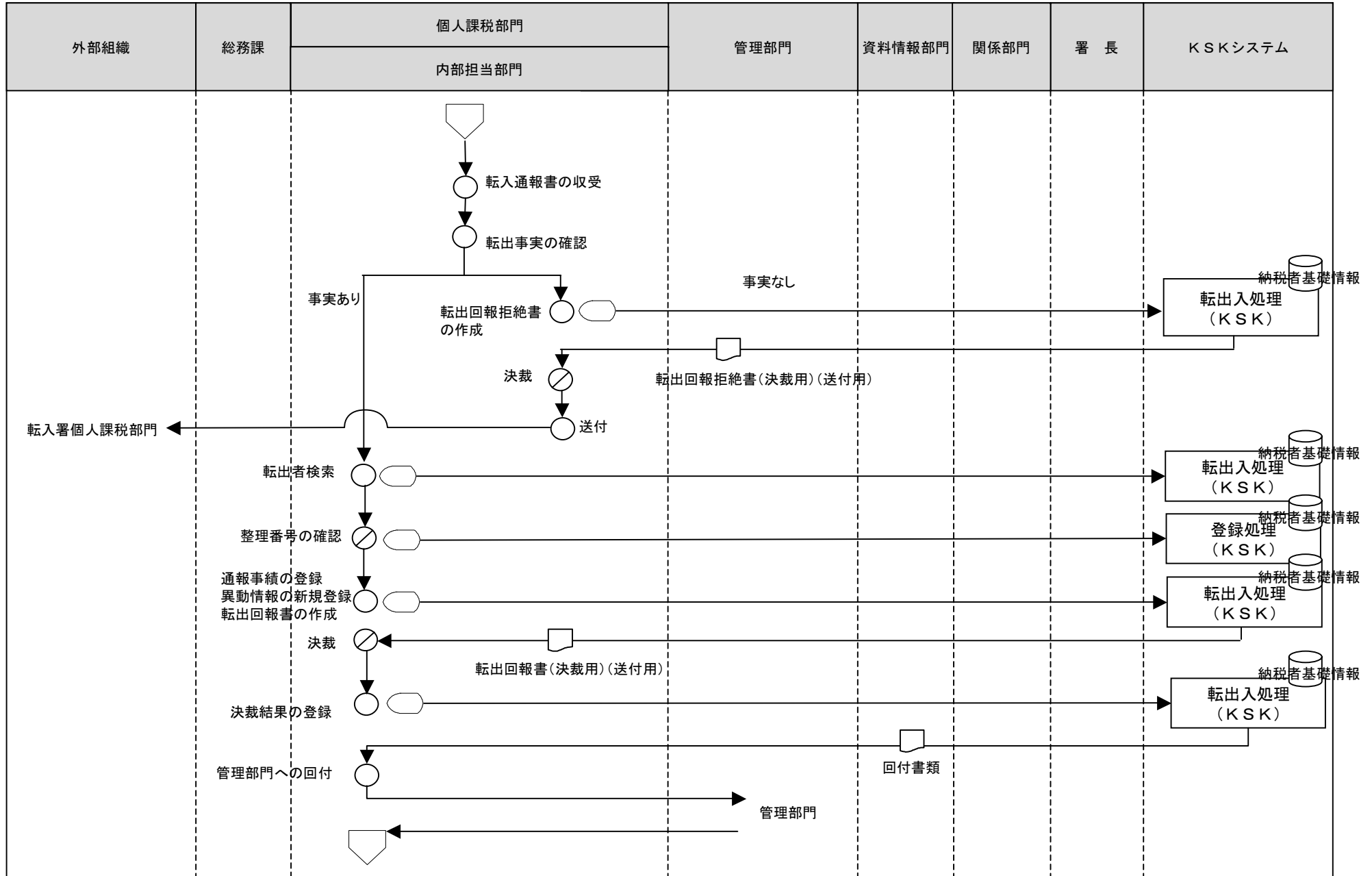

[凡例]

○ 手作業

⊗ 確認・チェック

▽ 保管

□ コンピュータ処理

◡ コンピュータ画面

▭ 帳票

⊞ コンピュータファイル

▽ 端子

1 所得税・消費税事務（納税者基礎情報の更新（転出入：新納税地署が先に転入を知った場合の転入署処理））

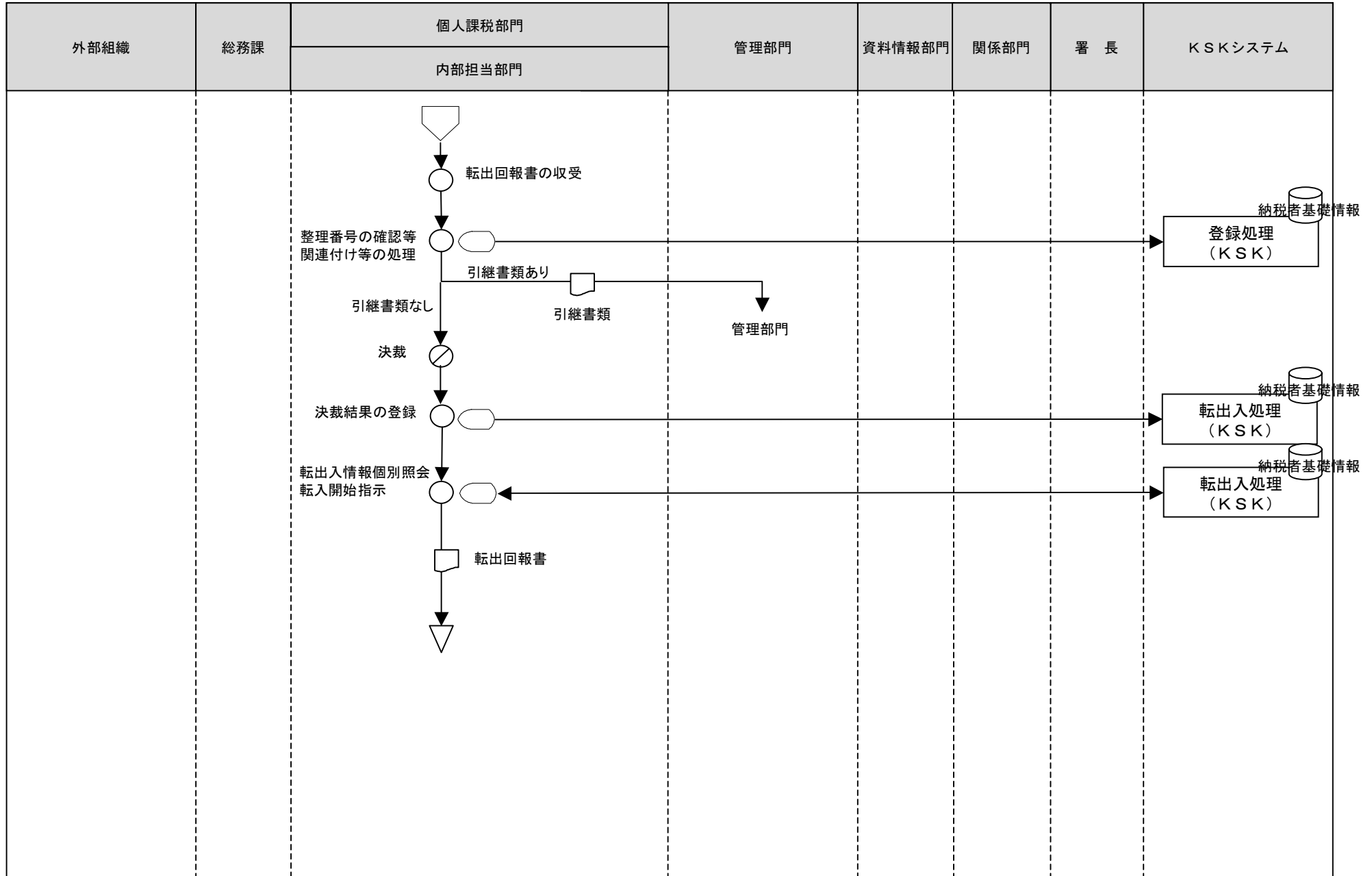

[凡例]

○ 手作業

⊗ 確認・チェック

▽ 保管

□ コンピュータ処理

◡ コンピュータ画面

▭ 帳票

⊞ コンピュータファイル

▽ 端子

1 所得税・消費税事務（申告書用紙の発送〈所得税・消費税〉）

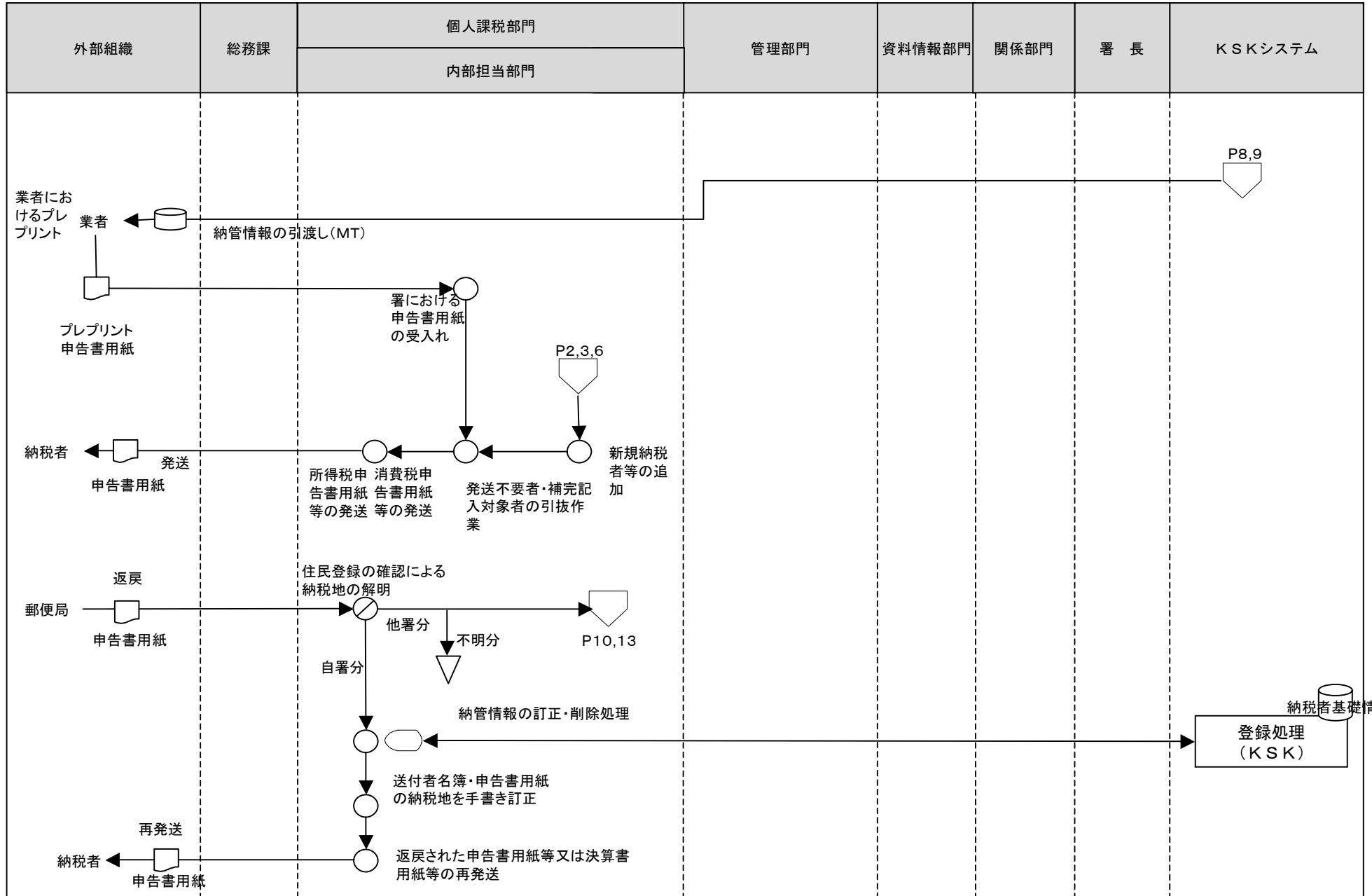

[凡例] ○ 手作業 ⊗ 確認・チェック ▽ 保管 □ コンピュータ処理 ◯ コンピュータ画面 ㊞ 帳票 ㊿ コンピュータファイル ㊾ 端子

1 所得税・消費税事務（申告書用紙等の発送〈決算書〉）

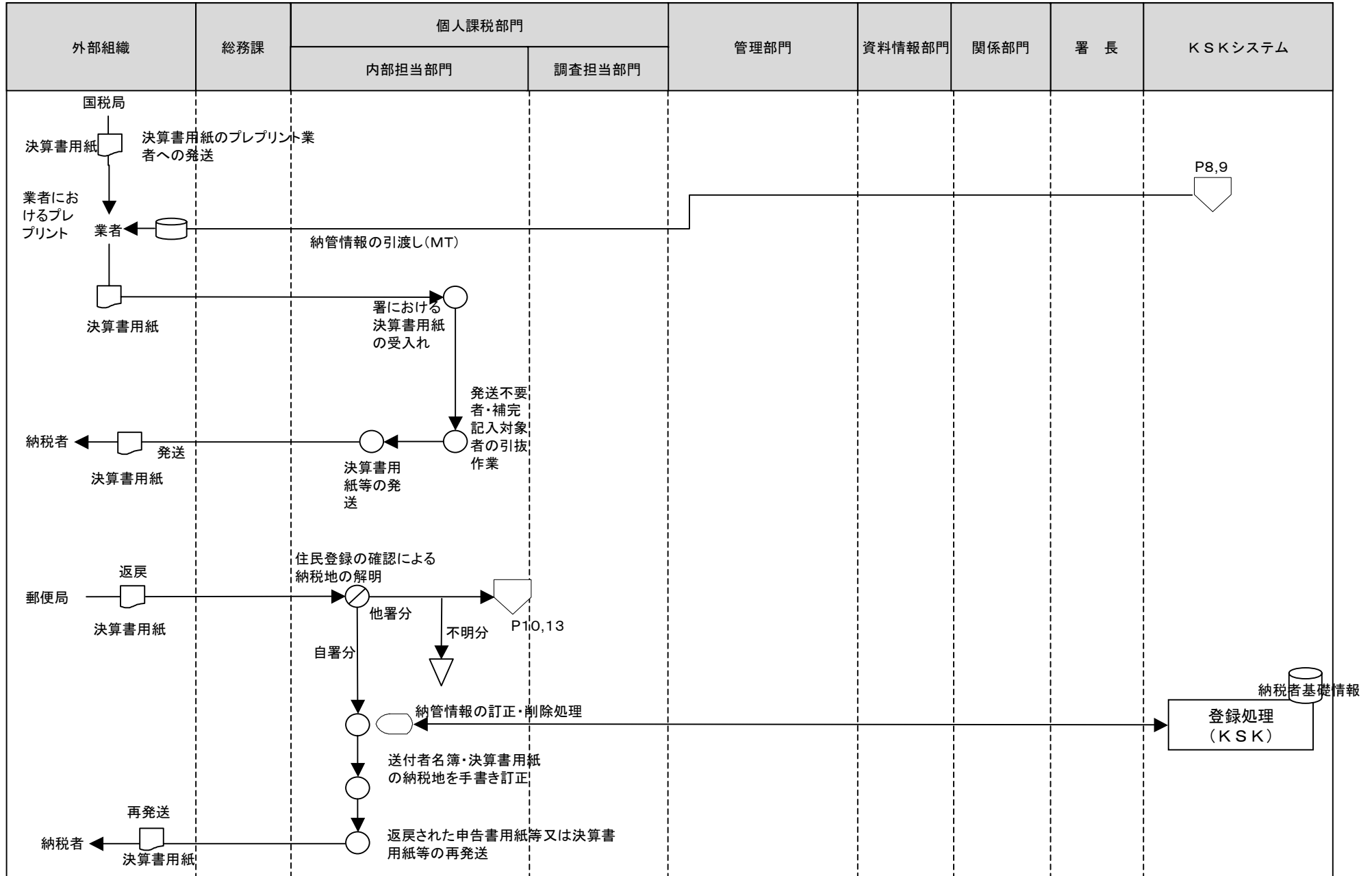

[凡例]

- 手作業
- ⊗ 確認・チェック
- ▽ 保管
- コンピュータ処理
- ◇ コンピュータ画面
- ▭ 帳票
- 🗄️ コンピュータファイル
- ⏏️ 端子

1 所得税・消費税事務（申告書用紙等の発送〈予定納税通知書〉）

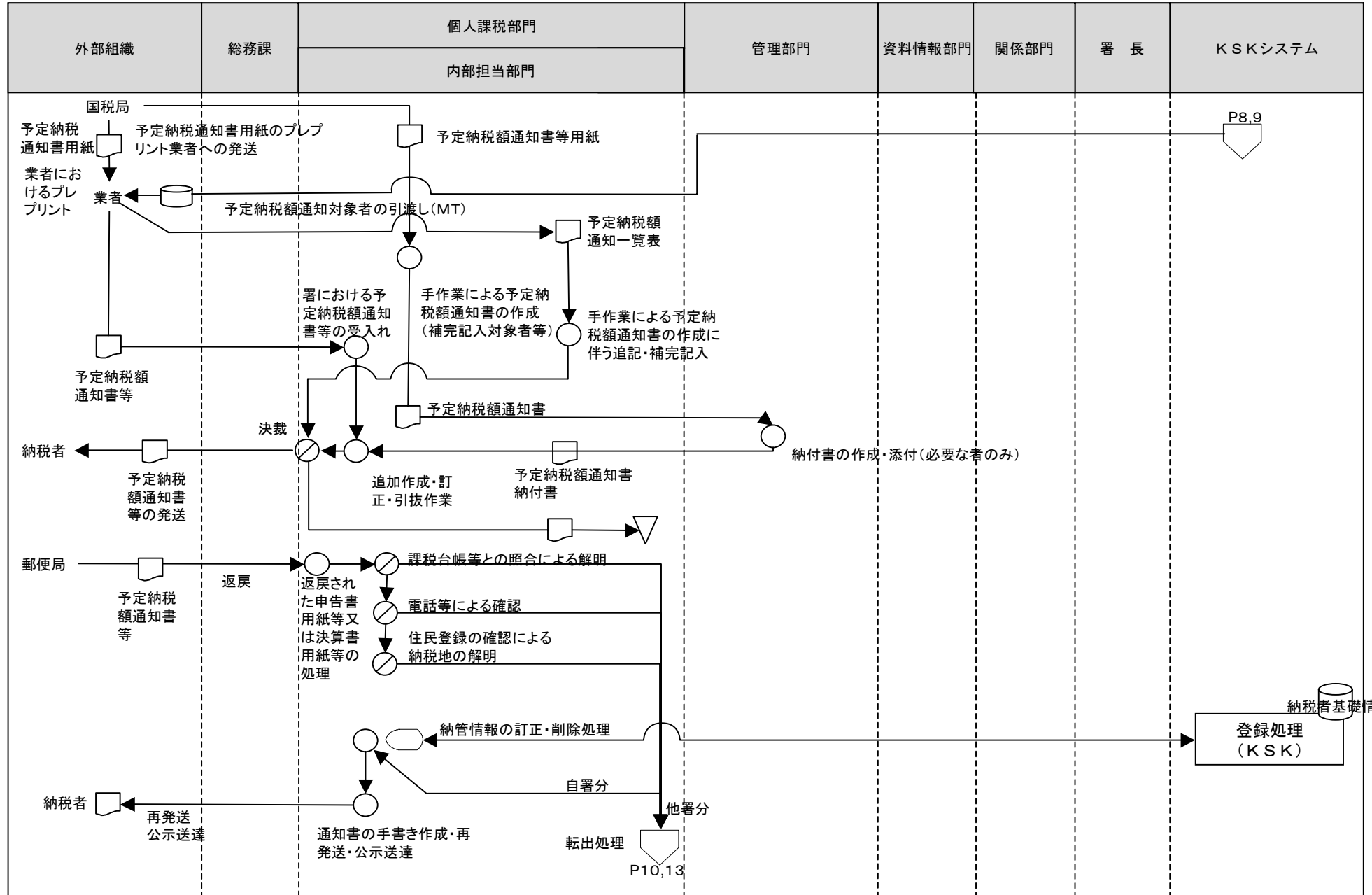

[凡例] ○ 手作業 ⊗ 確認・チェック ▽ 保管 □ コンピュータ処理 ◯ コンピュータ画面 ㊞ 帳票 ㊿ コンピュータファイル ㊾ 端子

1 所得税・消費税事務（申告書の受理〈所得税・消費税〉）

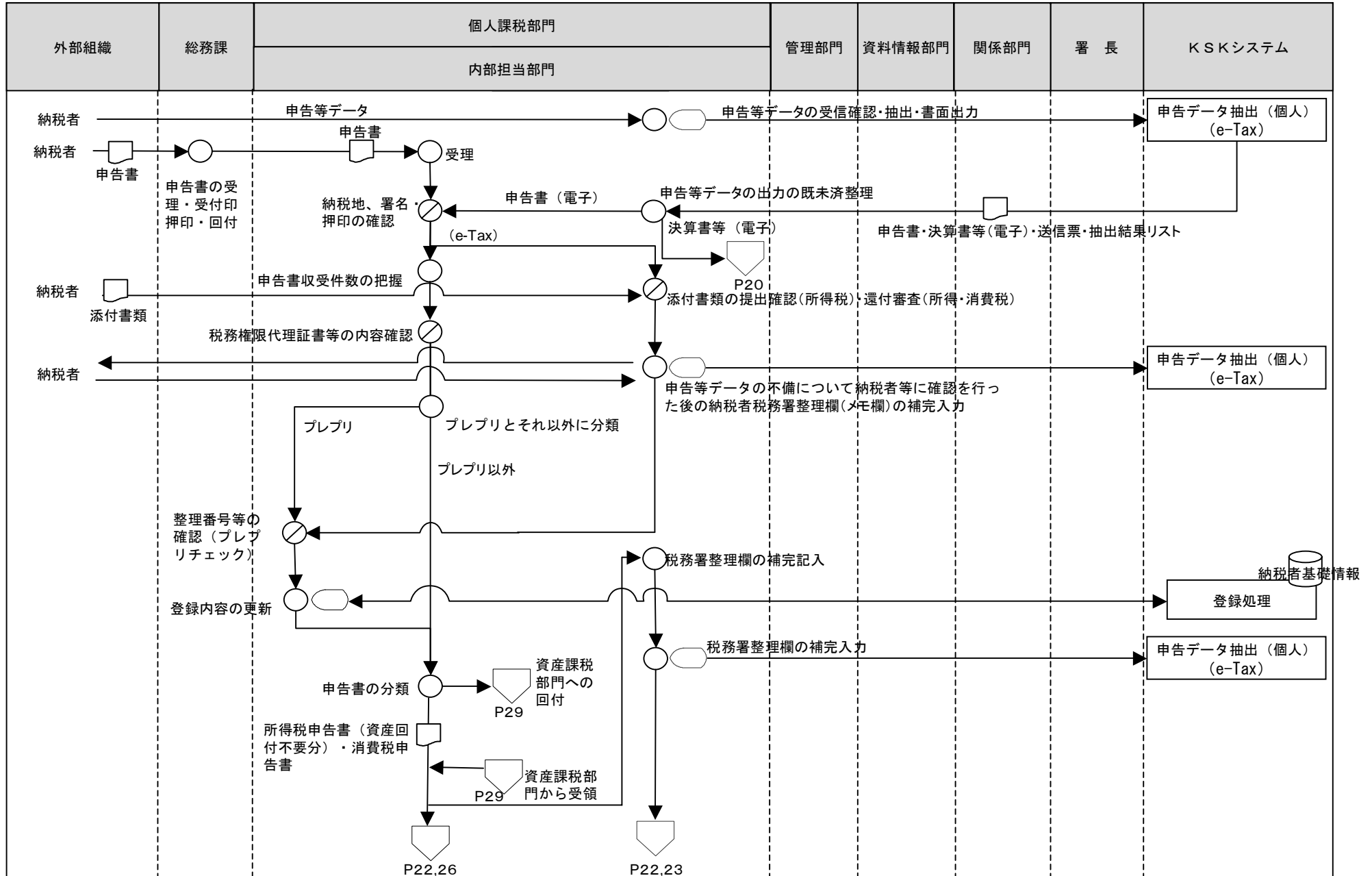

[凡例] ○ 手作業 ⊗ 確認・チェック ▽ 保管 □ コンピュータ処理 ◯ コンピュータ画面 ㊞ 帳票 ㊿ コンピュータファイル ㊾ 端子

1 所得税・消費税事務（申告書の受理〈決算書等〉）

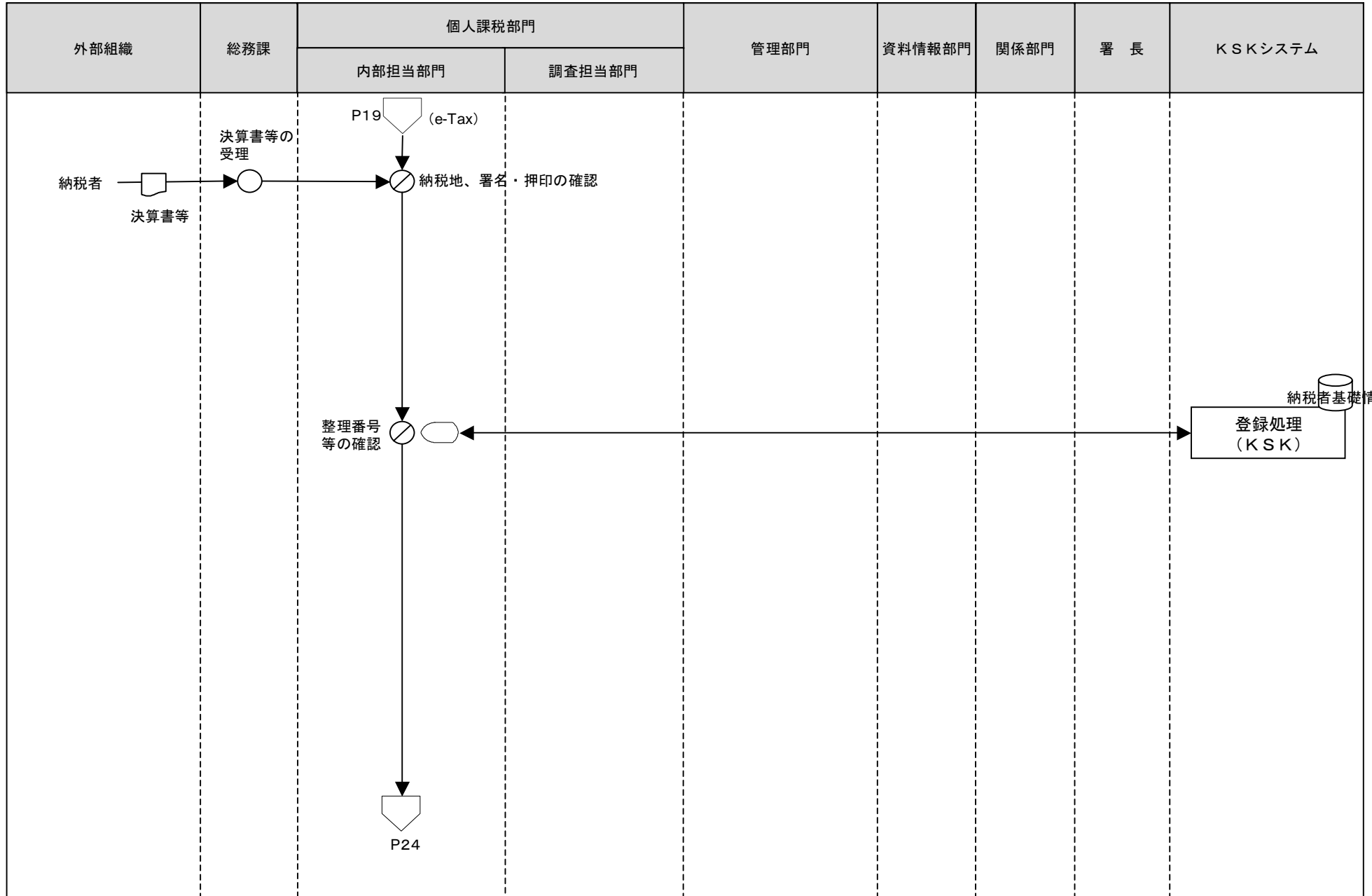

[凡例]

○ 手作業

⊗ 確認・チェック

▽ 保管

□ コンピュータ
処理

◯ コンピュータ
画面

▭ 帳票

⊞ コンピュータ
ファイル

⏏ 端子

1 所得税・消費税事務（申告書の受理〈消費税等の確定申告書の未提出者への提出しよう〉）

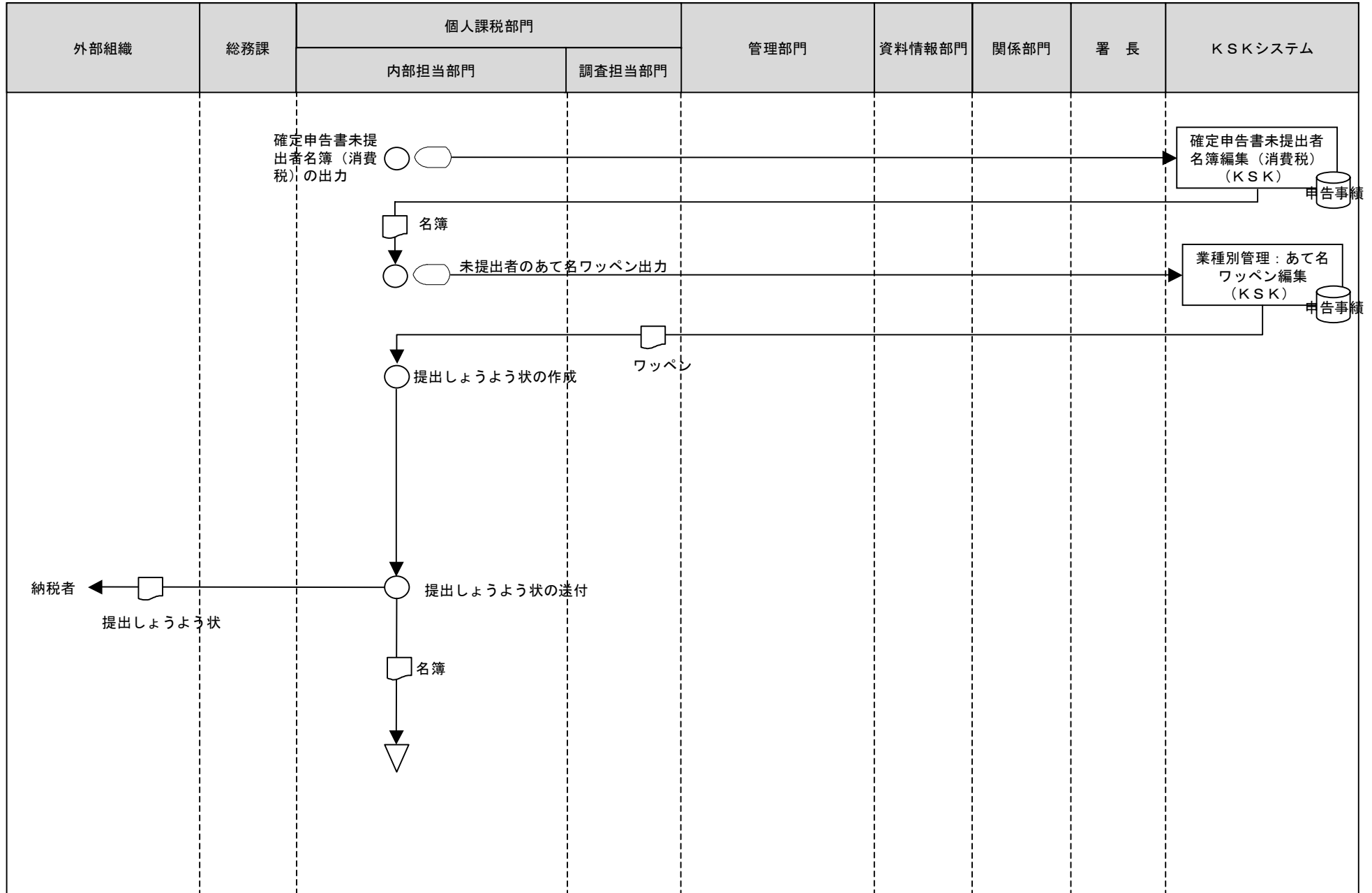

[凡例]

- 手作業
- ⊗ 確認・チェック
- ▽ 保管
- コンピュータ処理
- ◡ コンピュータ画面
- ▭ 帳票
- 🗄️ コンピュータファイル
- ⏏️ 端子

1 所得税・消費税事務（申告事績等の登録〈所得税〉）

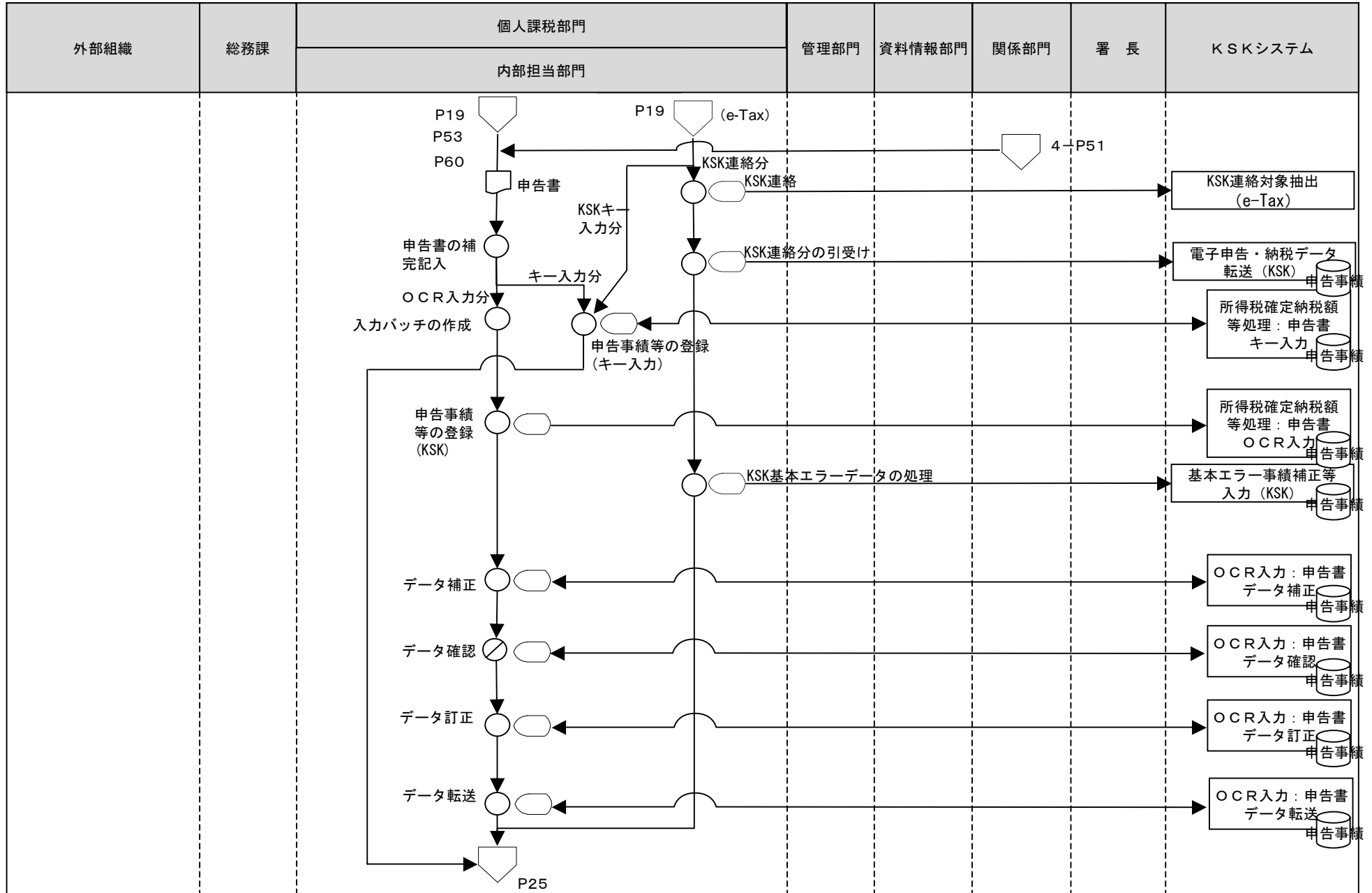

[凡例] ○ 手作業 ⊗ 確認・チェック ▽ 保管 □ コンピュータ処理 ◯ コンピュータ画面 □ 帳票 ◯ コンピュータファイル ▽ 端子

1 所得税・消費税事務（申告事績等の登録〈消費税〉）

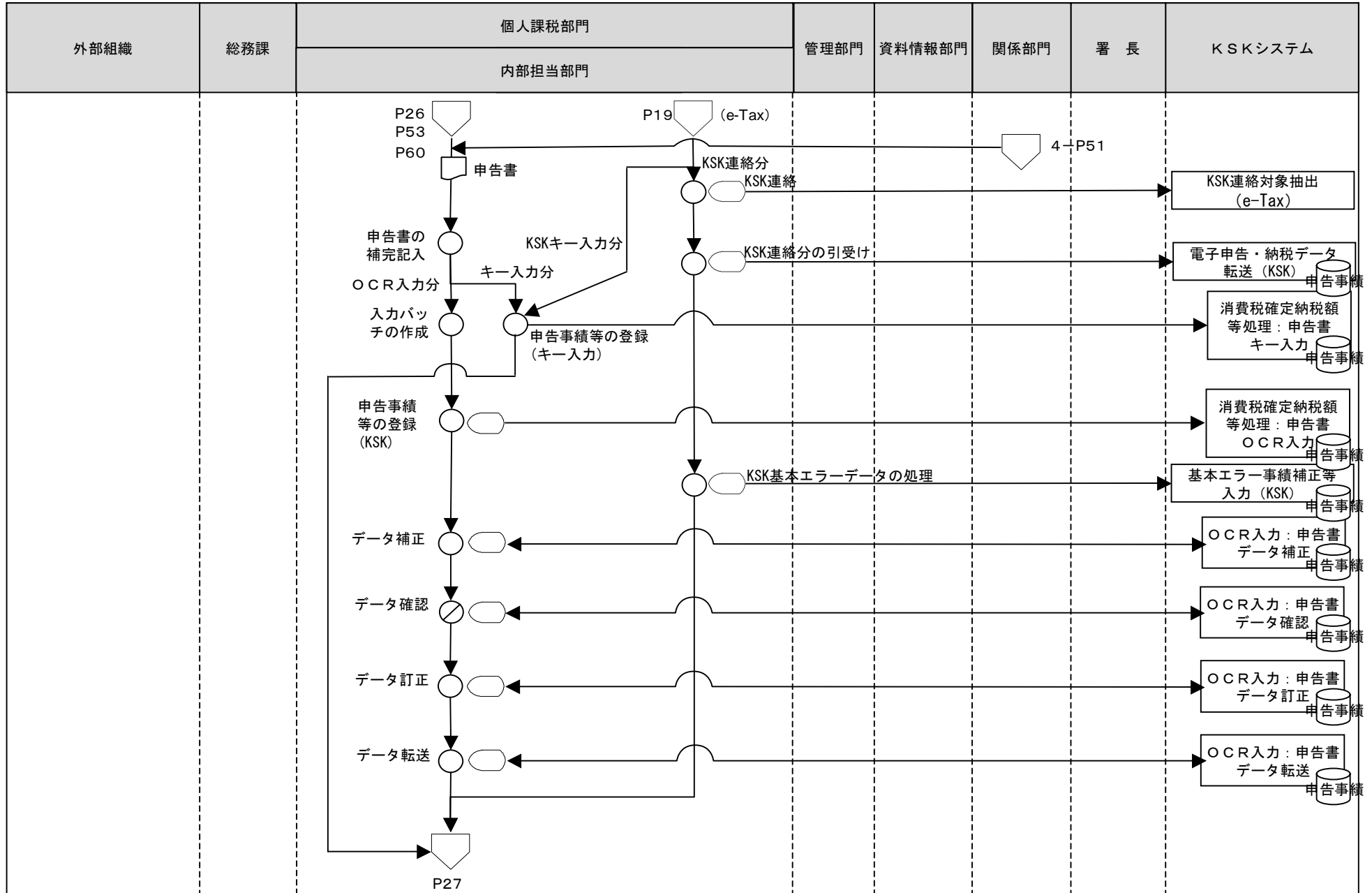

[凡例]

○ 手作業

⊗ 確認・チェック

▽ 保管

□ コンピュータ処理

◻ コンピュータ画面

□ 帳票

⊂ コンピュータファイル

▽ 端子

1 所得税・消費税事務（申告事績等の登録（決算書等））

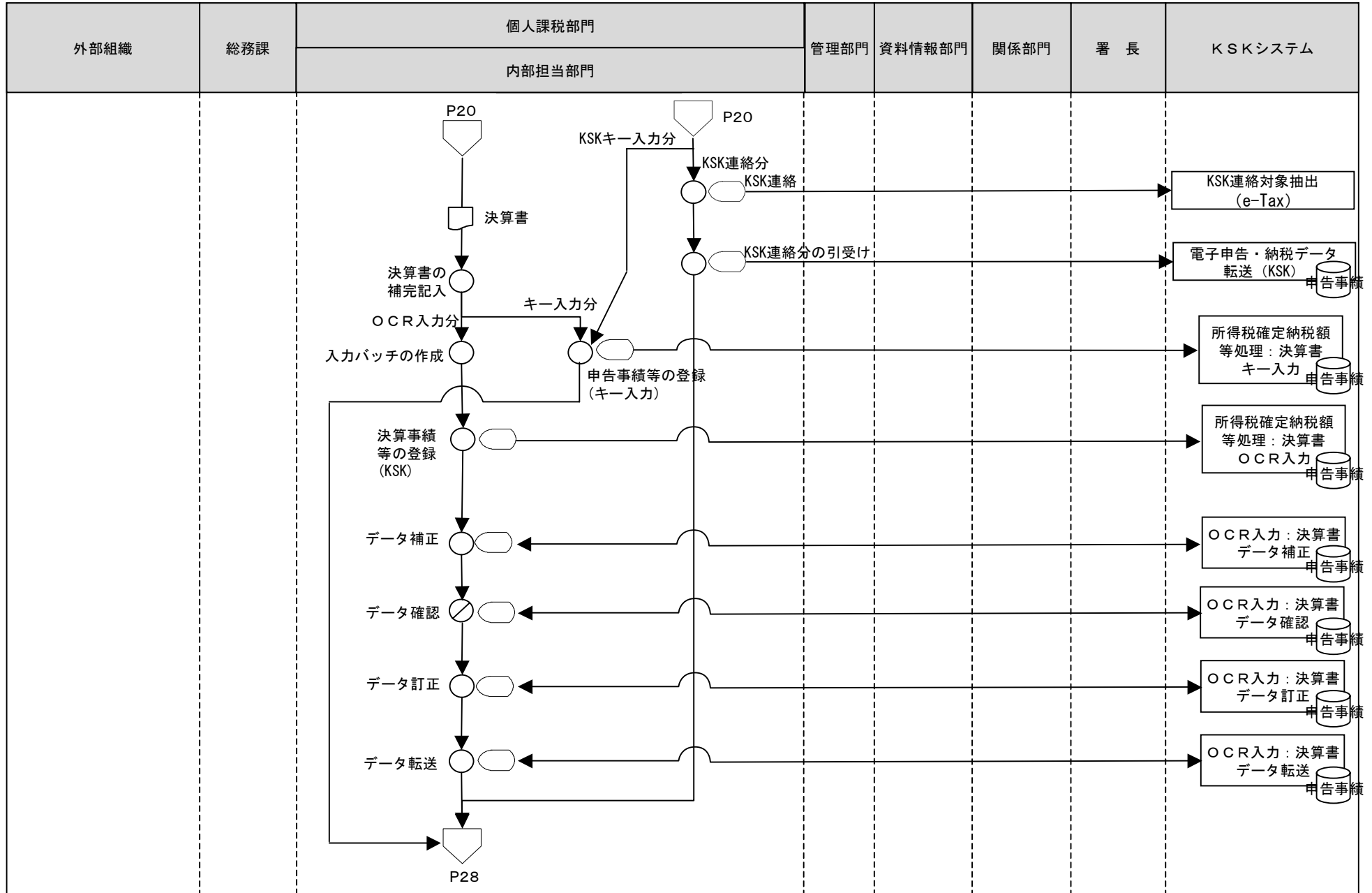

[凡例]

○ 手作業

⊗ 確認・チェック

▽ 保管

□ コンピュータ処理

◡ コンピュータ画面

▭ 帳票

⊂ コンピュータファイル

▽ 端子

1 所得税・消費税事務（申告事績等の審査〈所得税〉）

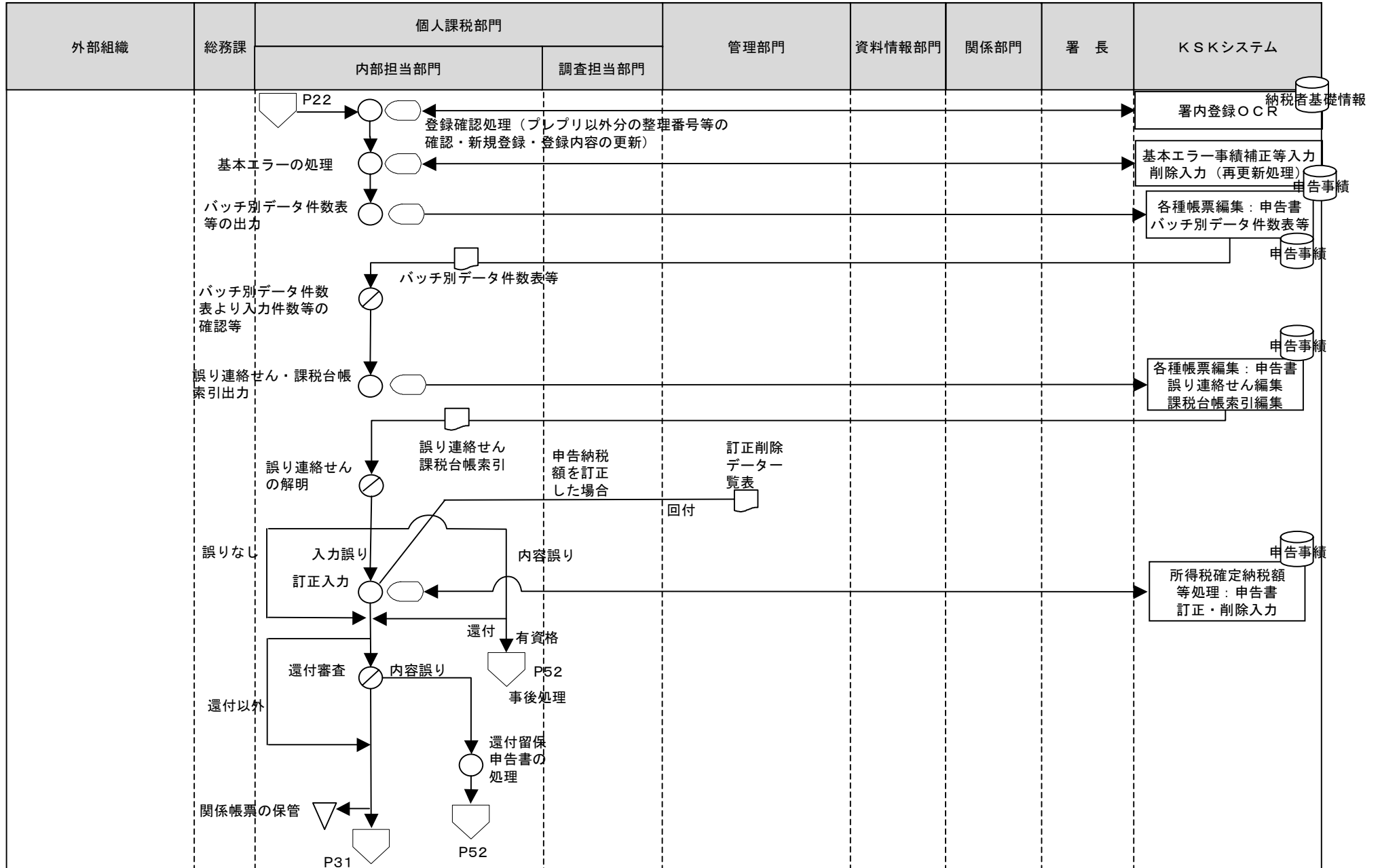

[凡例]

- 手作業
- ⊗ 確認・チェック
- ▽ 保管
- コンピュータ処理
- ◡ コンピュータ画面
- ▭ 帳票
- 🗄️ コンピュータファイル
- ⏏️ 端子

1 所得税・消費税事務（申告事績等の審査〈消費税〉）

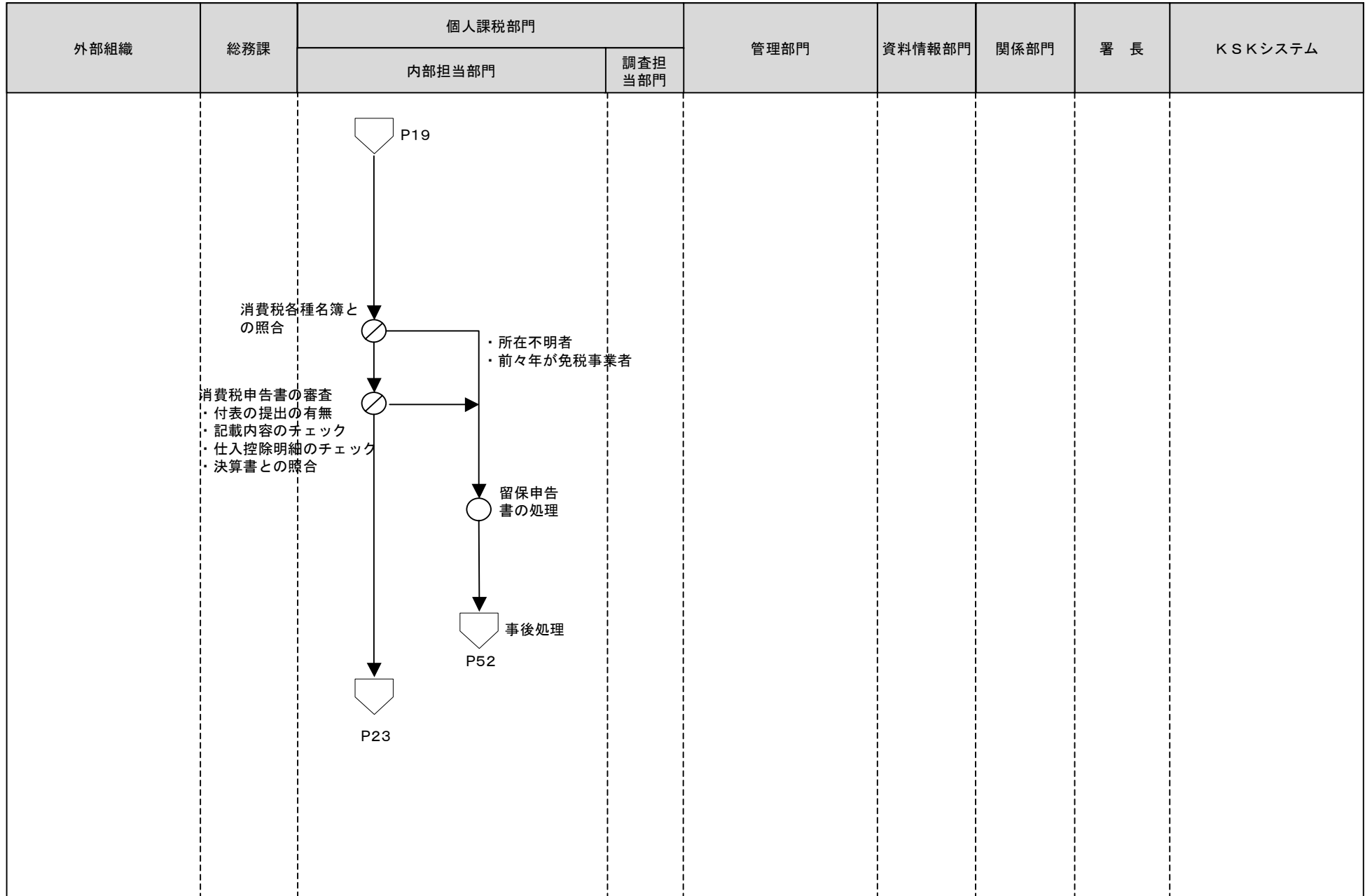

[凡例]

○ 手作業

⊗ 確認・チェック

▽ 保管

□ コンピュータ処理

◯ コンピュータ画面

▭ 帳票

⊞ コンピュータファイル

▽ 端子

1 所得税・消費税事務（申告事績等の審査〈消費税〉）

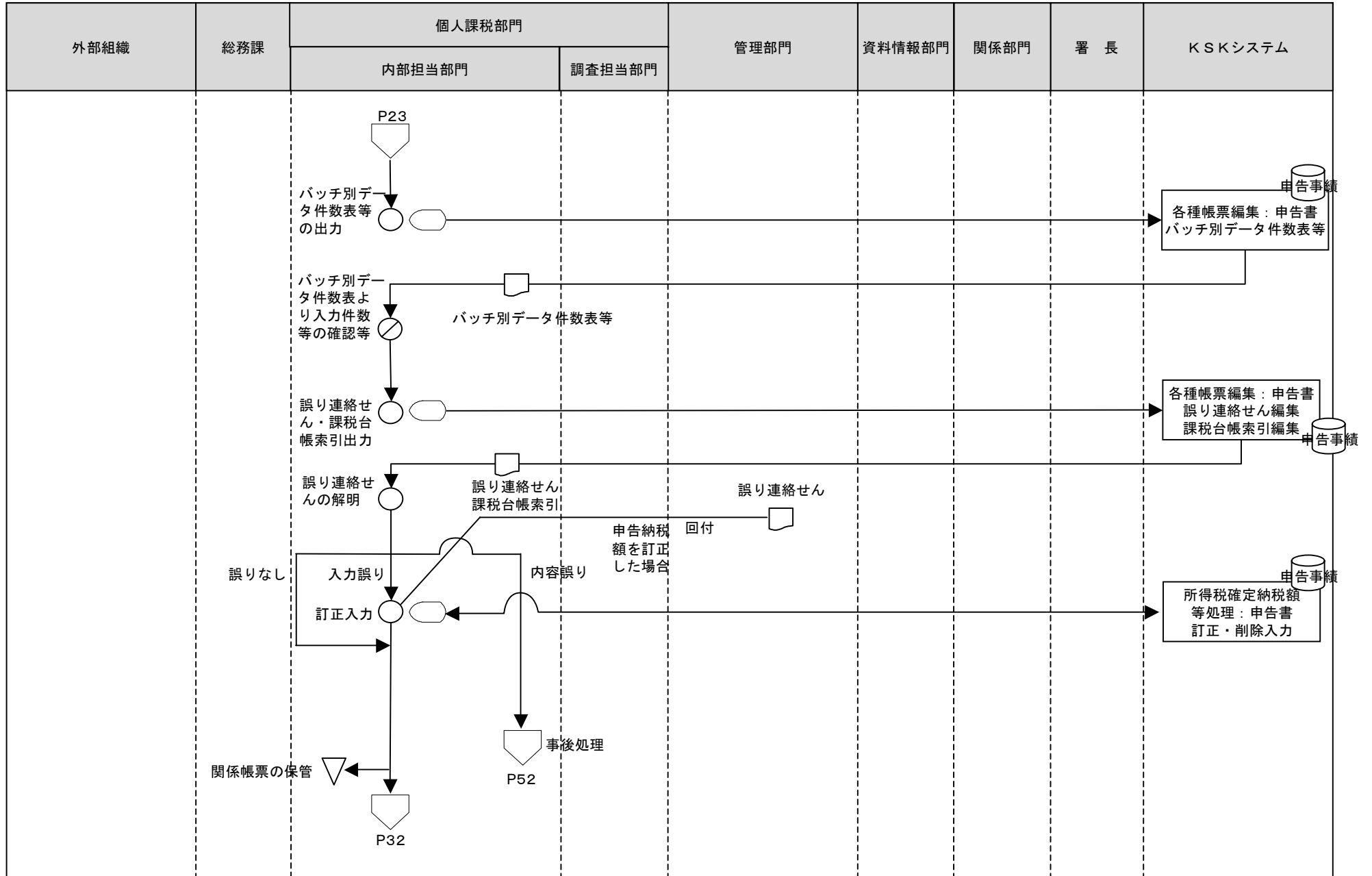

[凡例]

○ 手作業

⊗ 確認・チェック

▽ 保管

□ コンピュータ処理

◡ コンピュータ画面

▭ 帳票

⊞ コンピュータファイル

⏏ 端子

1 所得税・消費税事務（申告事績等の審査〈決算書等〉）

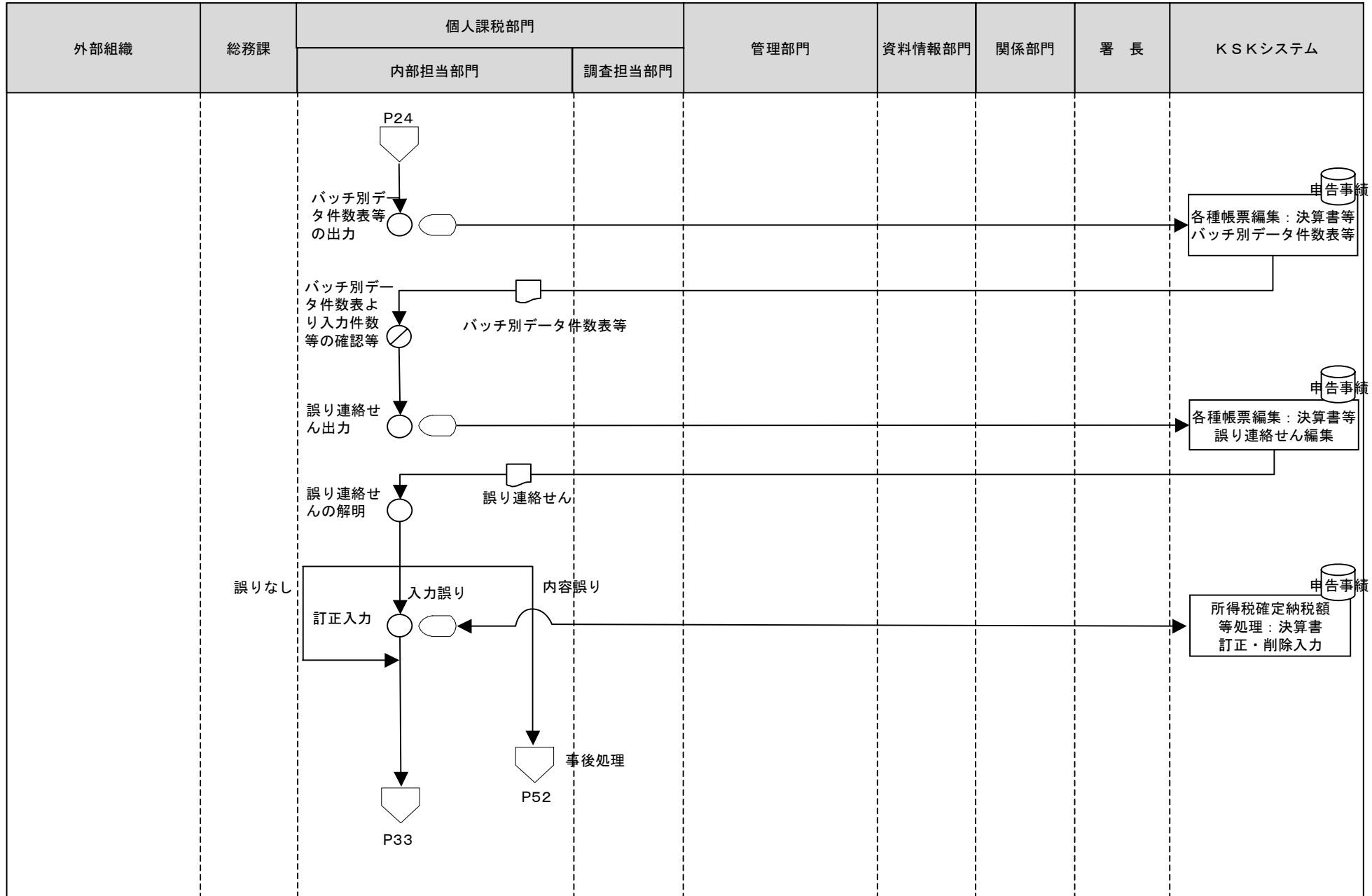

[凡例]

○ 手作業

⊗ 確認・チェック

▽ 保管

□ コンピュータ処理

◡ コンピュータ画面

□ 帳票

⊂ コンピュータファイル

▽ 端子

1 所得税・消費税事務（申告書等の関係部門への回付〈資産課税部門〉）

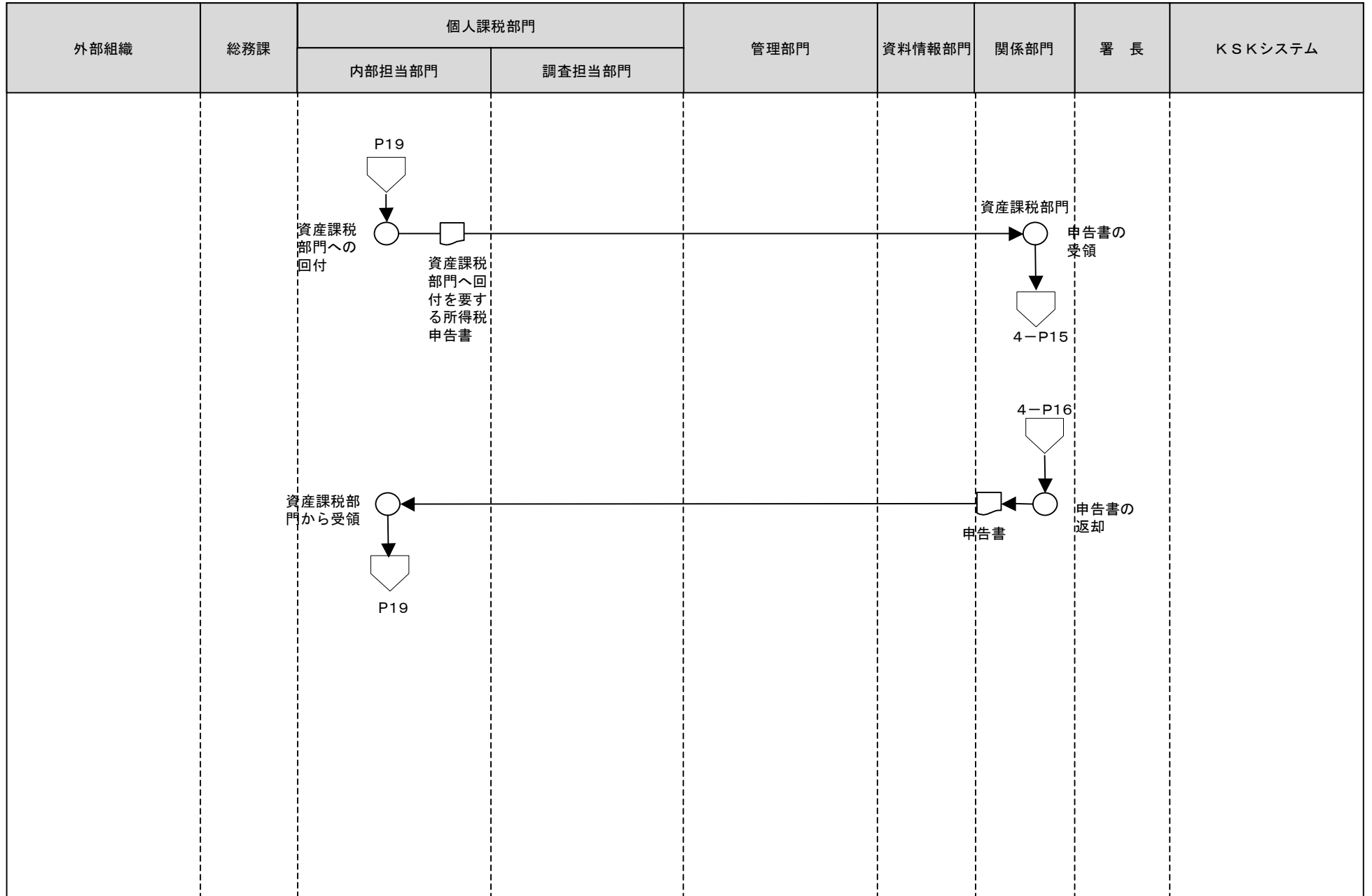

[凡例]

○ 手作業

⊗ 確認・チェック

▽ 保管

□ コンピュータ処理

◡ コンピュータ画面

▭ 帳票

⊞ コンピュータファイル

◡ 端子

1 所得税・消費税事務（申告書等の関係部門への回付〈地方公共団体〉）

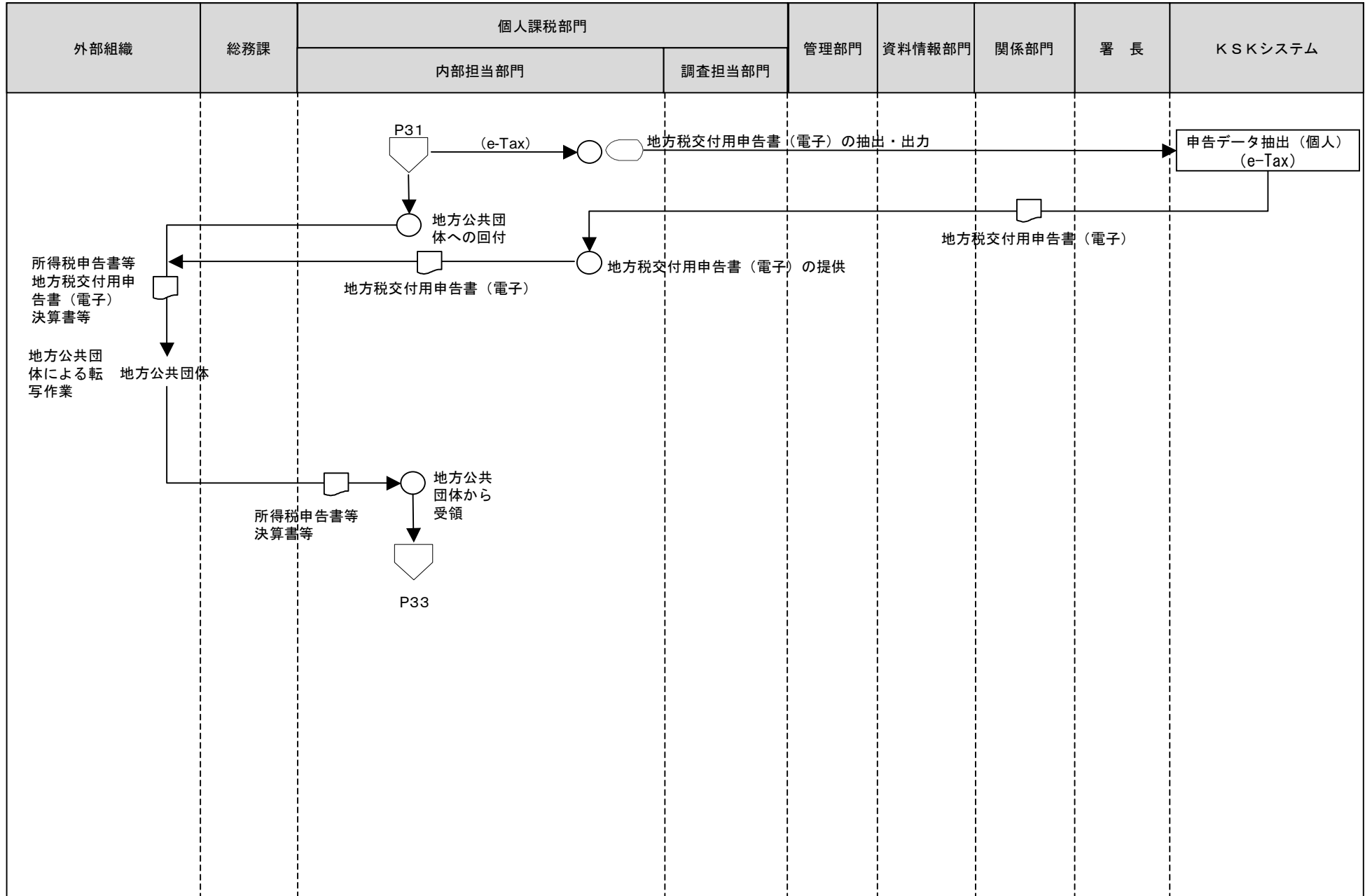

[凡例] ○ 手作業 ⊗ 確認・チェック ▽ 保管 □ コンピュータ処理 ◯ コンピュータ画面 ㊄ 帳票 ㊇ コンピュータファイル ㊀ 端子

1 所得税・消費税事務（申告事績等を管理部門へ連絡〈所得税〉）

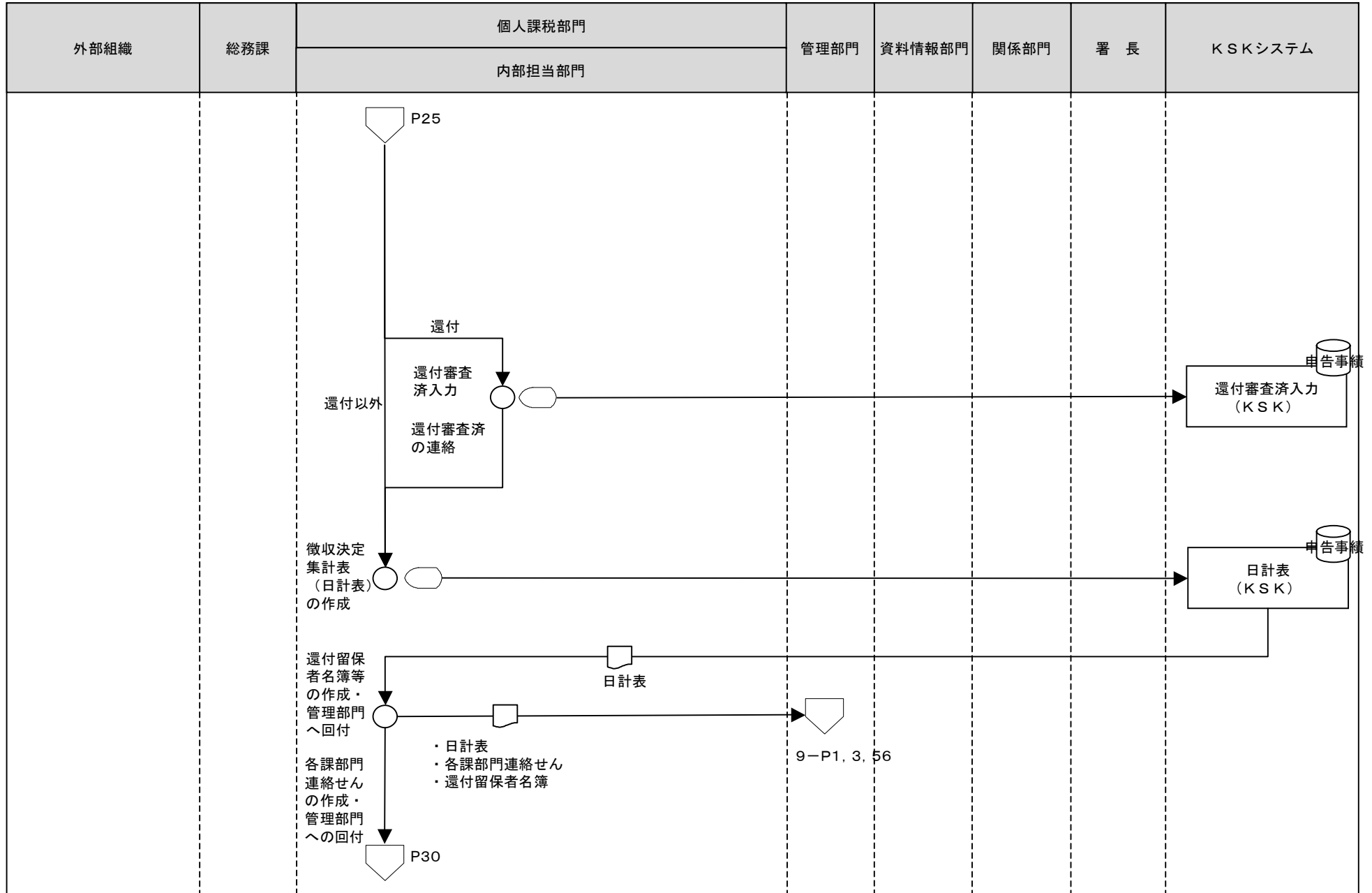

[凡例]

○ 手作業

⊗ 確認・チェック

▽ 保管

□ コンピュータ処理

◻ コンピュータ画面

▭ 帳票

⊞ コンピュータファイル

▽ 端子

1 所得税・消費税事務（申告事績等を管理部門へ連絡〈消費税還付申告書等〉）

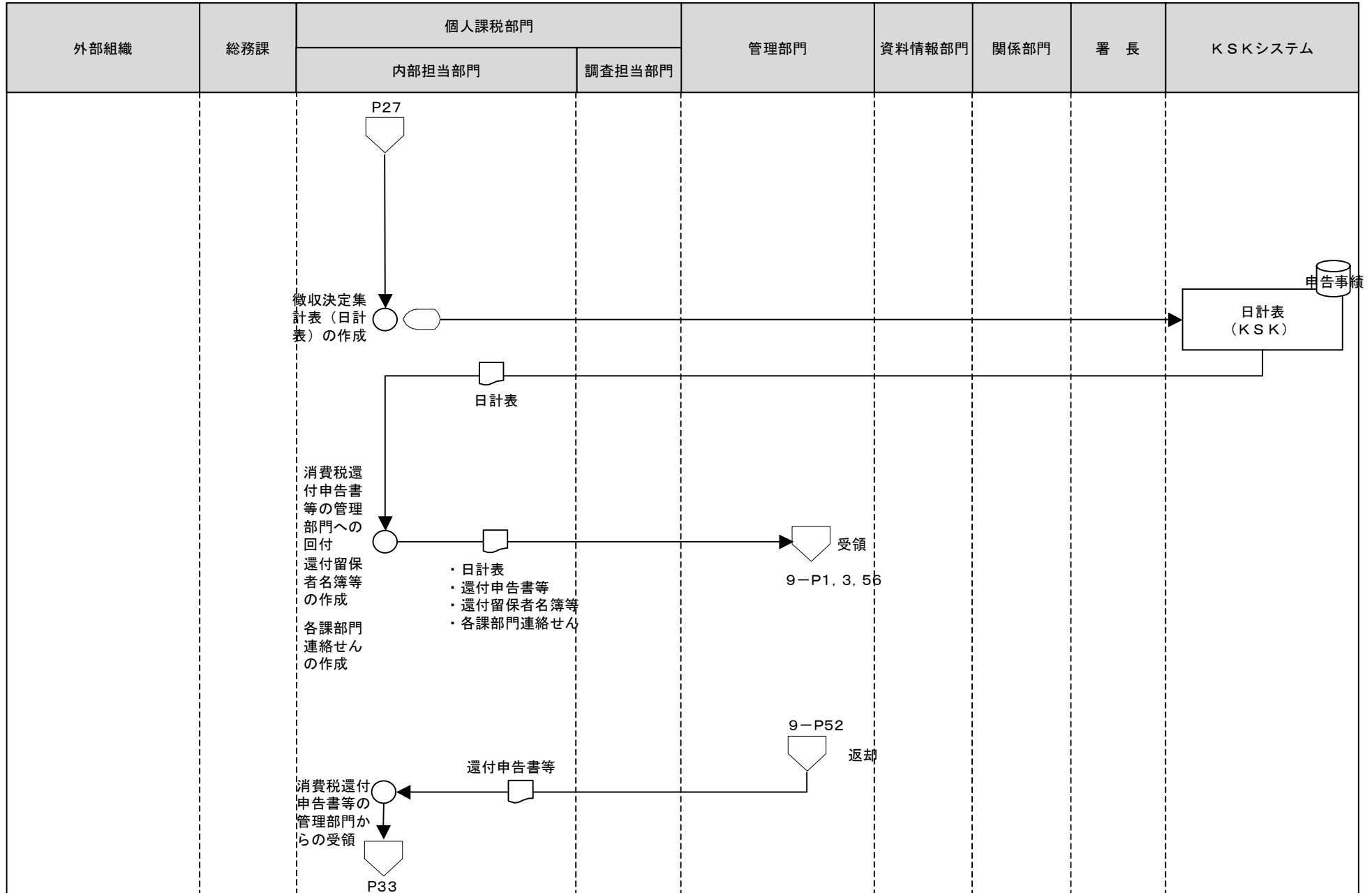

[凡例]

- 手作業
- ⊗ 確認・チェック
- ▽ 保管
- コンピュータ処理
- ◡ コンピュータ画面
- ▭ 帳票
- 🗄️ コンピュータファイル
- ⏏️ 端子

1 所得税・消費税事務（申告書等の整理・保管）

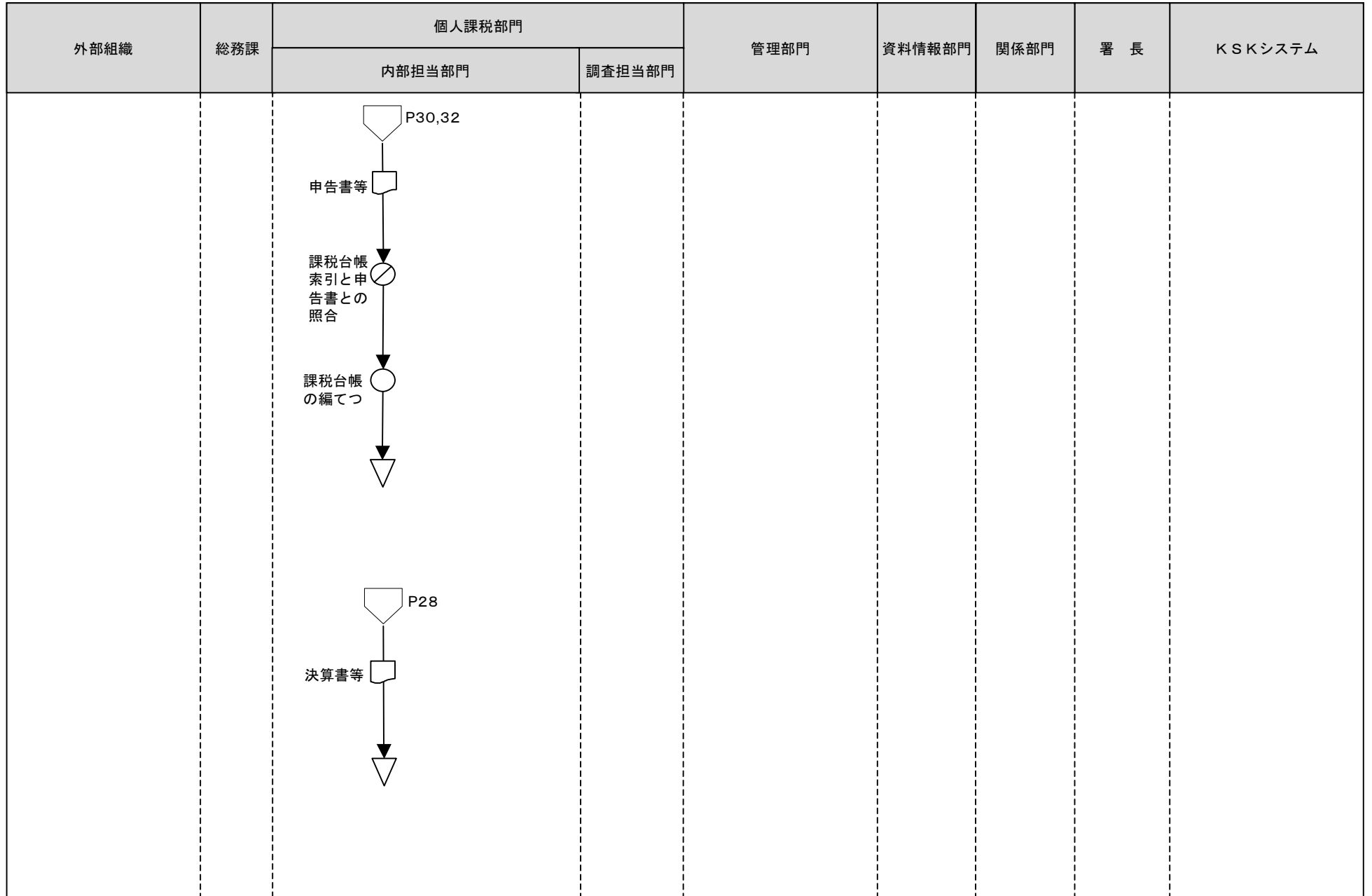

[凡例]

○ 手作業

⊗ 確認・チェック

▽ 保管

□ コンピュータ処理

□ コンピュータ画面

□ 帳票

○ コンピュータファイル

▽ 端子

1 所得税・消費税事務（公示）

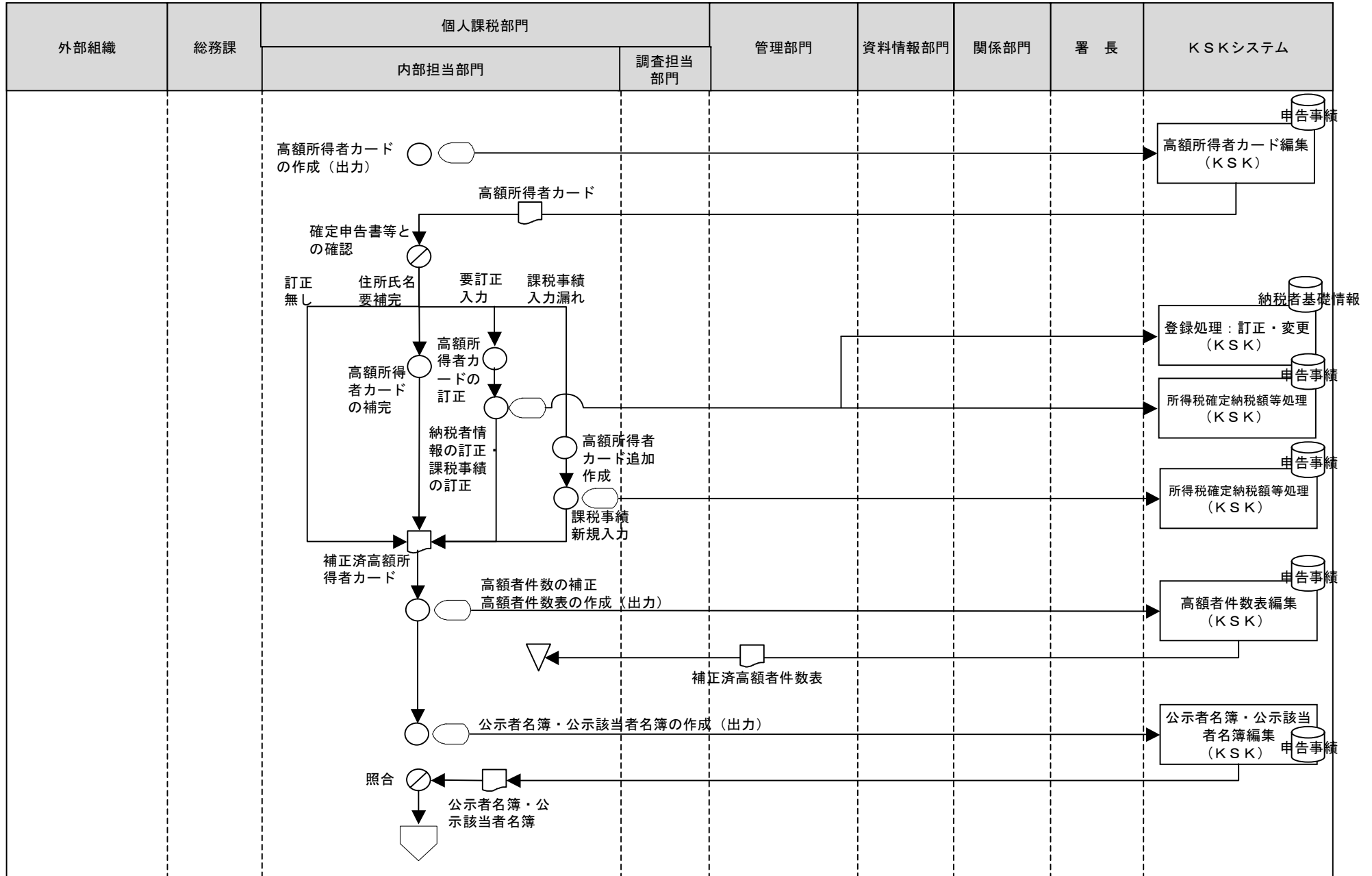

[凡例]

- 手作業
- ⊗ 確認・チェック
- ▽ 保管
- コンピュータ処理
- ◡ コンピュータ画面
- ▭ 帳票
- 🗄️ コンピュータファイル
- ⏏️ 端子

1 所得税・消費税事務（公示）

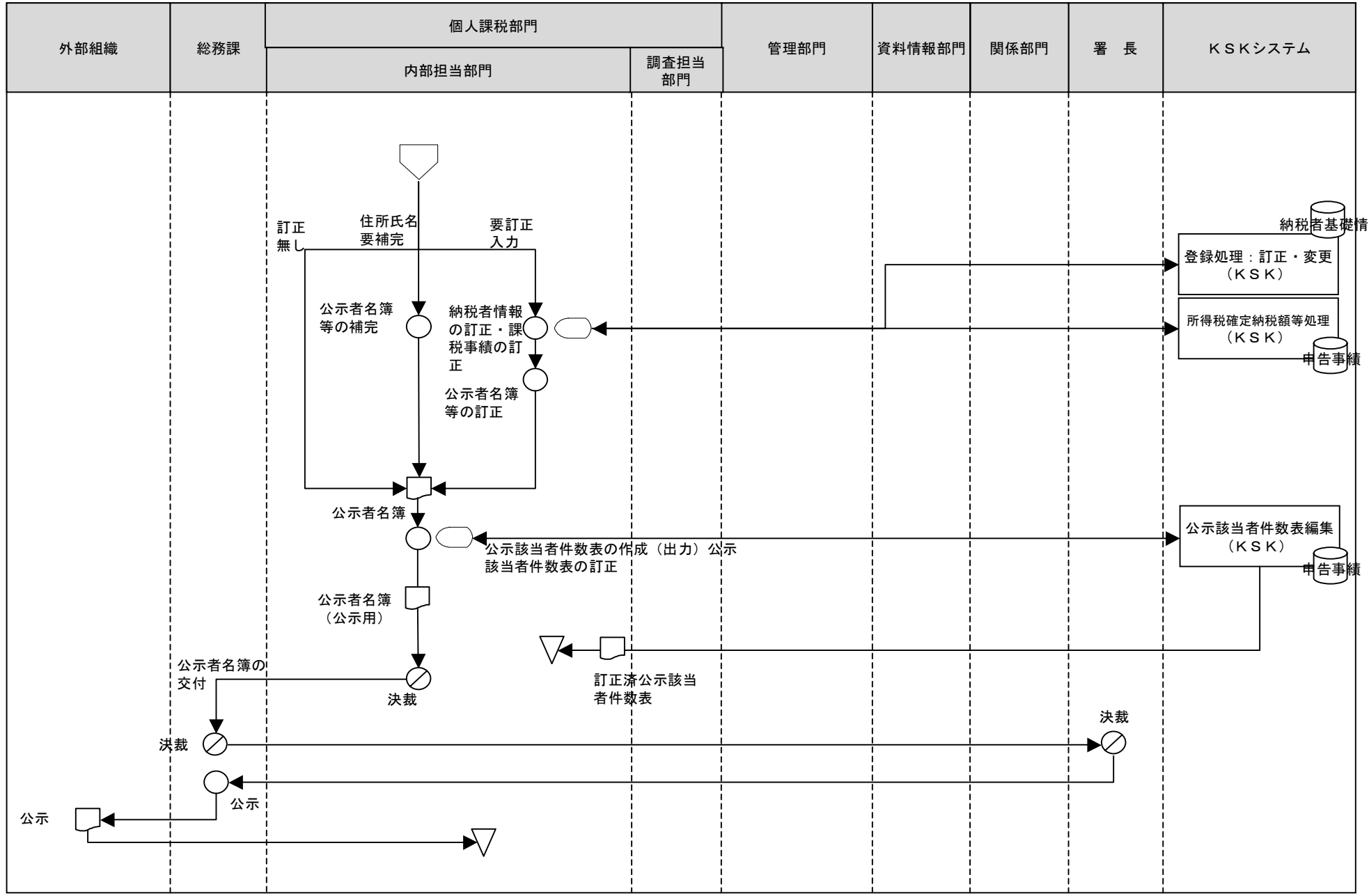

[凡例] ○ 手作業 ⊗ 確認・チェック ▽ 保管 □ コンピュータ処理 ◯ コンピュータ画面 ㊞ 帳票 ㊿ コンピュータファイル ㊾ 端子

1 所得税・消費税事務（申告書等の処理〈中間申告〉）

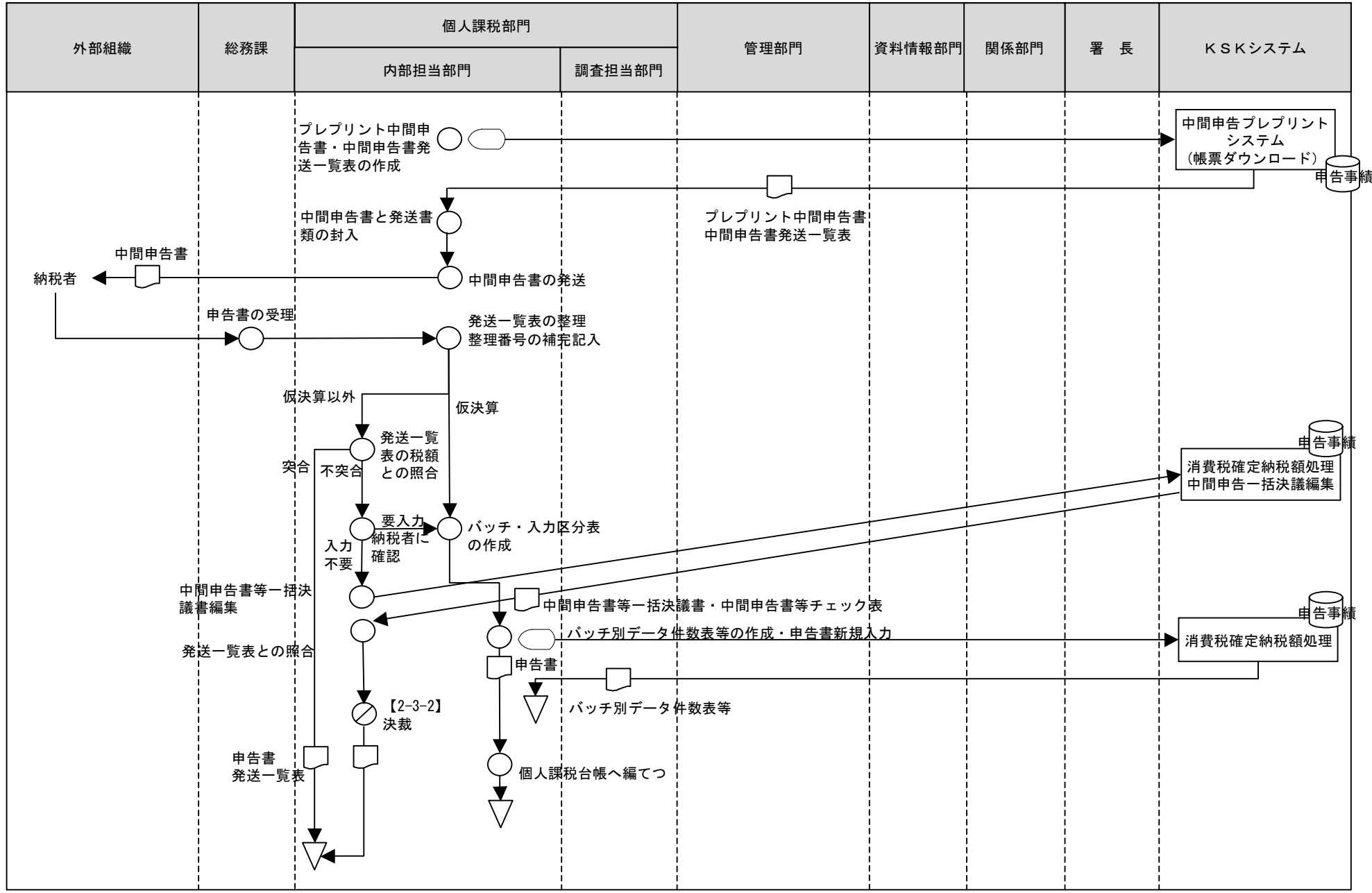

[凡例] ○ 手作業 ⊗ 確認・チェック ▽ 保管 □ コンピュータ処理 ◯ コンピュータ画面 ▭ 帳票 〇 コンピュータファイル ▽ 端子

1 所得税・消費税事務（申請書等の審査・通知書等の処理）

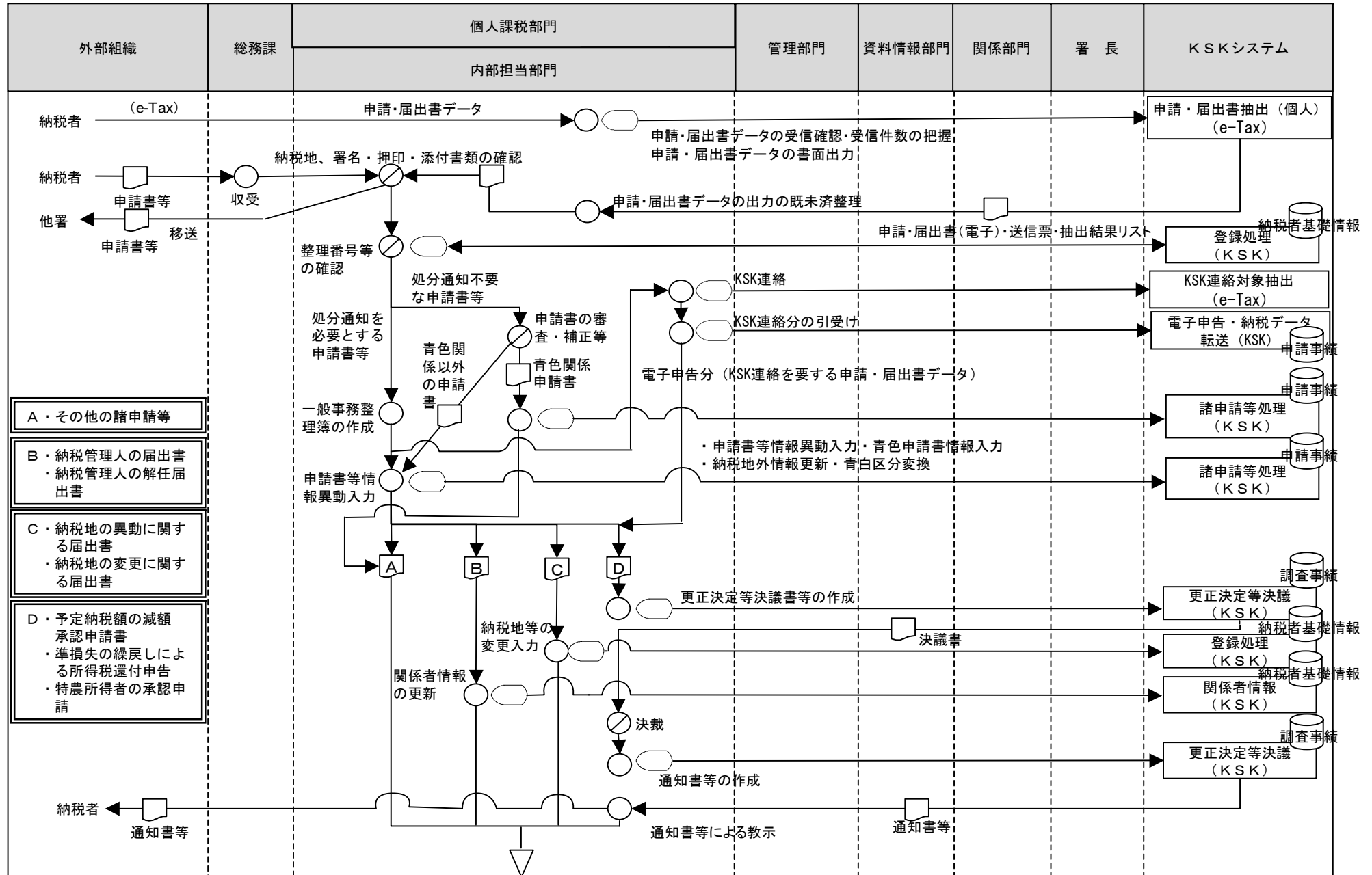

[凡例]

○ 手作業

⊗ 確認・チェック

▽ 保管

□ コンピュータ処理

◡ コンピュータ画面

▭ 帳票

⊂ コンピュータファイル

◡ 端子

1 所得税・消費税事務（申請書等の審査・通知書等の処理〈電子申告・納税等開始（変更等）届出書の処理〉）

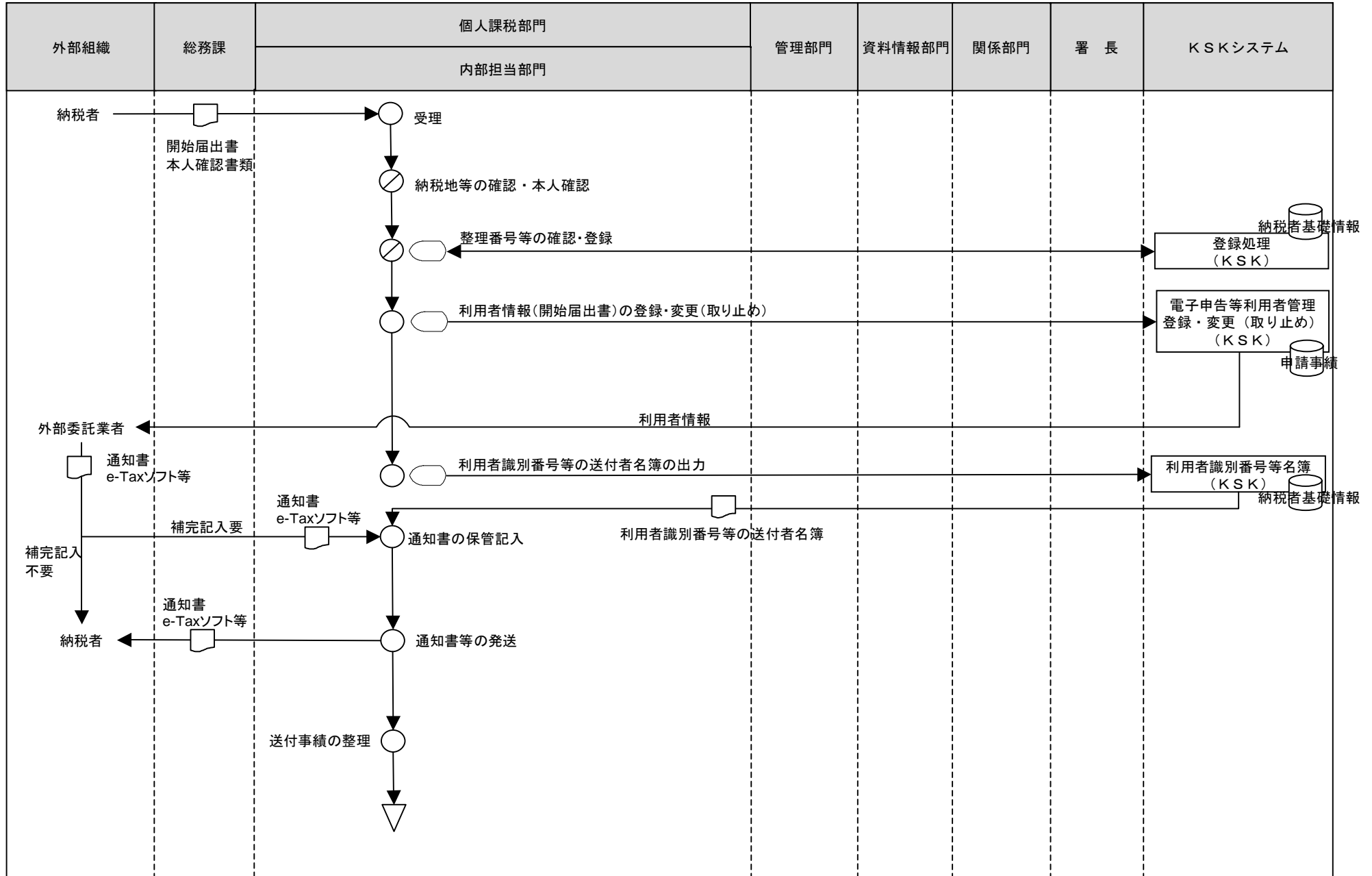

[凡例]

○ 手作業

⊗ 確認・チェック

▽ 保管

□ コンピュータ処理

◡ コンピュータ画面

▭ 帳票

⊞ コンピュータファイル

⏏ 端子

1 所得税・消費税事務（納税証明書の発行）

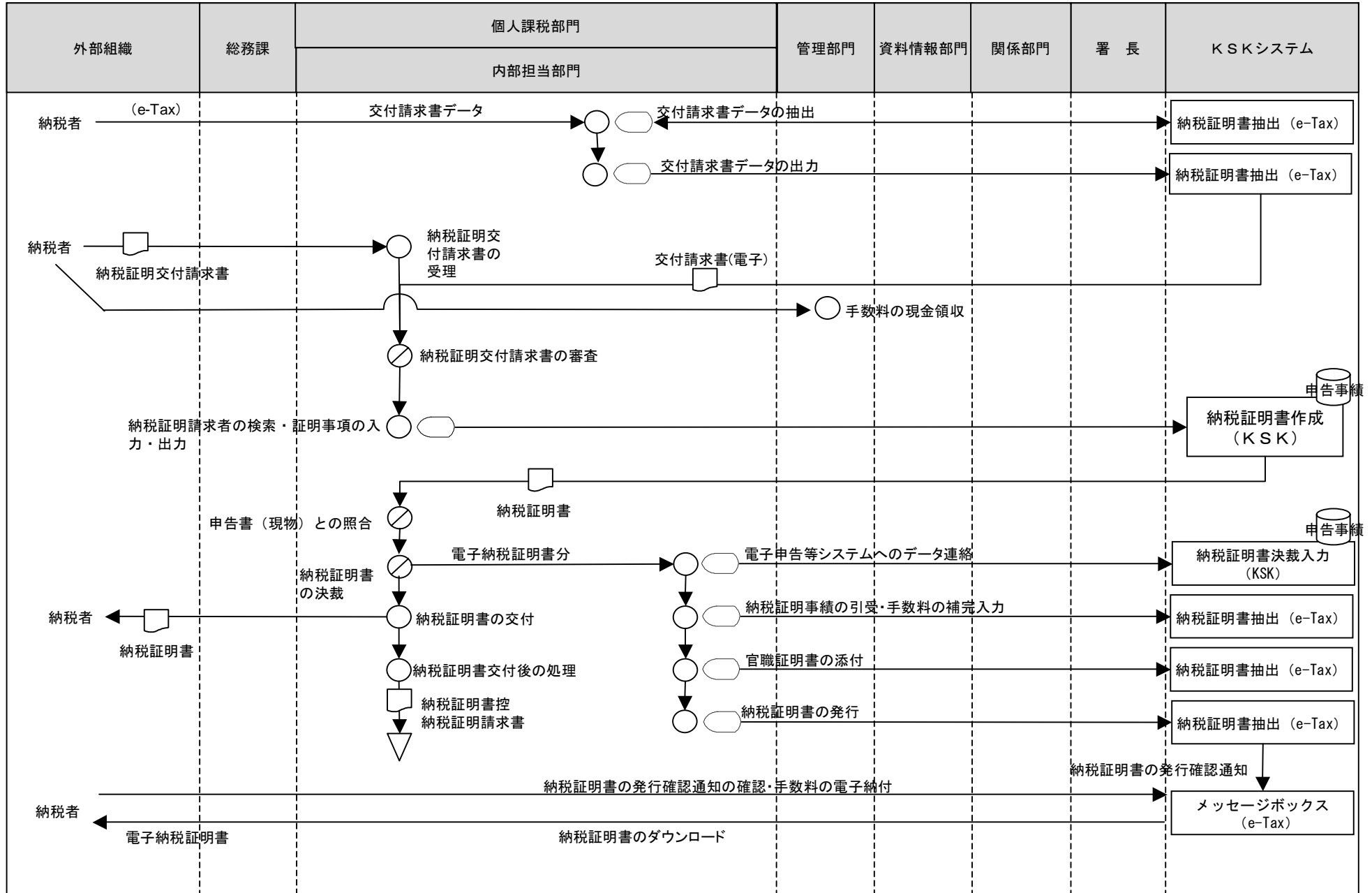

[凡例]

○ 手作業

⊗ 確認・チェック

▽ 保管

□ コンピュータ処理

◡ コンピュータ画面

▭ 帳票

🗄️ コンピュータファイル

⏏️ 端子

1 所得税・消費税事務（住宅借入金等特別控除証明書の交付）

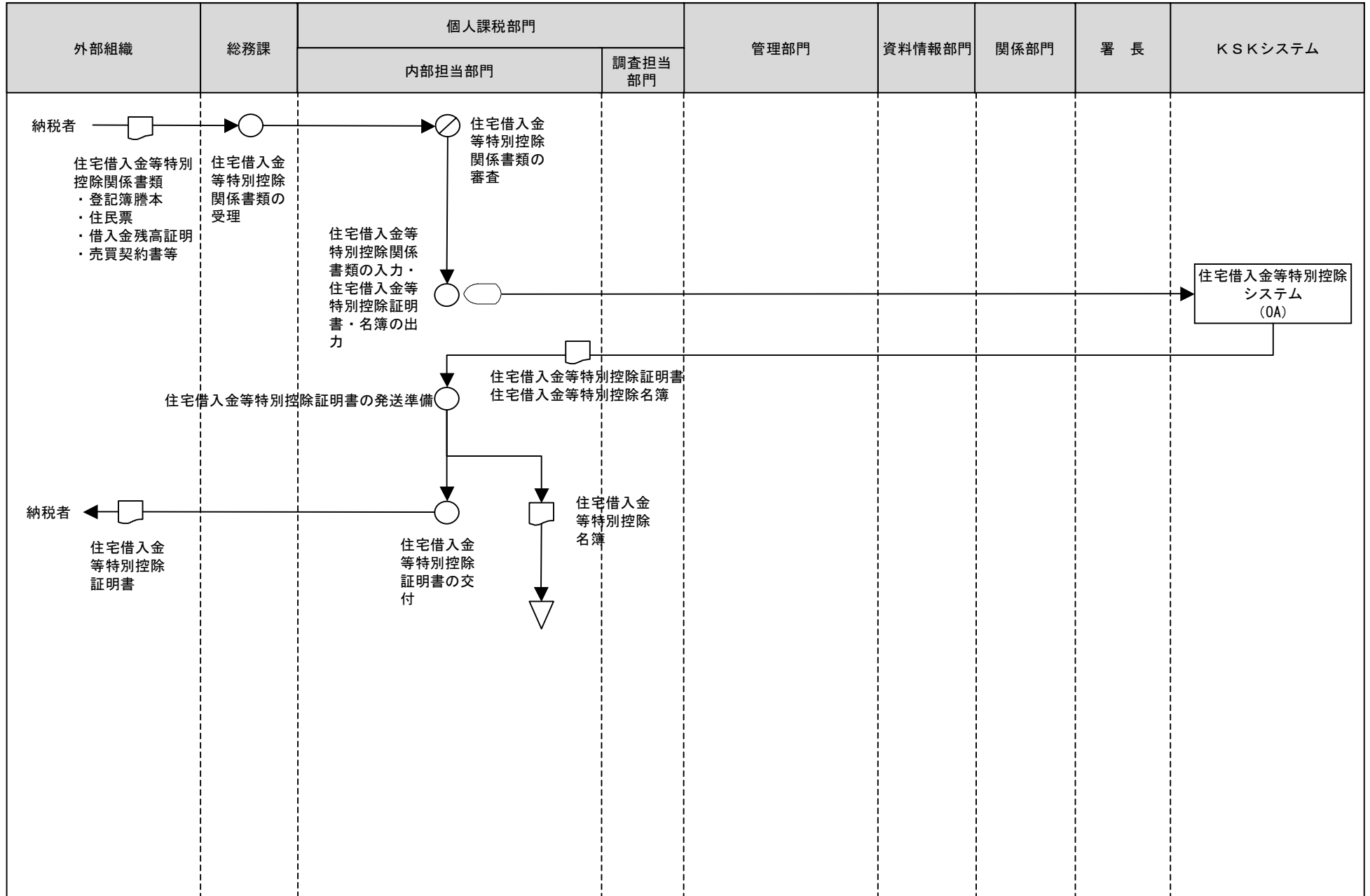

[凡例] ○ 手作業 ⊗ 確認・チェック ▽ 保管 □ コンピュータ処理 ◯ コンピュータ画面 ㊞ 帳票 ㊿ コンピュータファイル ㊾ 端子

1 所得税・消費税事務（重点管理）

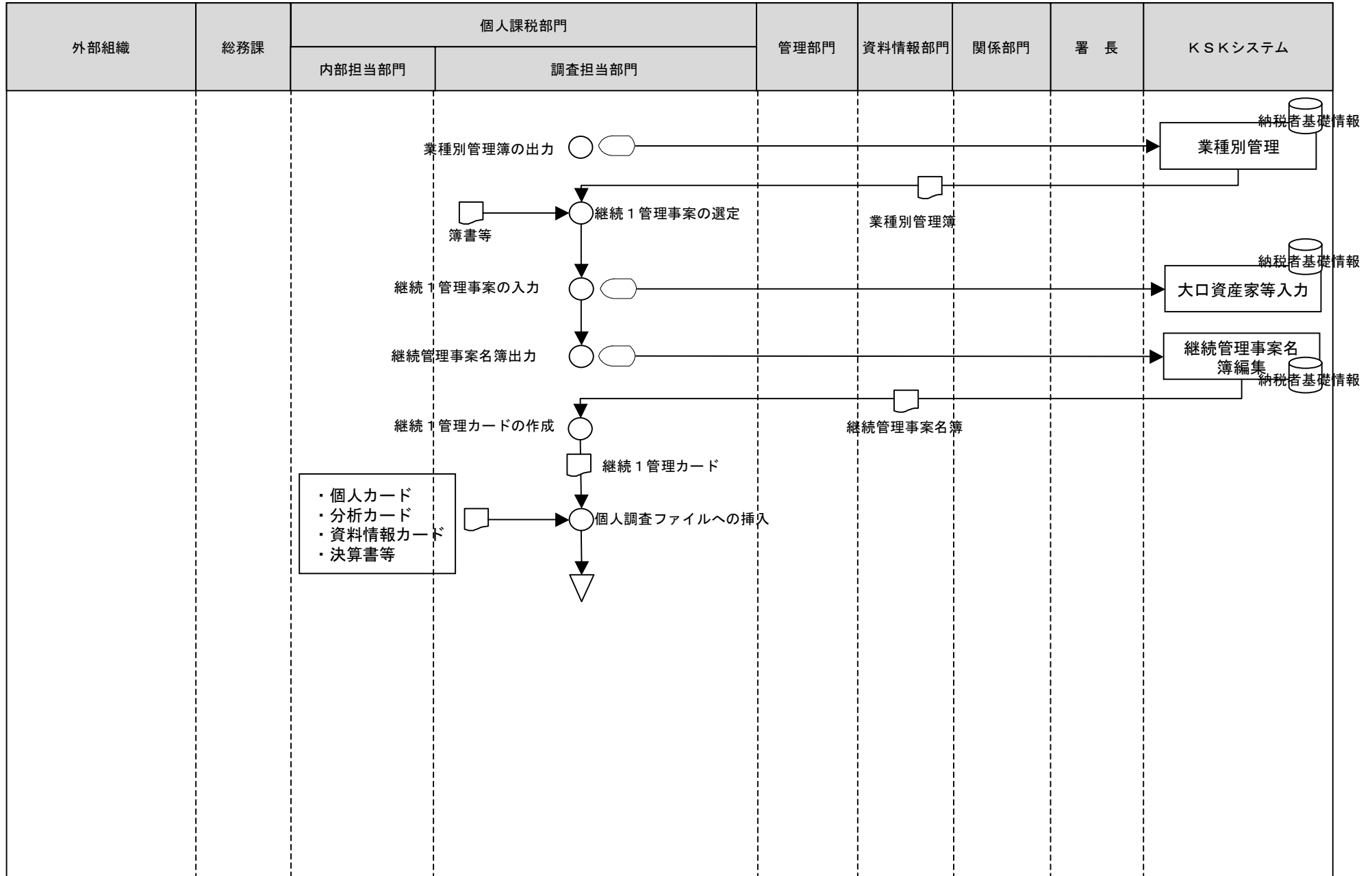

[凡例] ○ 手作業 ⊗ 確認・チェック ▽ 保管 □ コンピュータ処理 ◯ コンピュータ画面 ㊞ 帳票 ㊿ コンピュータファイル ㊾ 端子

1 所得税・消費税事務（重点管理）

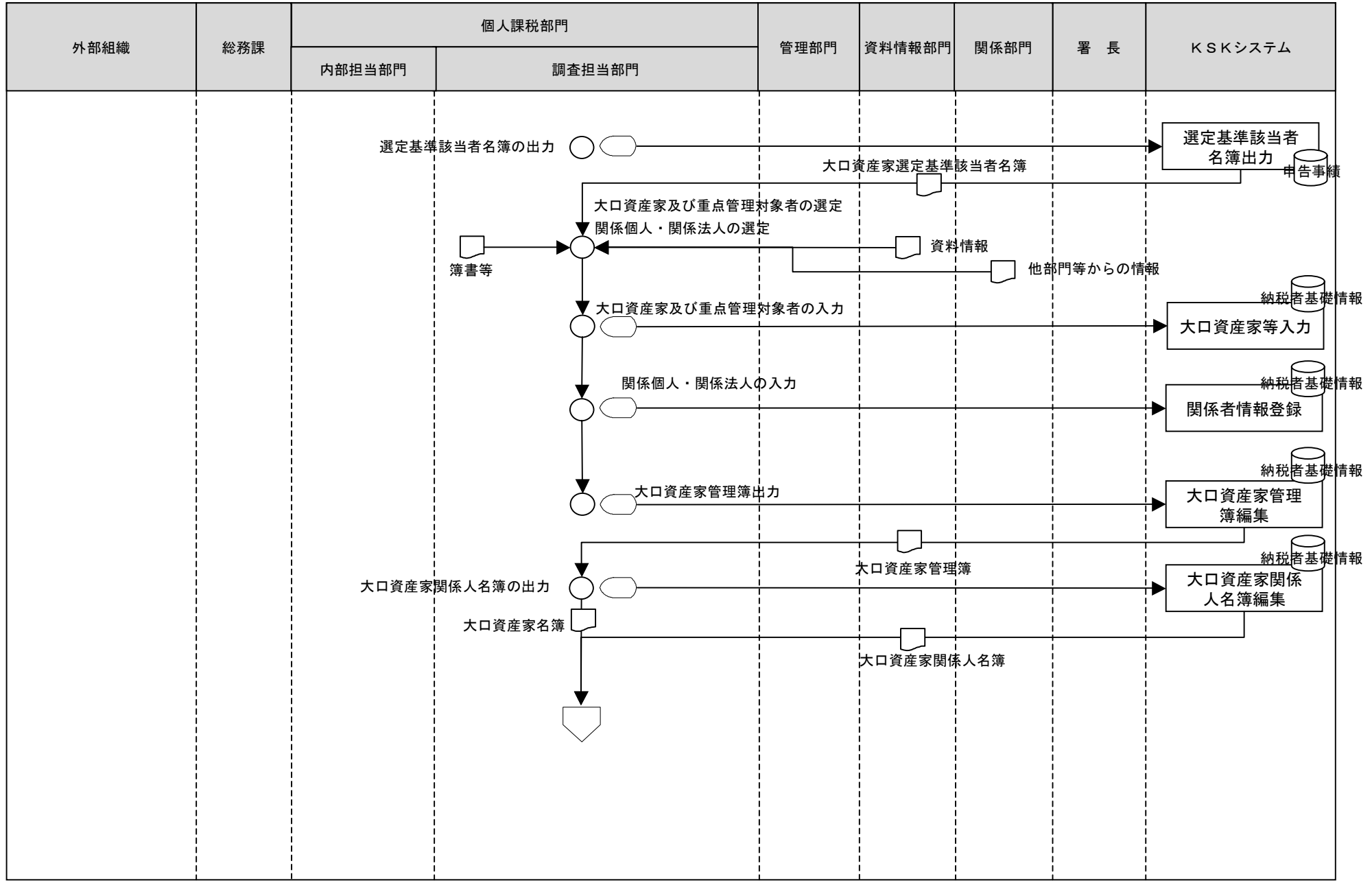

[凡例] ○ 手作業 ⊗ 確認・チェック ▽ 保管 □ コンピュータ処理 ◻ コンピュータ画面 帳票 円筒 コンピュータファイル 端子

1 所得税・消費税事務（重点管理）

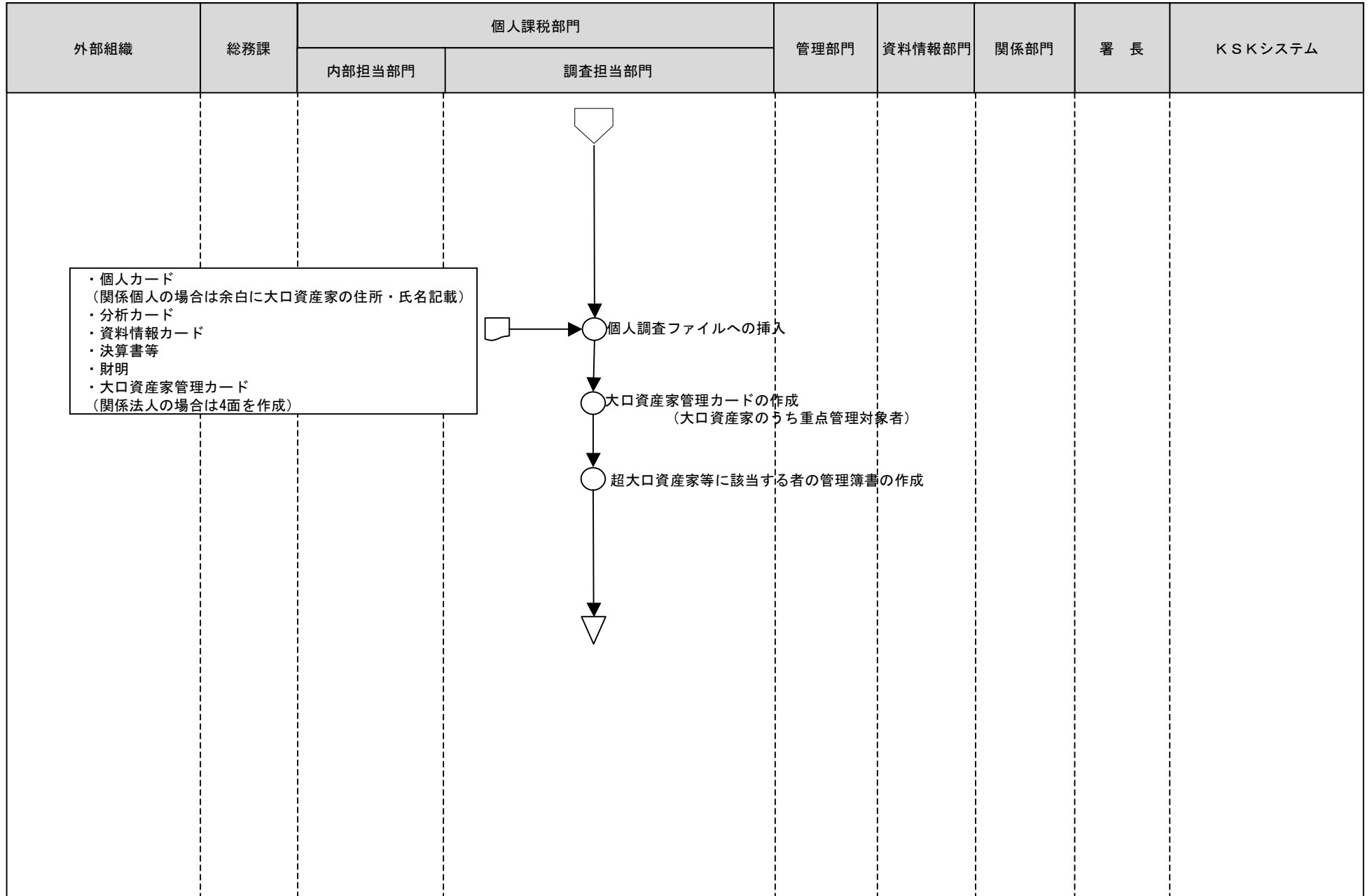

[凡例]

○ 手作業

⊗ 確認・チェック

▽ 保管

□ コンピュータ処理

◯ コンピュータ画面

▭ 帳票

⊞ コンピュータファイル

⏏ 端子

1 所得税・消費税事務（重点管理）

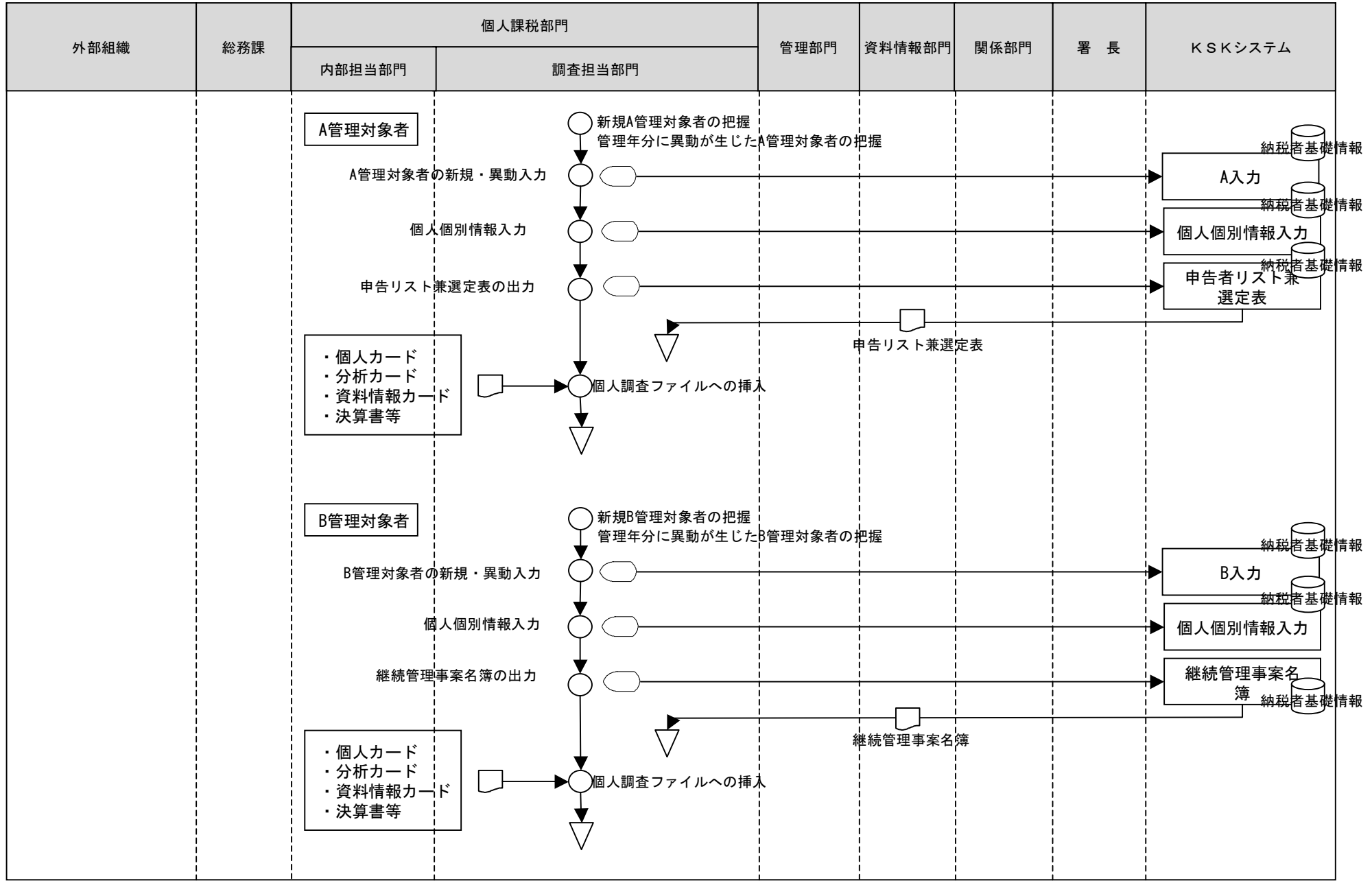

[凡例] ○ 手作業 ⊗ 確認・チェック ▽ 保管 □ コンピュータ処理 ◯ コンピュータ画面 帳票 円筒 コンピュータファイル 端子

1 所得税・消費税事務（重点管理）

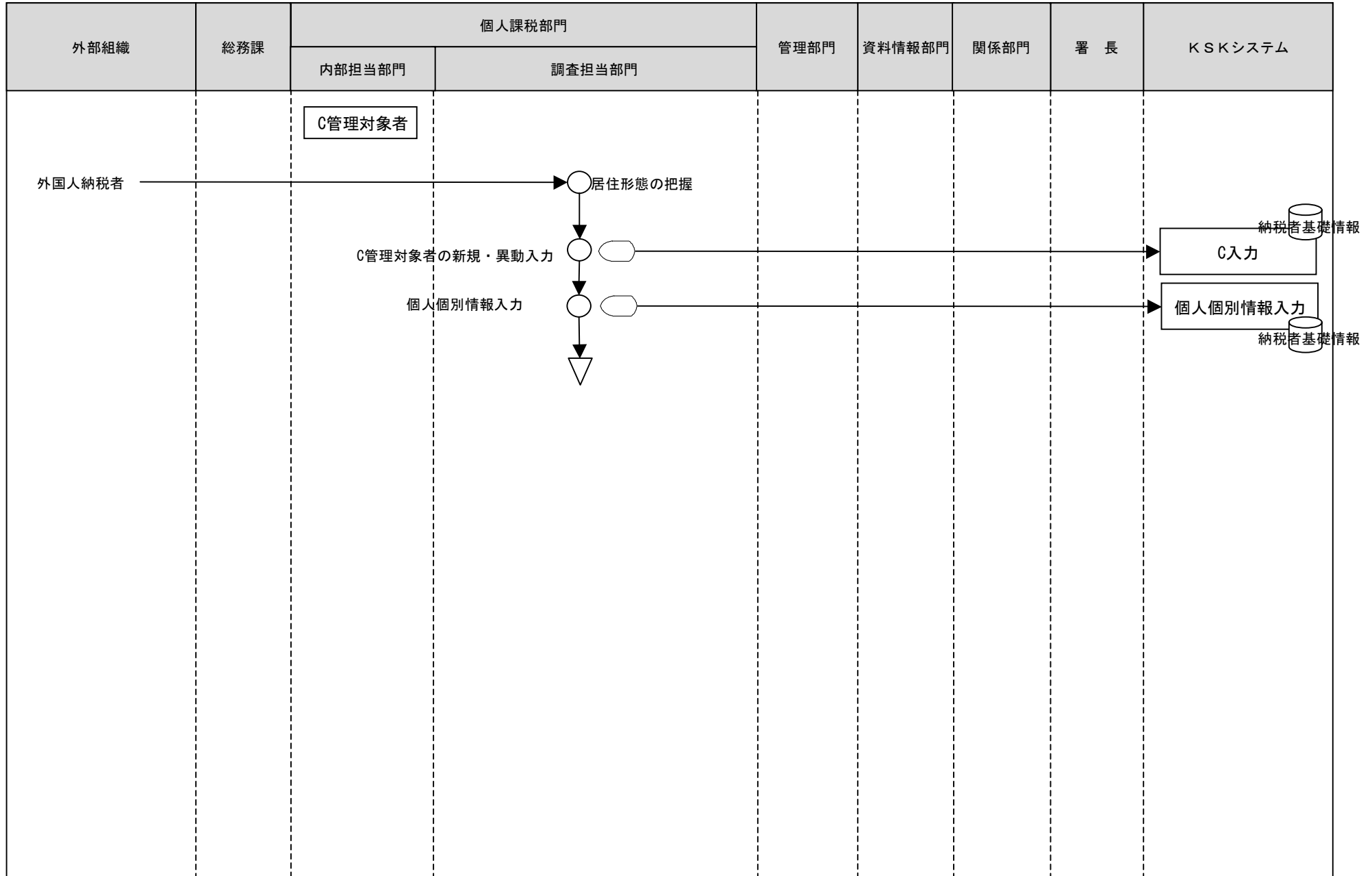

[凡例]

○ 手作業

⊗ 確認・チェック

▽ 保管

□ コンピュータ処理

◡ コンピュータ画面

▭ 帳票

⊞ コンピュータファイル

◡ 端子

1 所得税・消費税事務（資料総合）

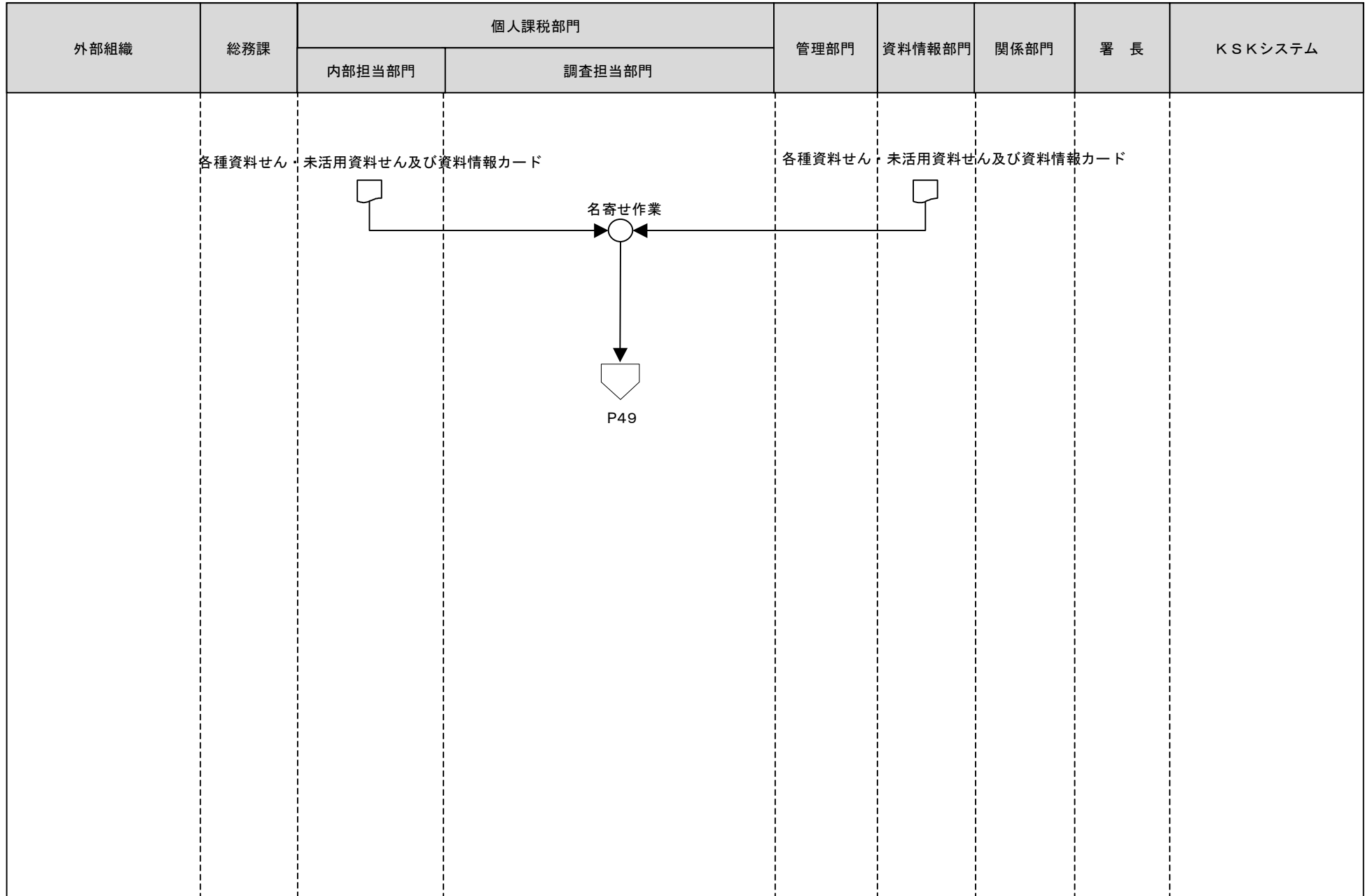

[凡例]

○ 手作業

⊗ 確認・チェック

▽ 保管

□ コンピュータ処理

◻ コンピュータ画面

□ 帳票

⊞ コンピュータファイル

◻ 端子

1 所得税・消費税事務（一次選定）

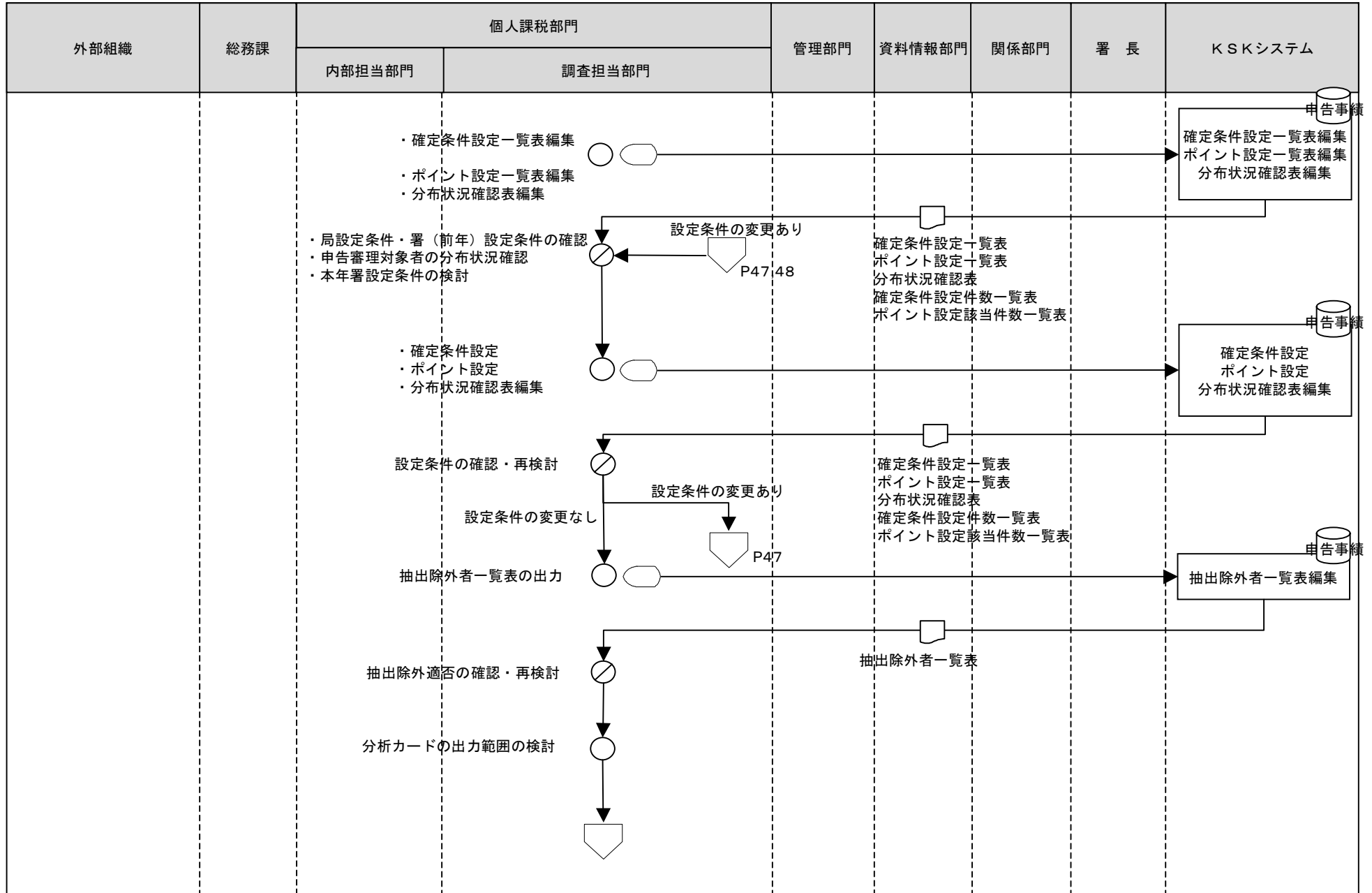

[凡例]

○ 手作業

⊗ 確認・チェック

▽ 保管

□ コンピュータ処理

◻ コンピュータ画面

▭ 帳票

⊞ コンピュータファイル

▽ 端子

1 所得税・消費税事務（一次選定）

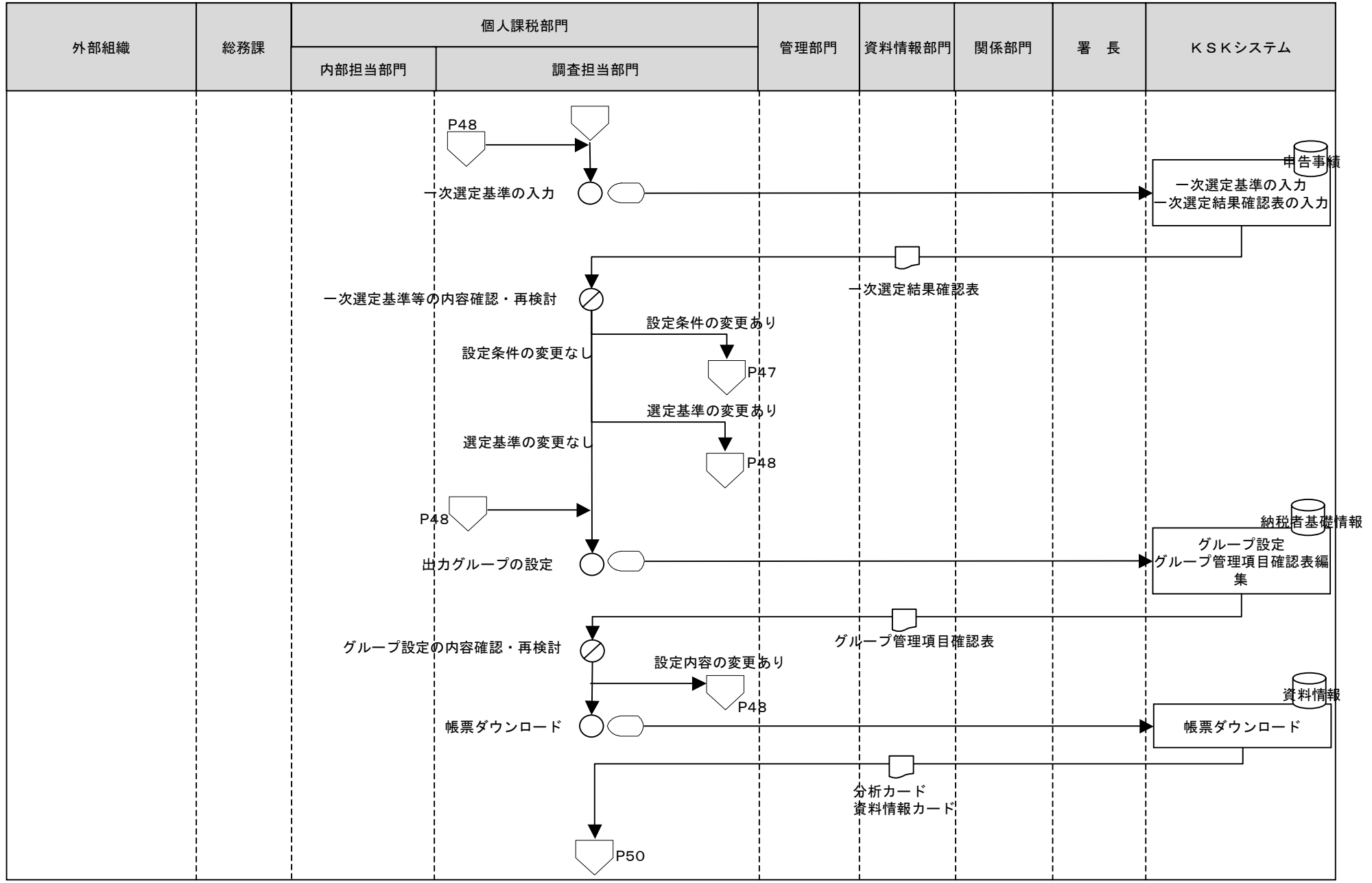

[凡例]

- 手作業
- ⊗ 確認・チェック
- ▽ 保管
- コンピュータ処理
- ◡ コンピュータ画面
- 帳票
- 🗄️ コンピュータファイル
- ⏏️ 端子

1 所得税・消費税事務（一次選定）

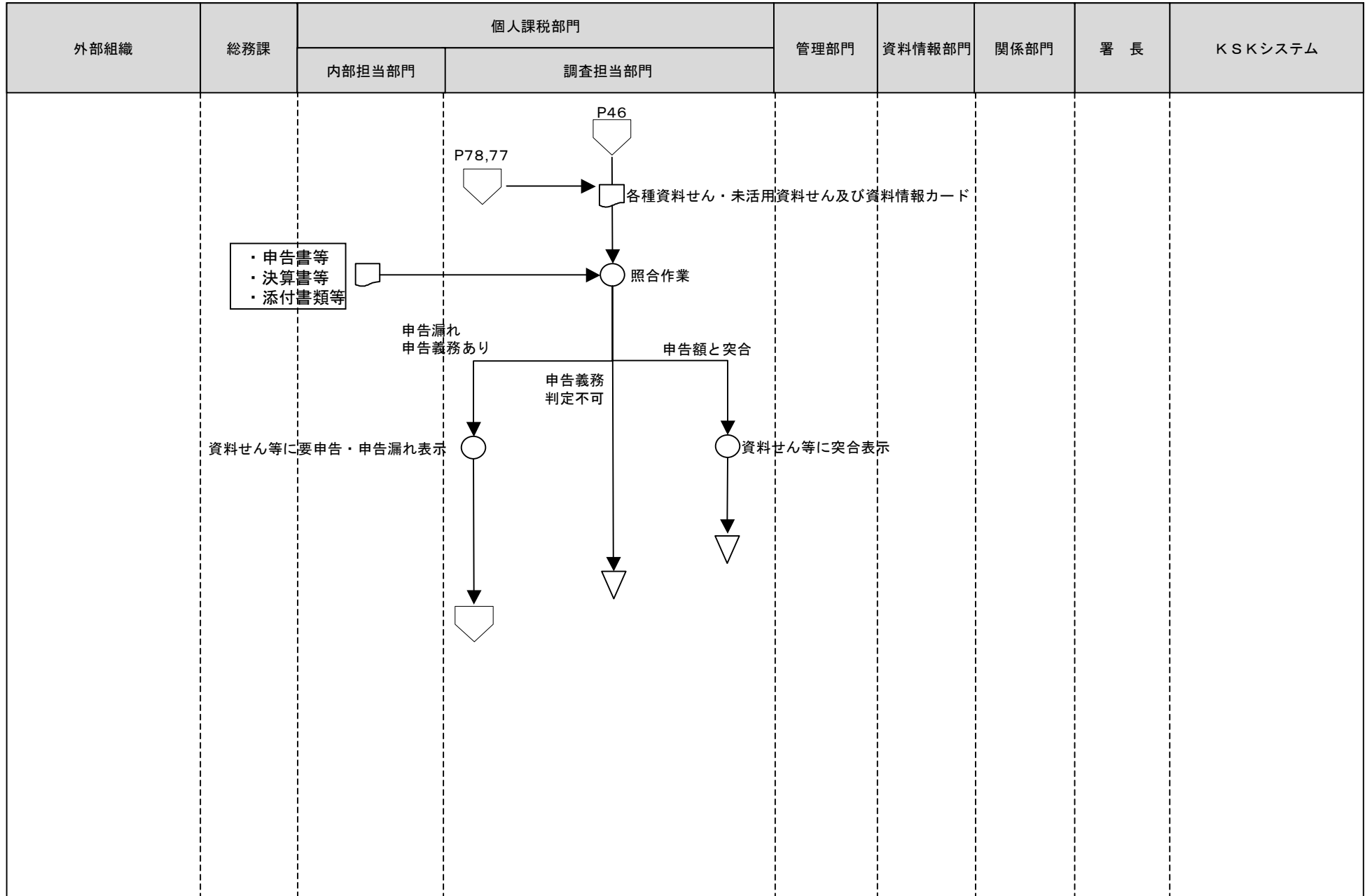

[凡例]

○ 手作業

⊗ 確認・チェック

▽ 保管

□ コンピュータ処理

◯ コンピュータ画面

□ 帳票

⊂ コンピュータファイル

▽ 端子

1 所得税・消費税事務（一次選定）

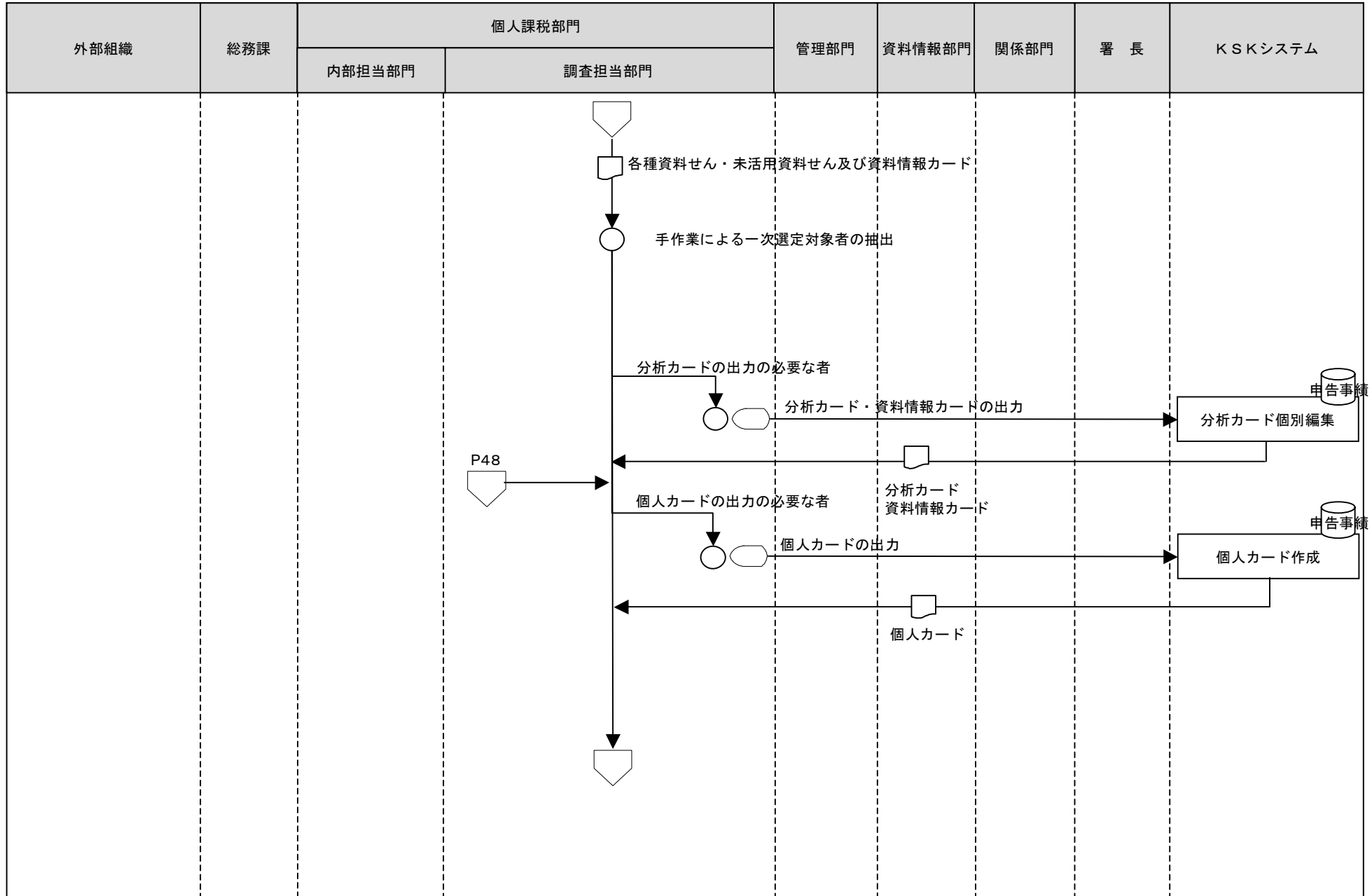

[凡例]

○ 手作業

⊗ 確認・チェック

▽ 保管

□ コンピュータ処理

◡ コンピュータ画面

▭ 帳票

⊞ コンピュータファイル

▽ 端子

1 所得税・消費税事務（二次選定）

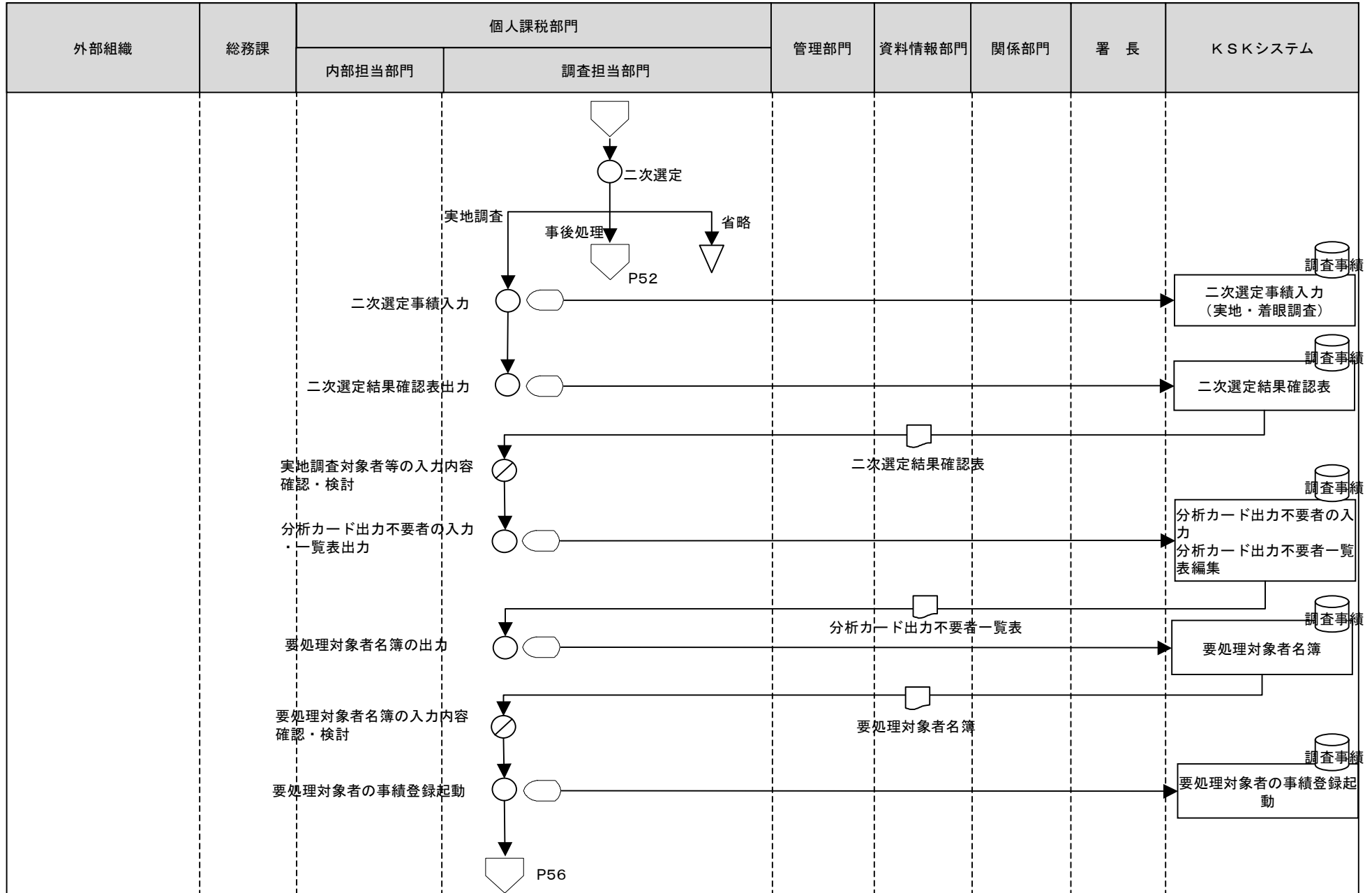

[凡例]

○ 手作業

⊗ 確認・チェック

▽ 保管

□ コンピュータ処理

◻ コンピュータ画面

▭ 帳票

🗄️ コンピュータファイル

⏏️ 端子

1 所得税・消費税事務（事後処理）

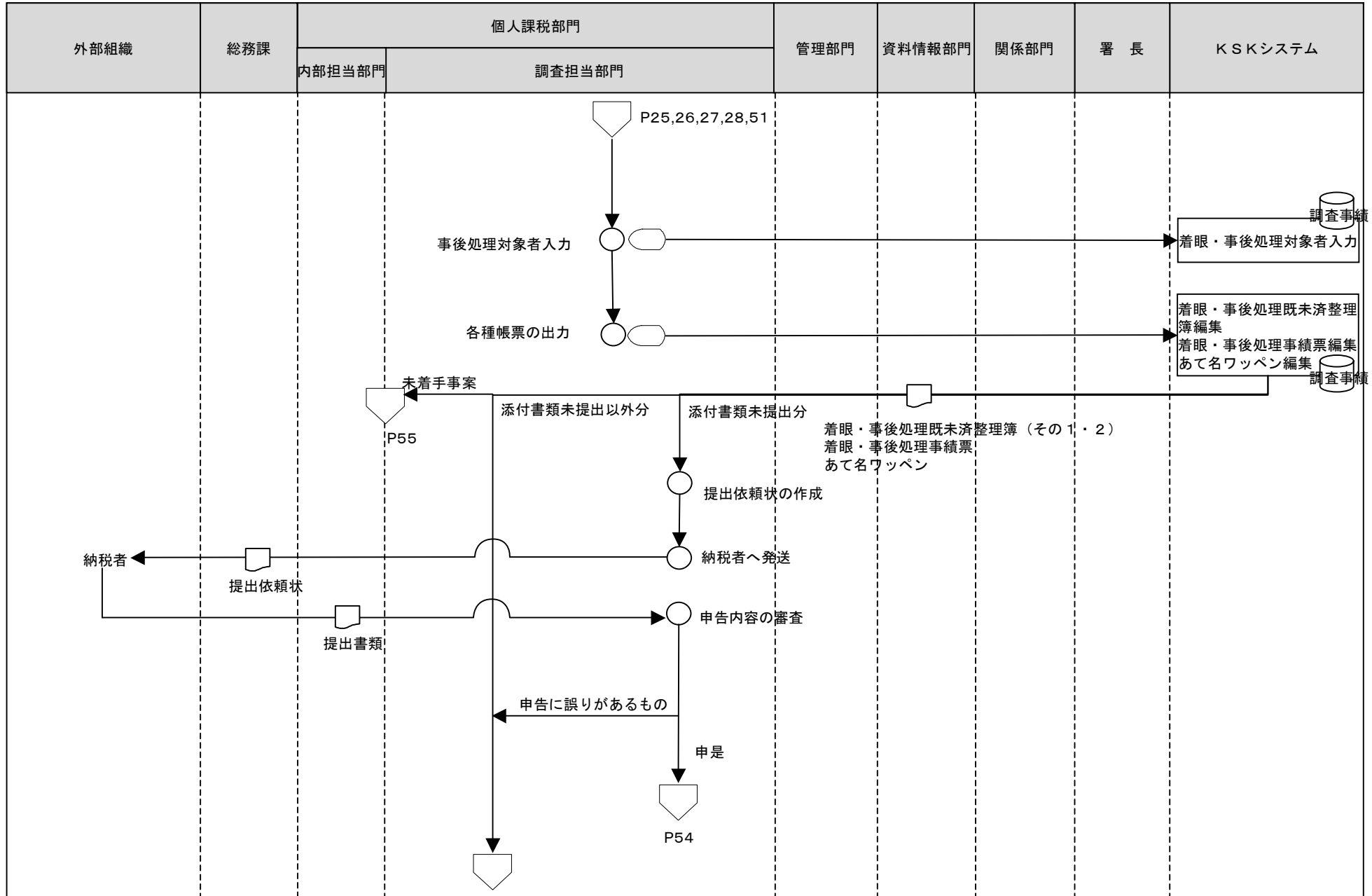

- [凡例] ○ 手作業 ⊗ 確認・チェック ▽ 保管 □ コンピュータ処理 ◯ コンピュータ画面 帳票 円筒 コンピュータファイル 端子

1 所得税・消費税事務（事後処理）

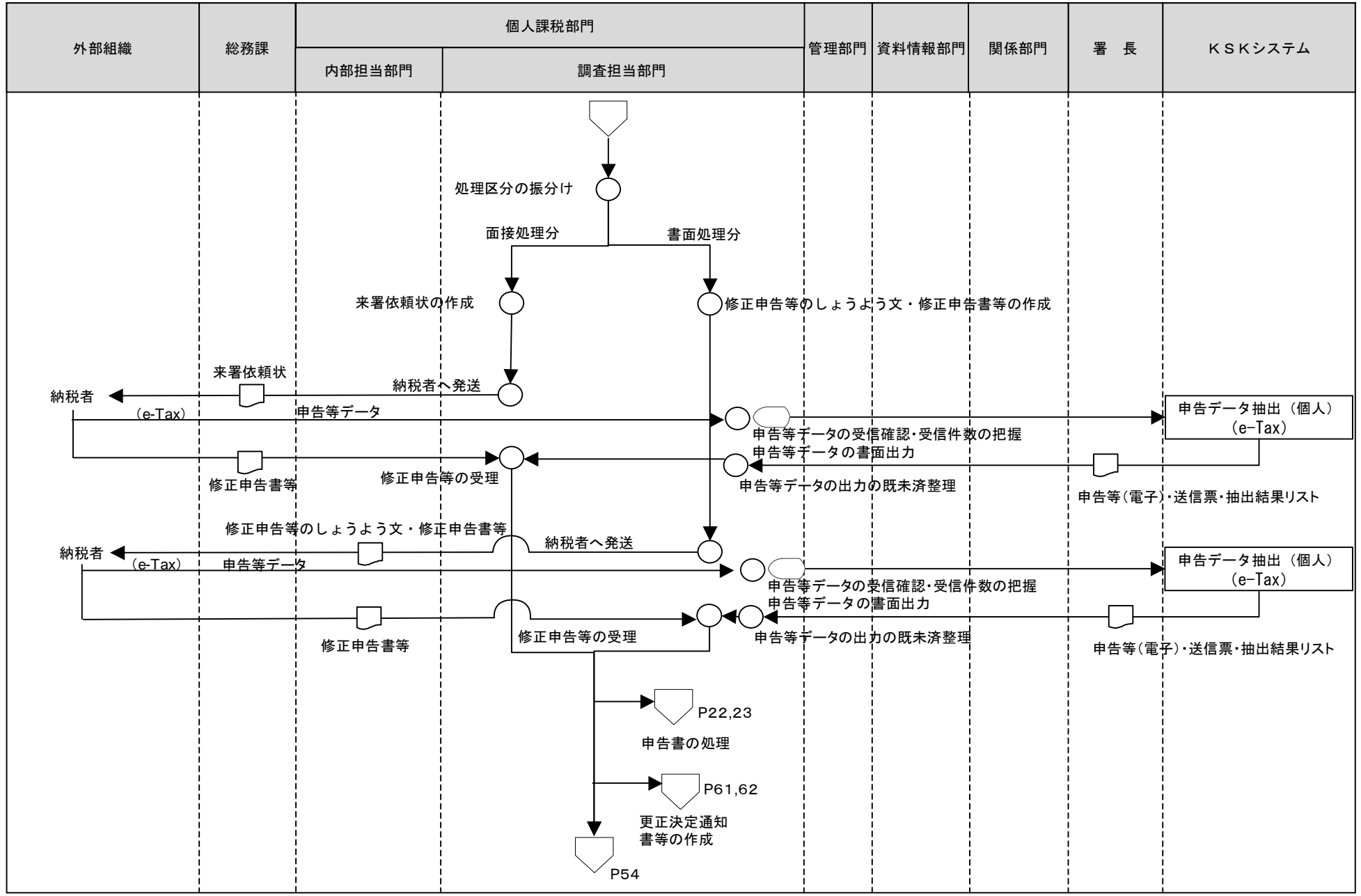

- [凡例] ○ 手作業 ⊗ 確認・チェック ▽ 保管 □ コンピュータ処理 ◯ コンピュータ画面 帳票 円筒 コンピュータファイル 端子

1 所得税・消費税事務（事後処理）

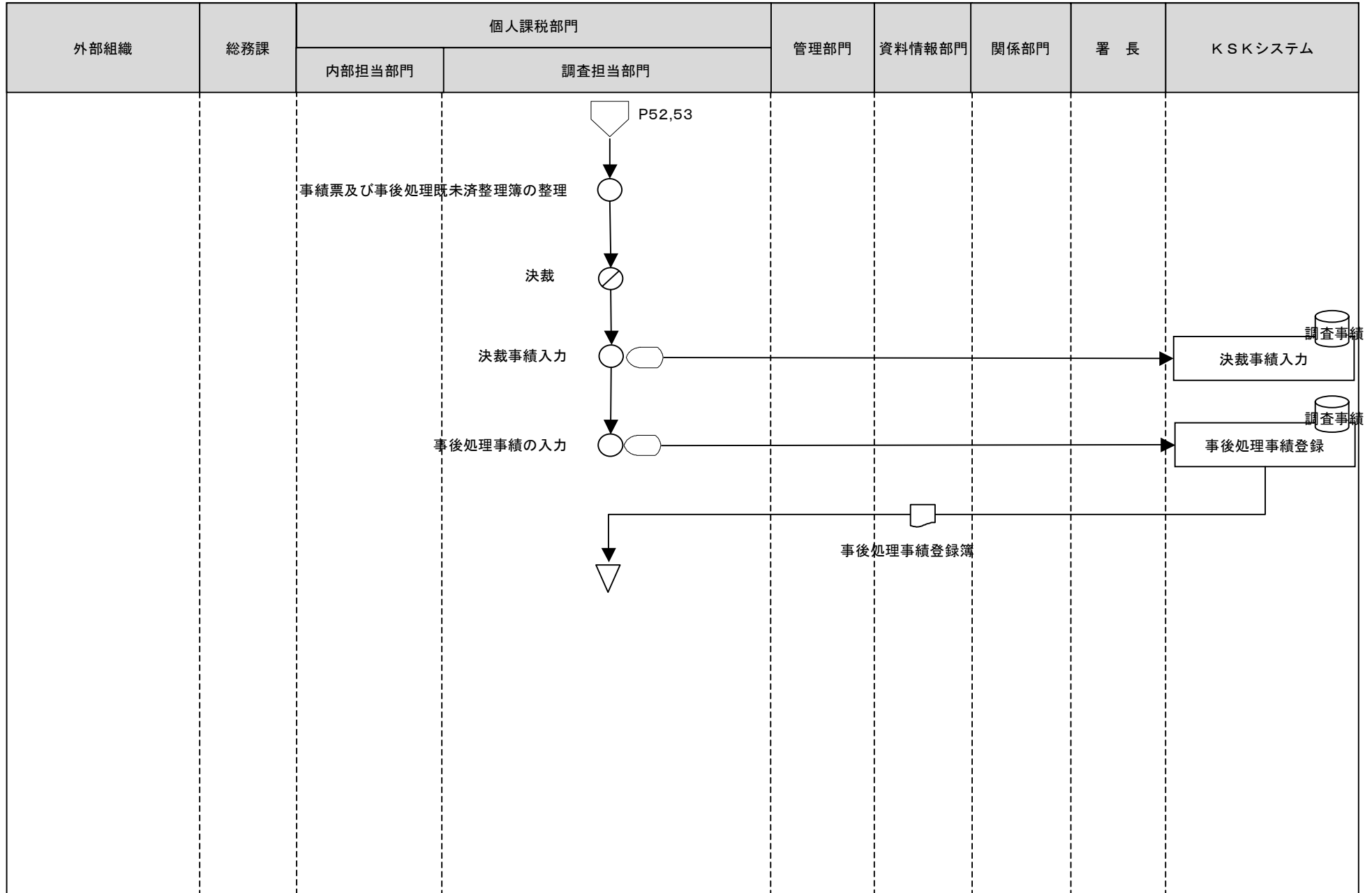

[凡例]

○ 手作業

⊗ 確認・チェック

▽ 保管

□ コンピュータ処理

◡ コンピュータ画面

▭ 帳票

⊞ コンピュータファイル

⏏ 端子

1 所得税・消費税事務（事後処理省略〈年度末処理〉）

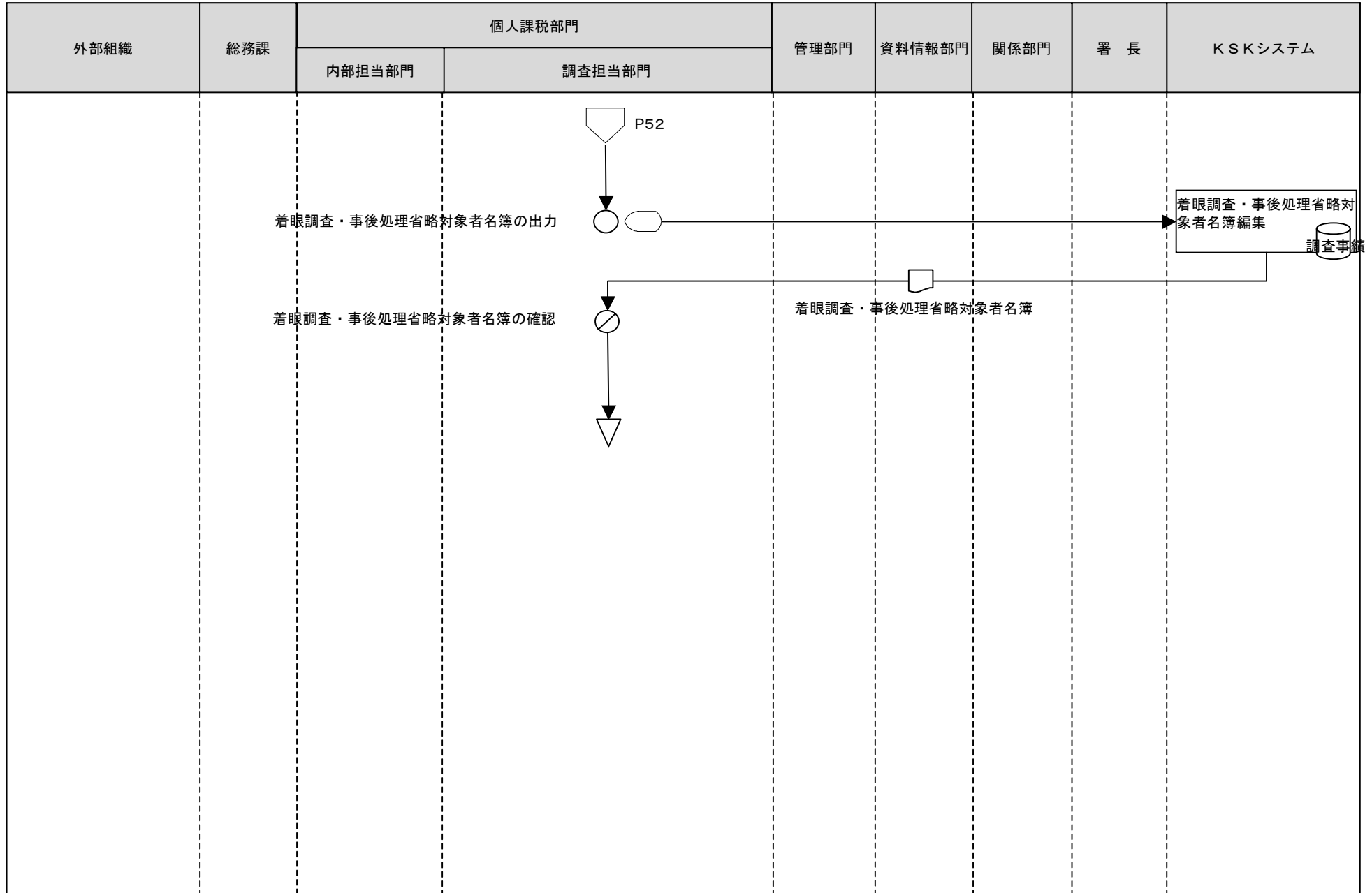

[凡例]

○ 手作業

○ (斜線) 確認・チェック

▽ 保管

□ コンピュータ処理

○ (楕円) コンピュータ画面

□ (折角) 帳票

○ (円筒) コンピュータファイル

▽ (五角形) 端子

1 所得税・消費税事務（実地調査・重要事案審議会における審理）

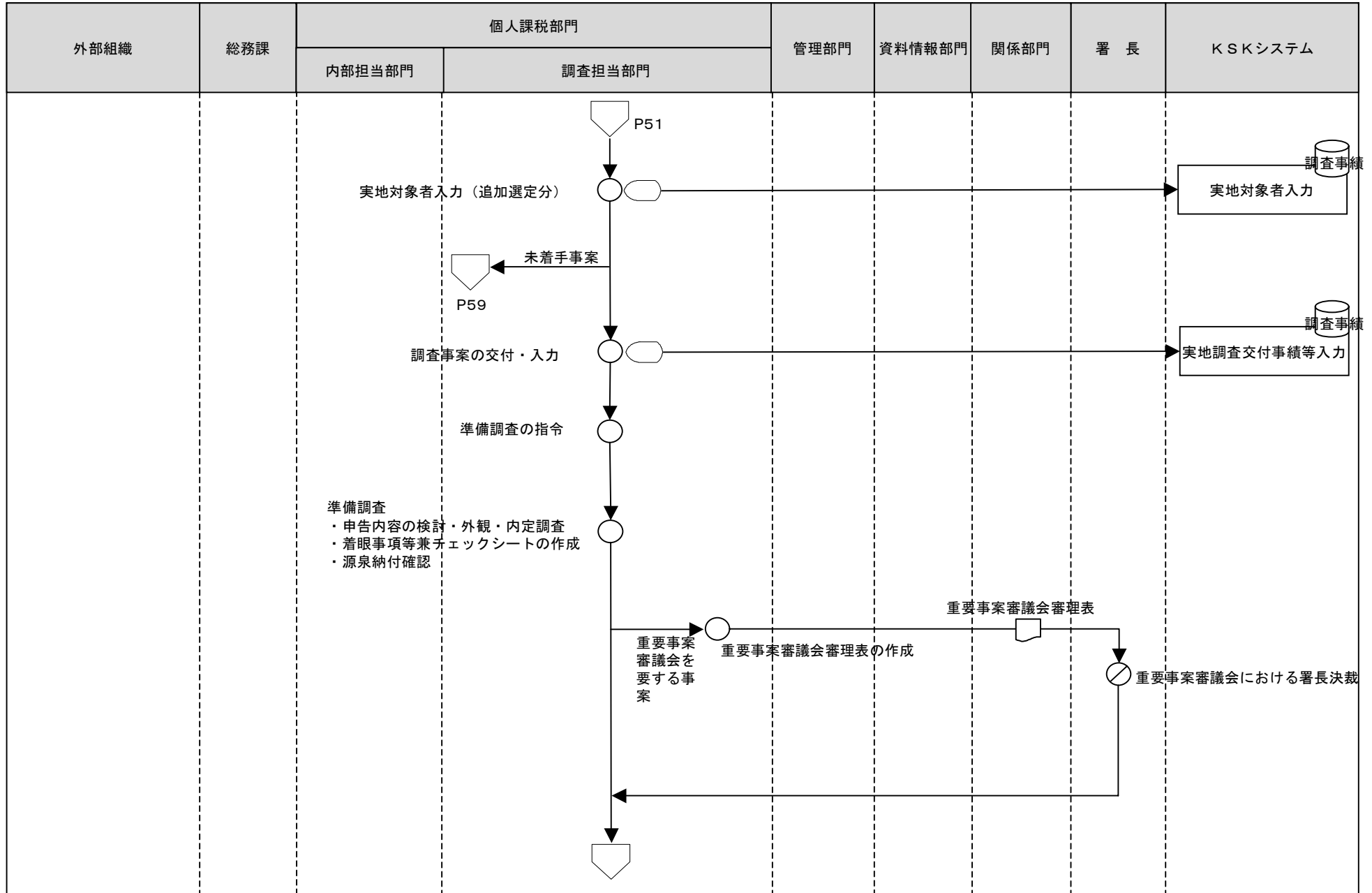

[凡例]

○ 手作業

⊗ 確認・チェック

▽ 保管

□ コンピュータ処理

◻ コンピュータ画面

▭ 帳票

⊞ コンピュータファイル

▽ 端子

1 所得税・消費税事務（実地調査・重要事案審議会における審理）

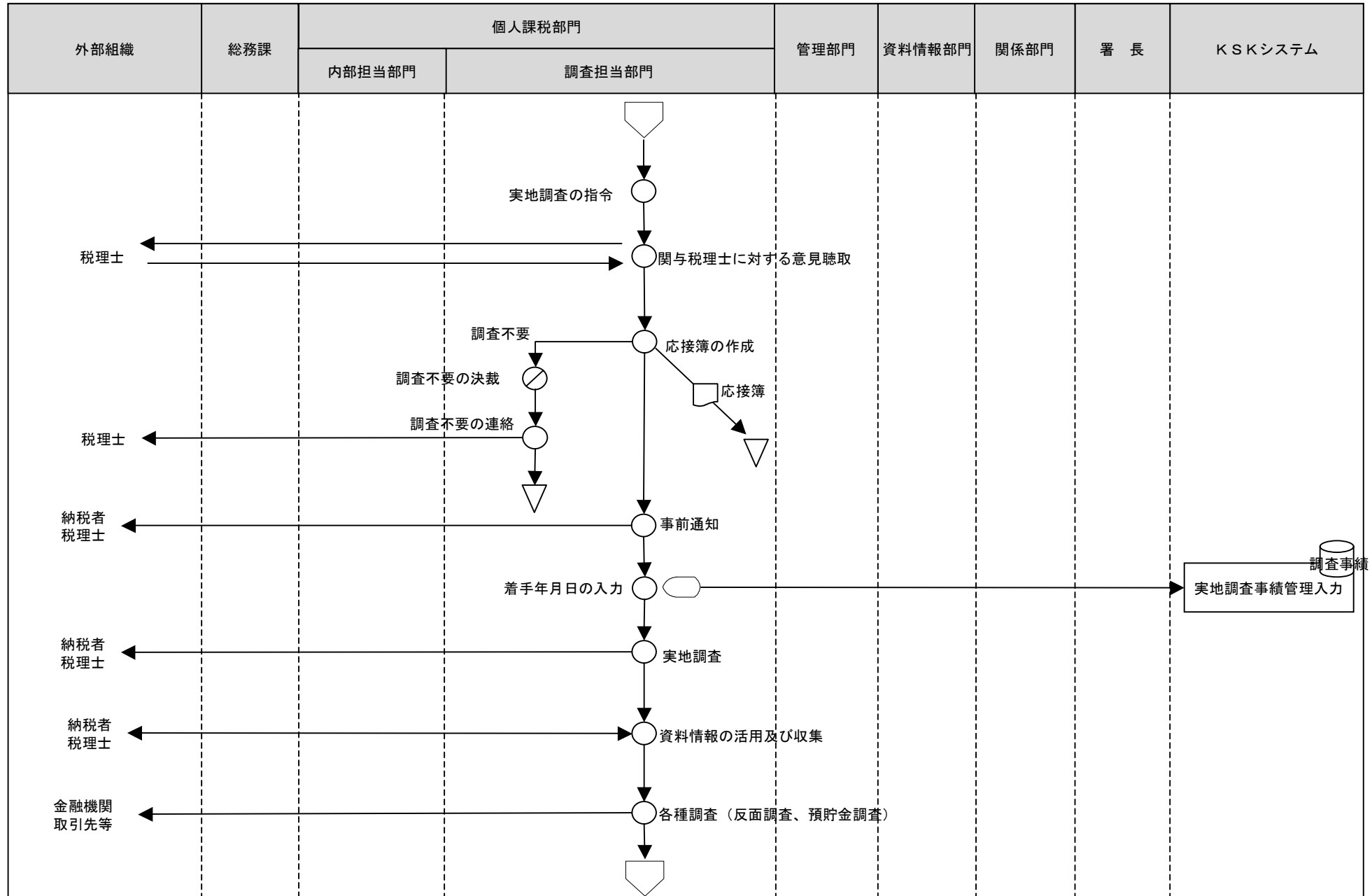

[凡例]

○ 手作業

⊗ 確認・チェック

△ 保管

□ コンピュータ
処理

◡ コンピュータ
画面

▭ 帳票

○ コンピュータ
ファイル

▽ 端子

1 所得税・消費税事務（実地調査・重要事案審議会における審理）

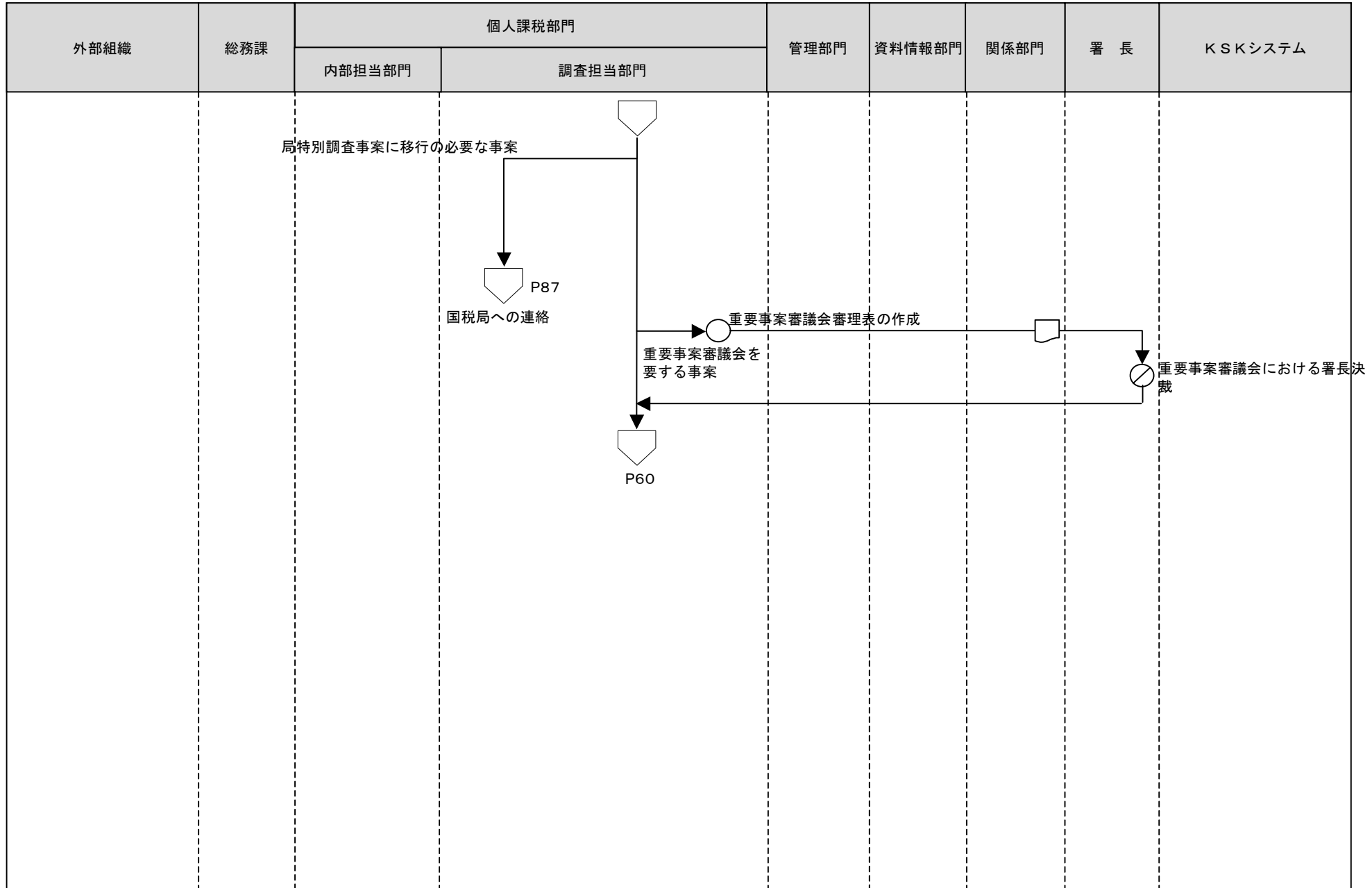

[凡例]

○ 手作業

⊗ 確認・チェック

▽ 保管

□ コンピュータ処理

◻ コンピュータ画面

▭ 帳票

⊂ コンピュータファイル

▽ 端子

1 所得税・消費税事務（事後処理省略〈年度末処理〉）

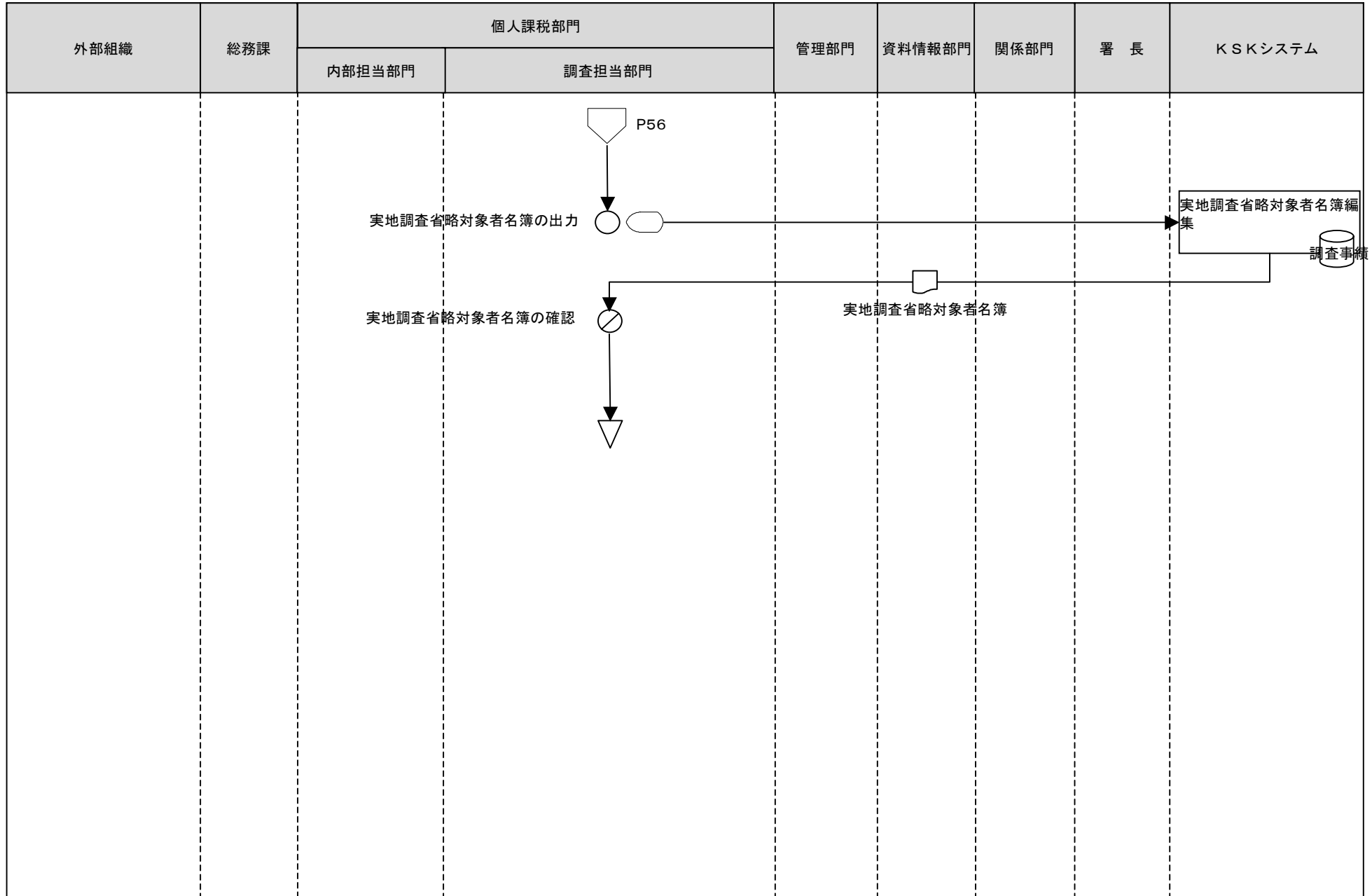

[凡例]

○ 手作業

⊗ 確認・チェック

▽ 保管

□ コンピュータ処理

◡ コンピュータ画面

▭ 帳票

⊞ コンピュータファイル

▽ 端子

1 所得税・消費税事務（決議書等の作成・申告事績等の更新・調査事績の登録）

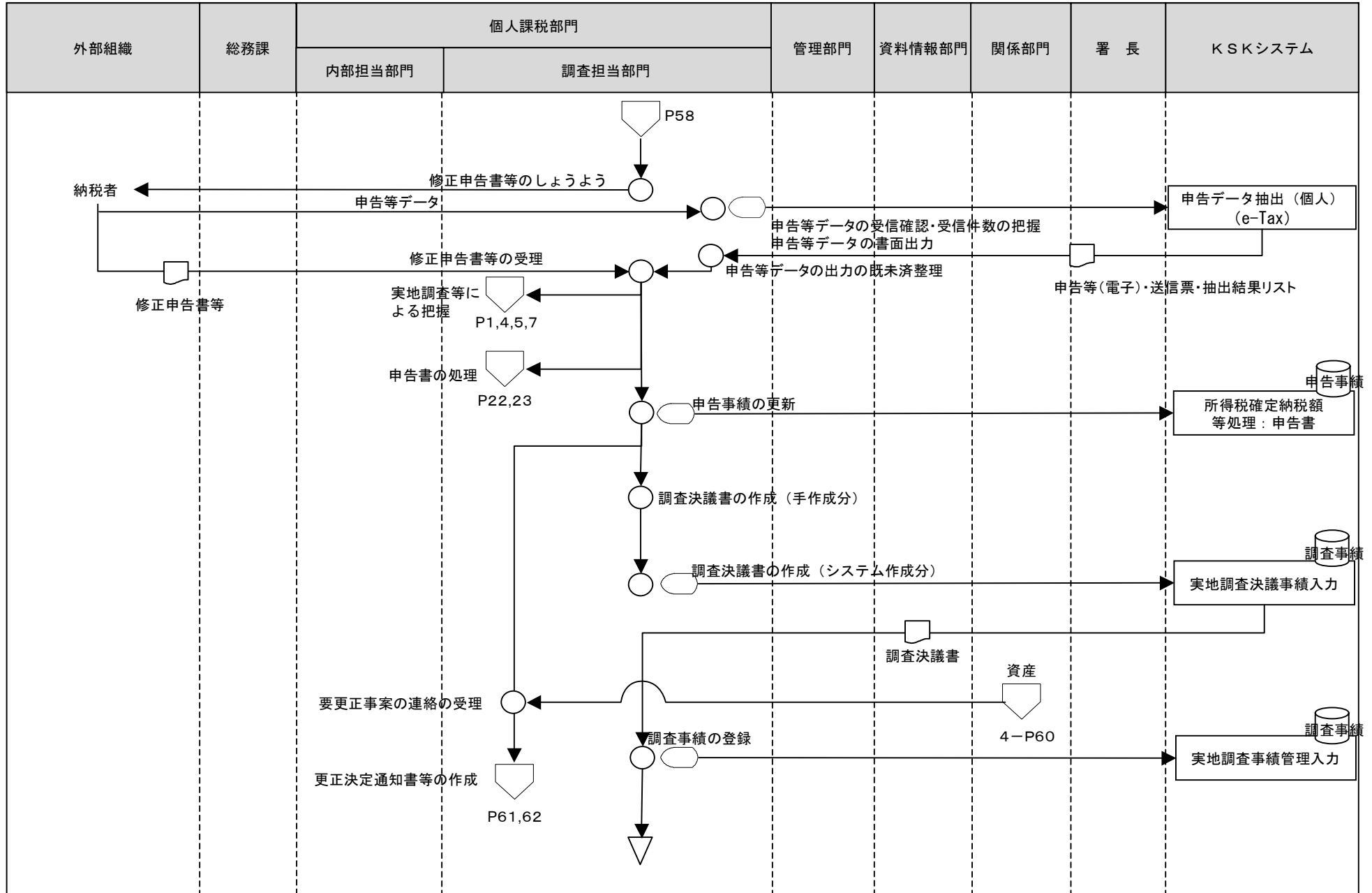

- [凡例] ○ 手作業 ⊗ 確認・チェック ▽ 保管 □ コンピュータ処理 ◯ コンピュータ画面 ㊞ 帳票 🗄️ コンピュータファイル ㊞ 端子

1 所得税・消費税事務（更正決定通知書等の作成〈所得税〉）

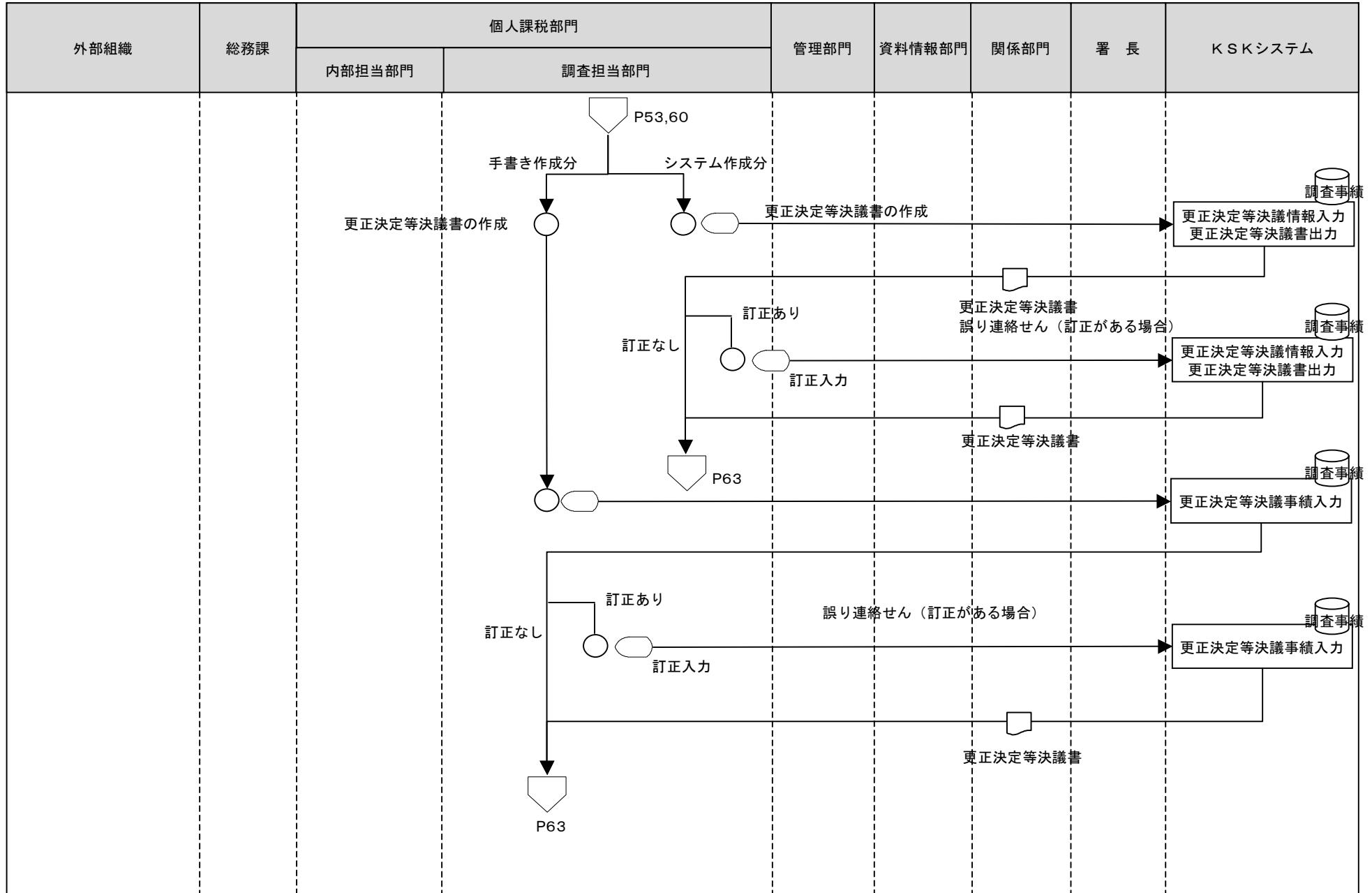

[凡例]

○ 手作業

⊗ 確認・チェック

▽ 保管

□ コンピュータ処理

◡ コンピュータ画面

▭ 帳票

⊞ コンピュータファイル

▽ 端子

1 所得税・消費税事務（更正決定通知書等の作成〈消費税〉）

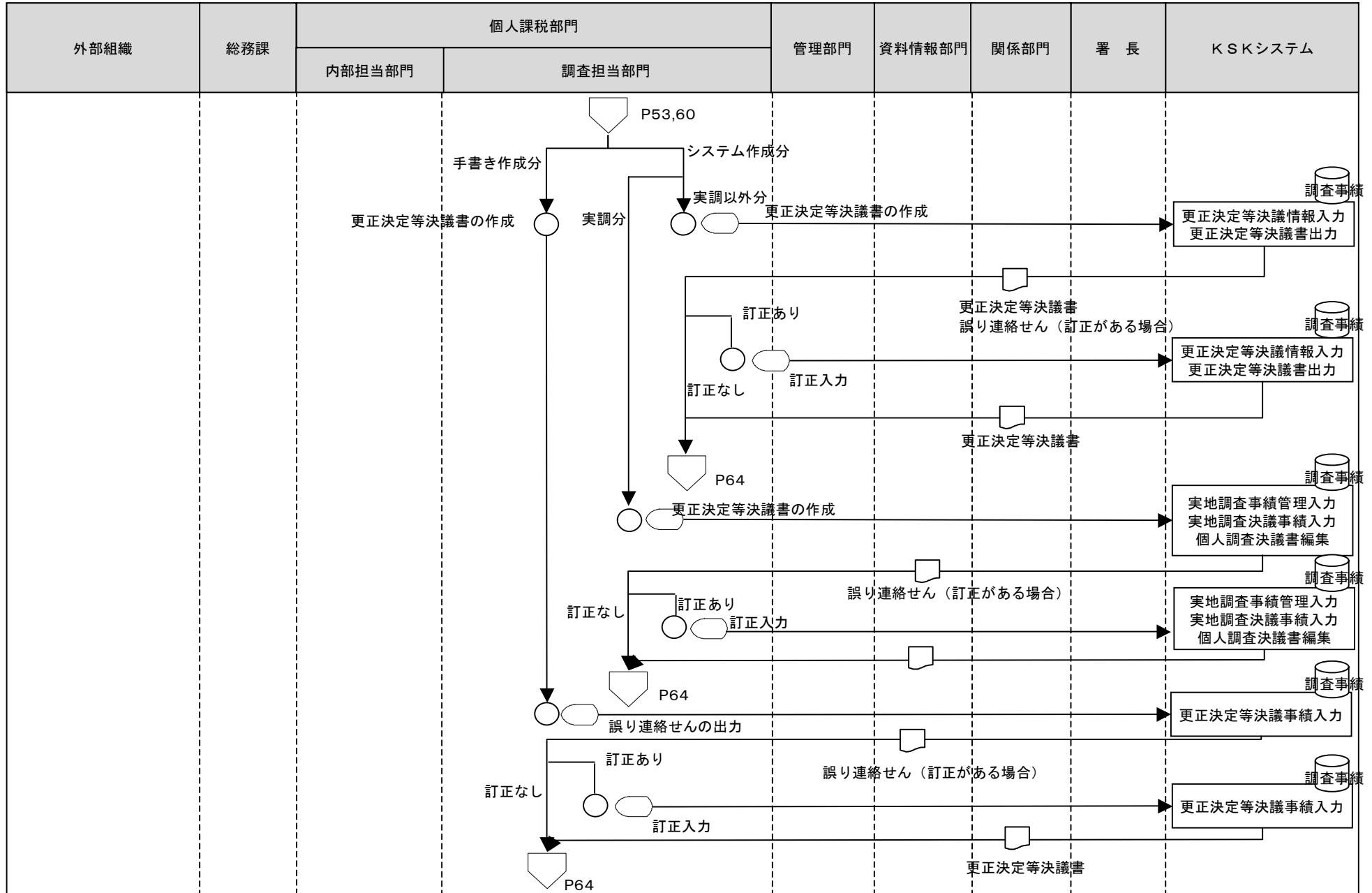

[凡例] ○ 手作業 ⊗ 確認・チェック ▽ 保管 □ コンピュータ処理 ◯ コンピュータ画面 ㊞ 帳票 ㊿ コンピュータファイル ▽ 端子

1 所得税・消費税事務（更正決定通知書等の作成・発送〈所得税〉）

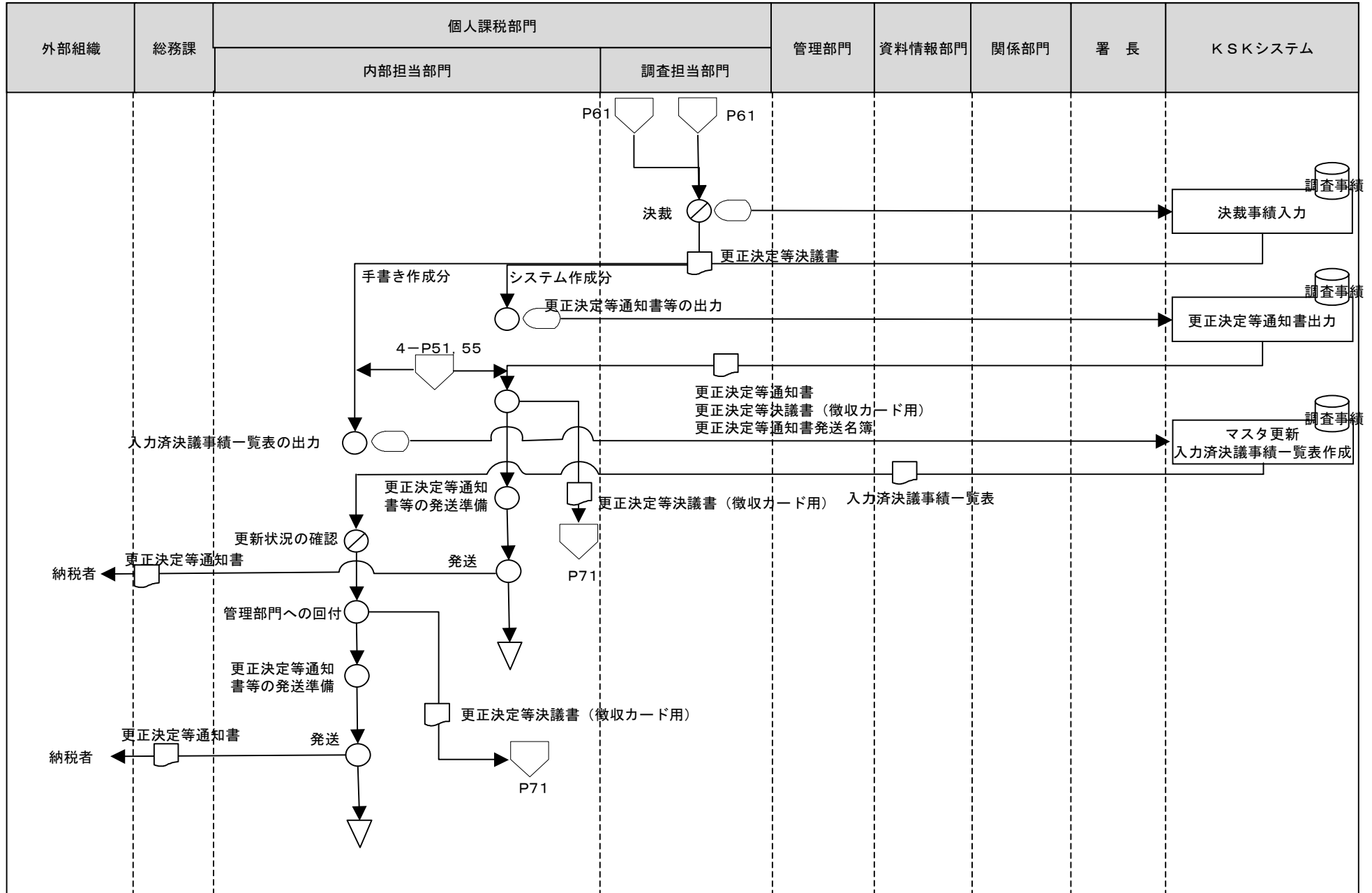

- [凡例] ○ 手作業 ⊗ 確認・チェック ▽ 保管 □ コンピュータ処理 ◯ コンピュータ画面 ㊞ 帳票 🗄️ コンピュータファイル ㊞ 端子

1 所得税・消費税事務（更正決定通知書等の作成・発送〈消費税〉）

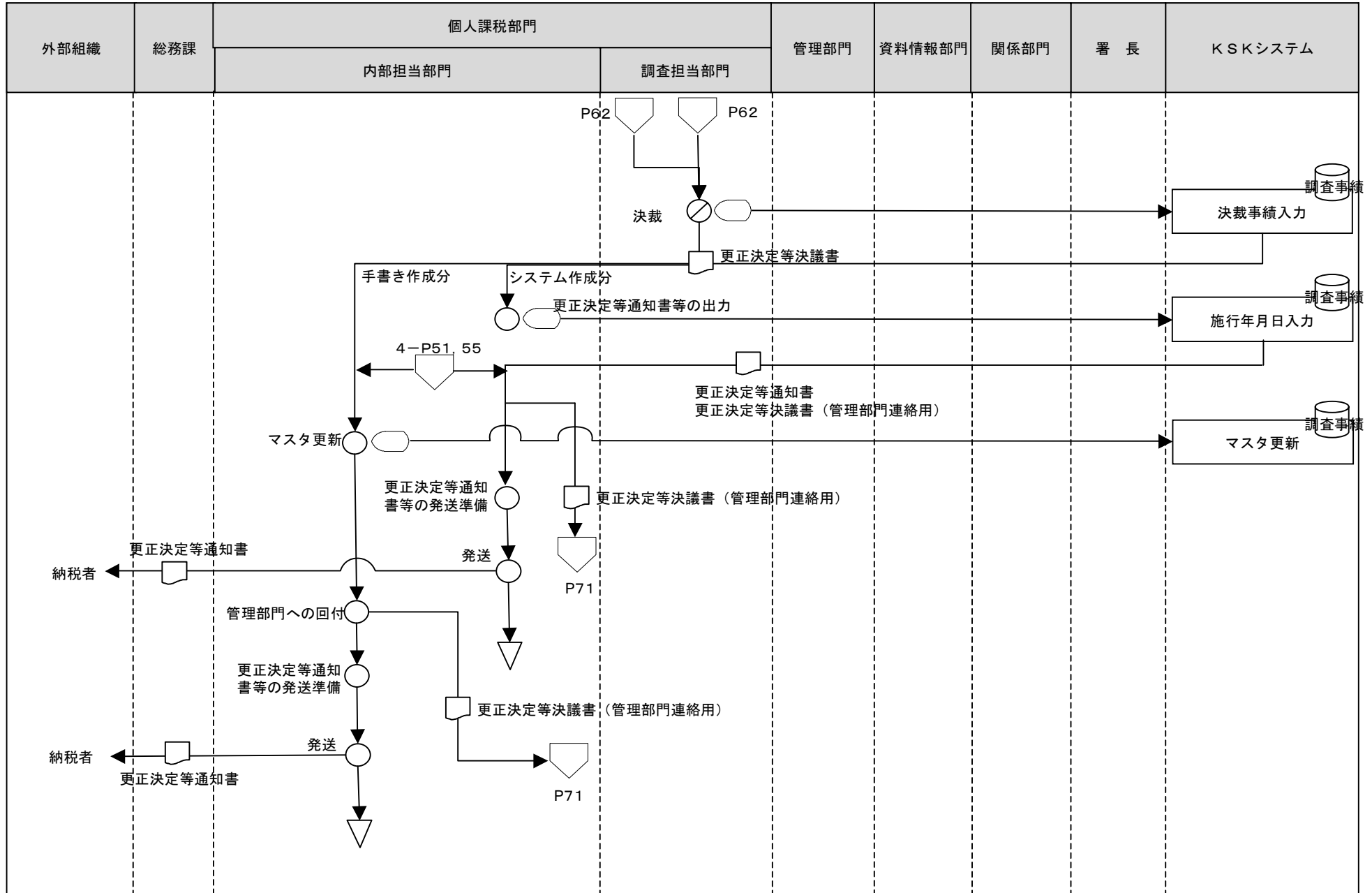

[凡例] ○ 手作業 ⊗ 確認・チェック ▽ 保管 □ コンピュータ処理 ◯ コンピュータ画面 ㊞ 帳票 ㊿ コンピュータファイル ㊾ 端子

1 所得税・消費税事務（更正決定通知書等の返戻があった場合の処理・決議書等の保管〈所得税〉）

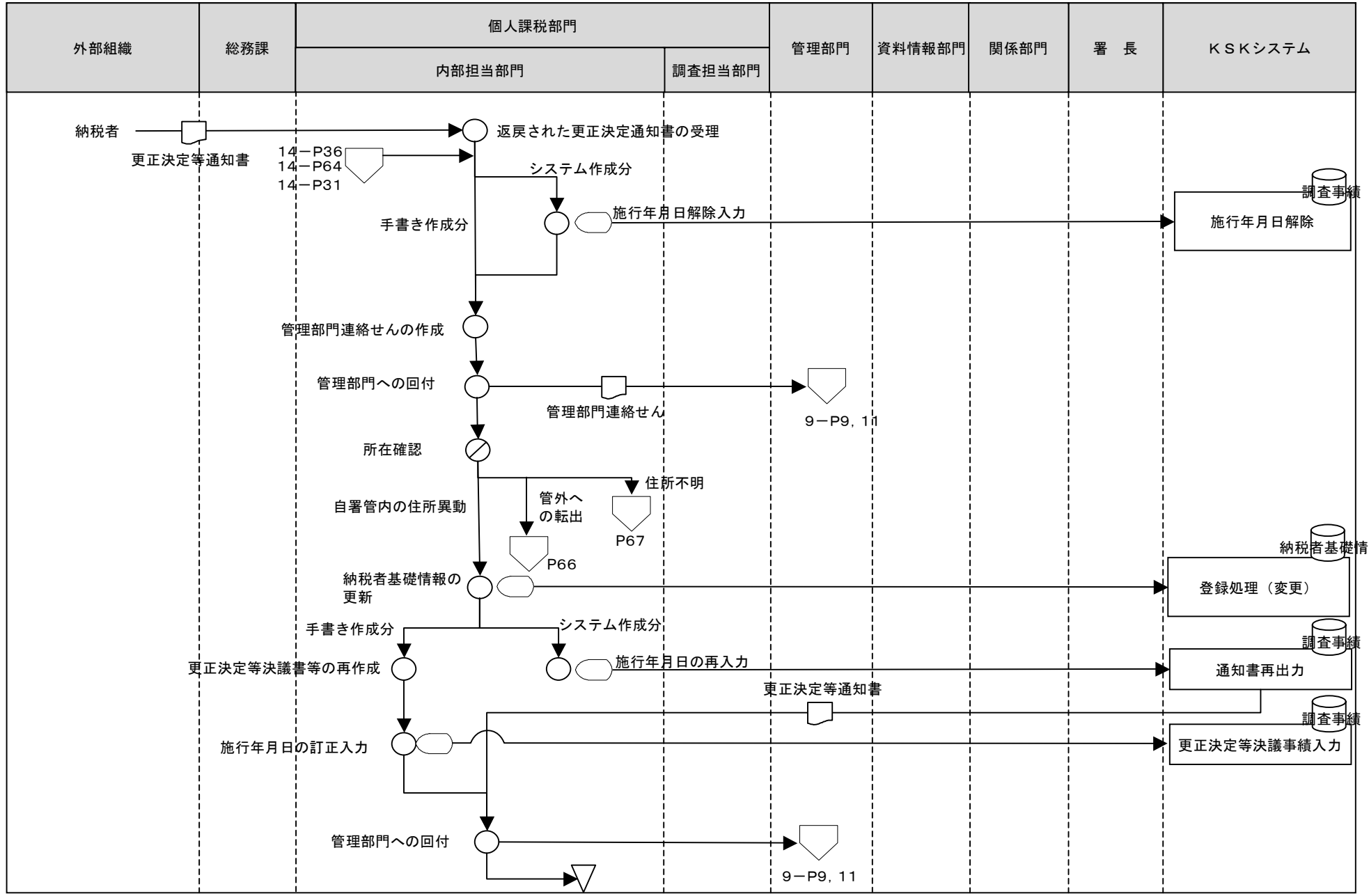

[凡例] ○ 手作業 ⊗ 確認・チェック ▽ 保管 □ コンピュータ処理 ◯ コンピュータ画面 ㊞ 帳票 ㊿ コンピュータファイル ㊾ 端子

1 所得税・消費税事務（更正決定通知書等の返戻があった場合の処理・決議書等の保管〈所得税〉）

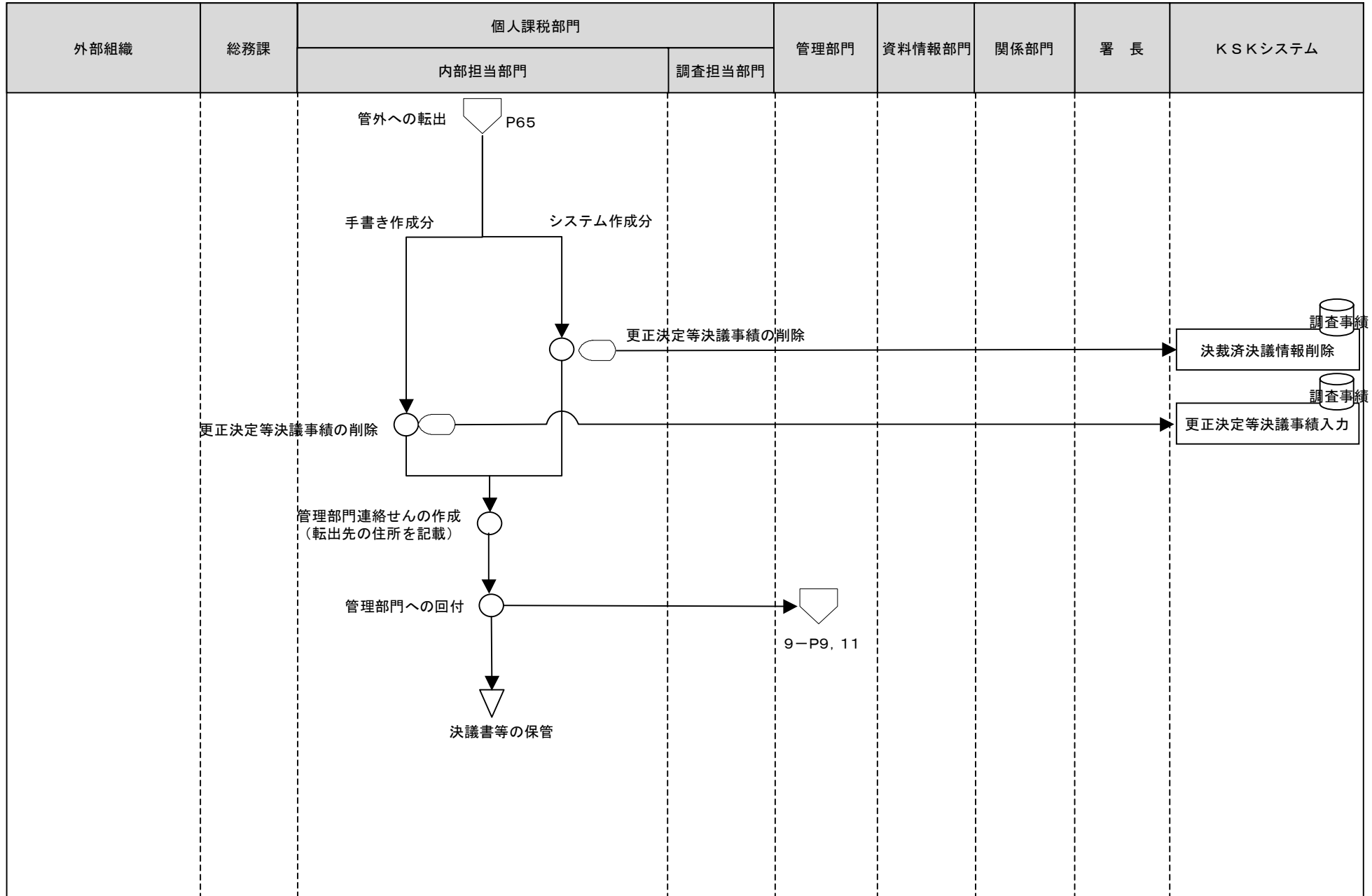

[凡例]

○ 手作業

⊗ 確認・チェック

▽ 保管

□ コンピュータ
処理

◡ コンピュータ
画面

□ 帳票

⊞ コンピュータ
ファイル

▽ 端子

1 所得税・消費税事務（更正決定通知書等の返戻があった場合の処理・決議書等の保管〈所得税〉）

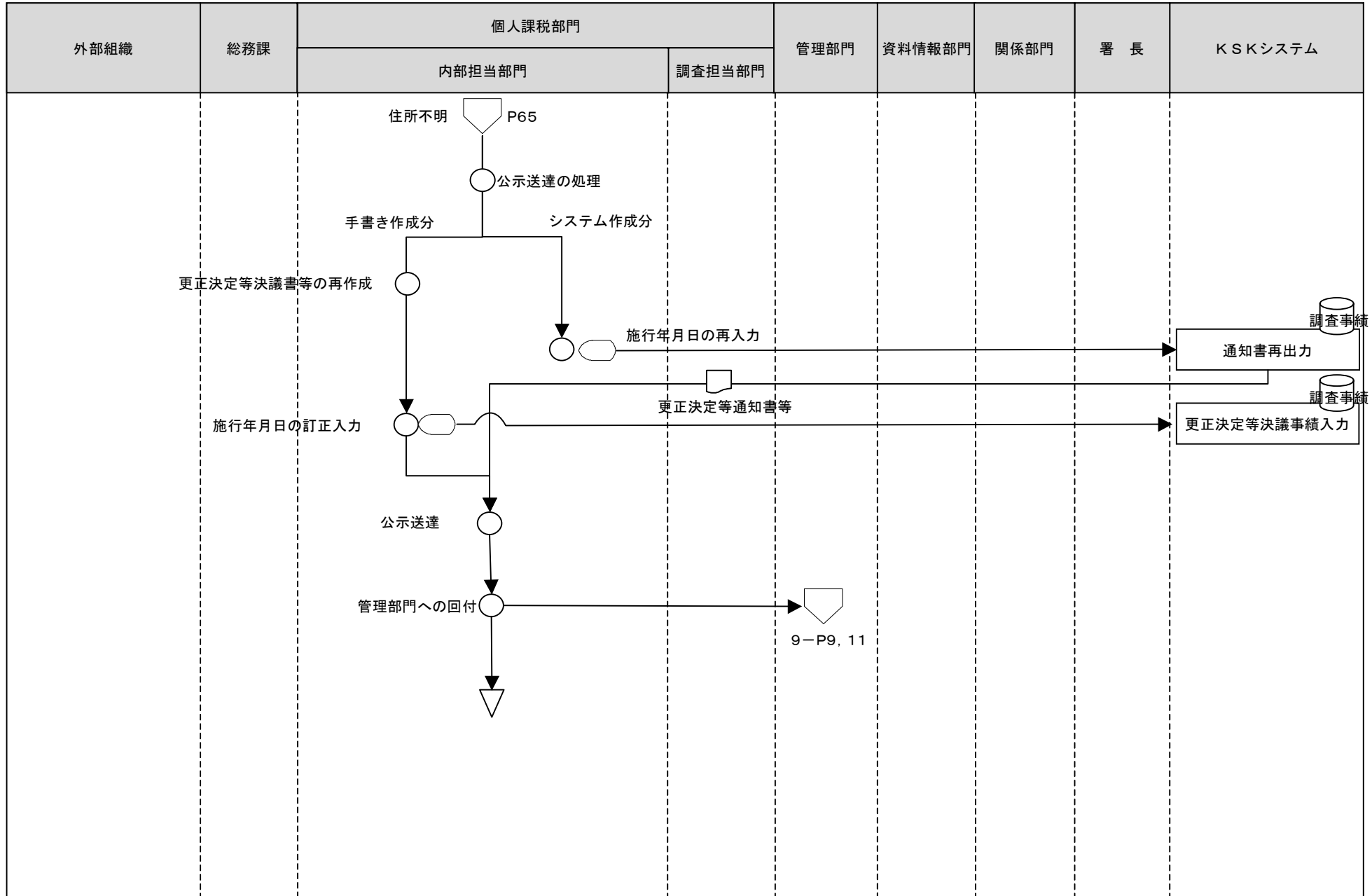

[凡例]

○ 手作業

⊗ 確認・チェック

▽ 保管

□ コンピュータ処理

⬭ コンピュータ画面

📄 帳票

🗄️ コンピュータファイル

⬇️ 端子

1 所得税・消費税事務（更正決定通知書等の返戻があった場合の処理・決議書等の保管〈消費税〉）

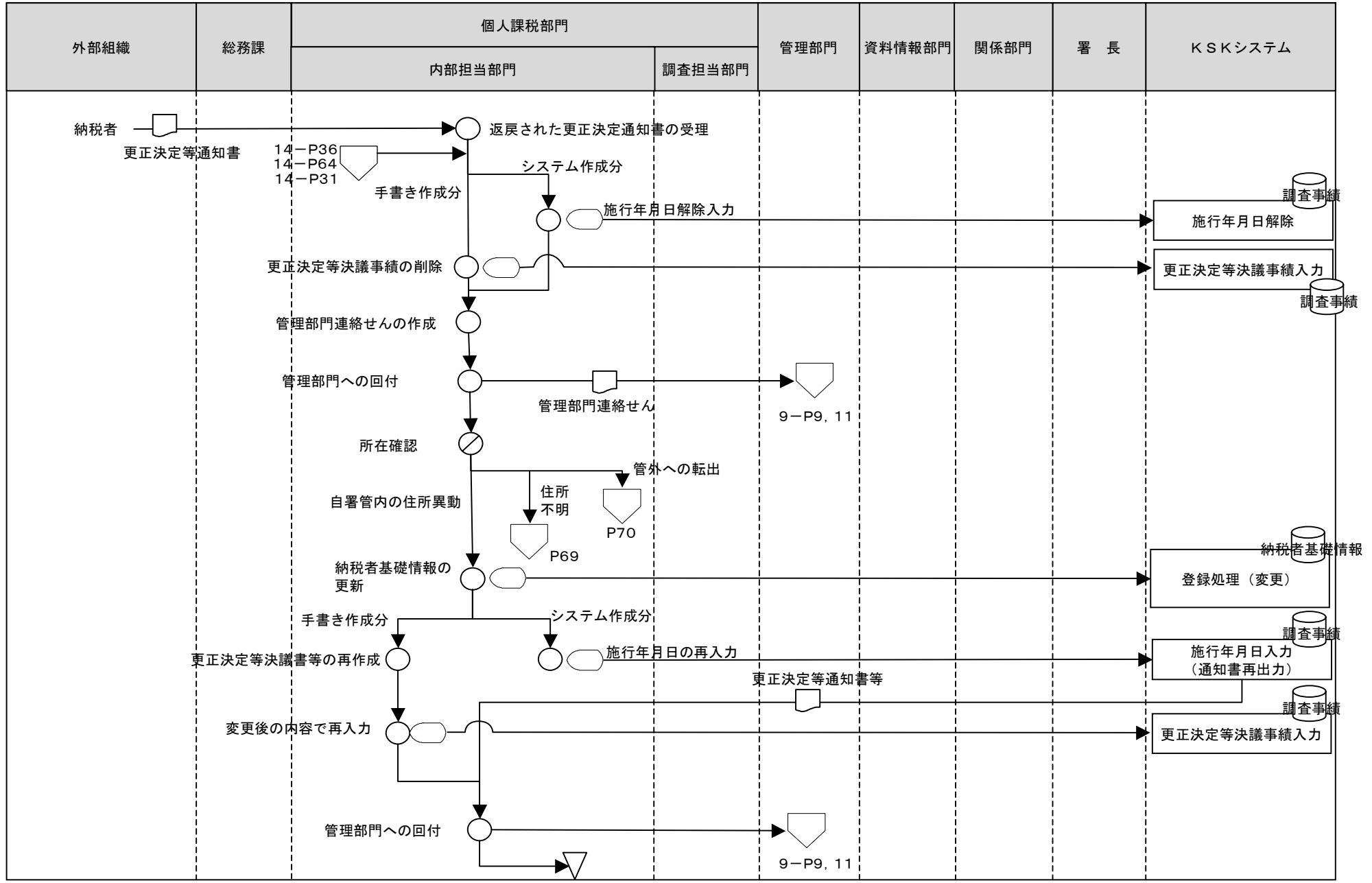

[凡例] ○ 手作業 ⊗ 確認・チェック ▽ 保管 □ コンピュータ処理 ◯ コンピュータ画面 帳票 円筒 コンピュータファイル 端子

1 所得税・消費税事務（更正決定通知書等の返戻があった場合の処理・決議書等の保管〈消費税〉）

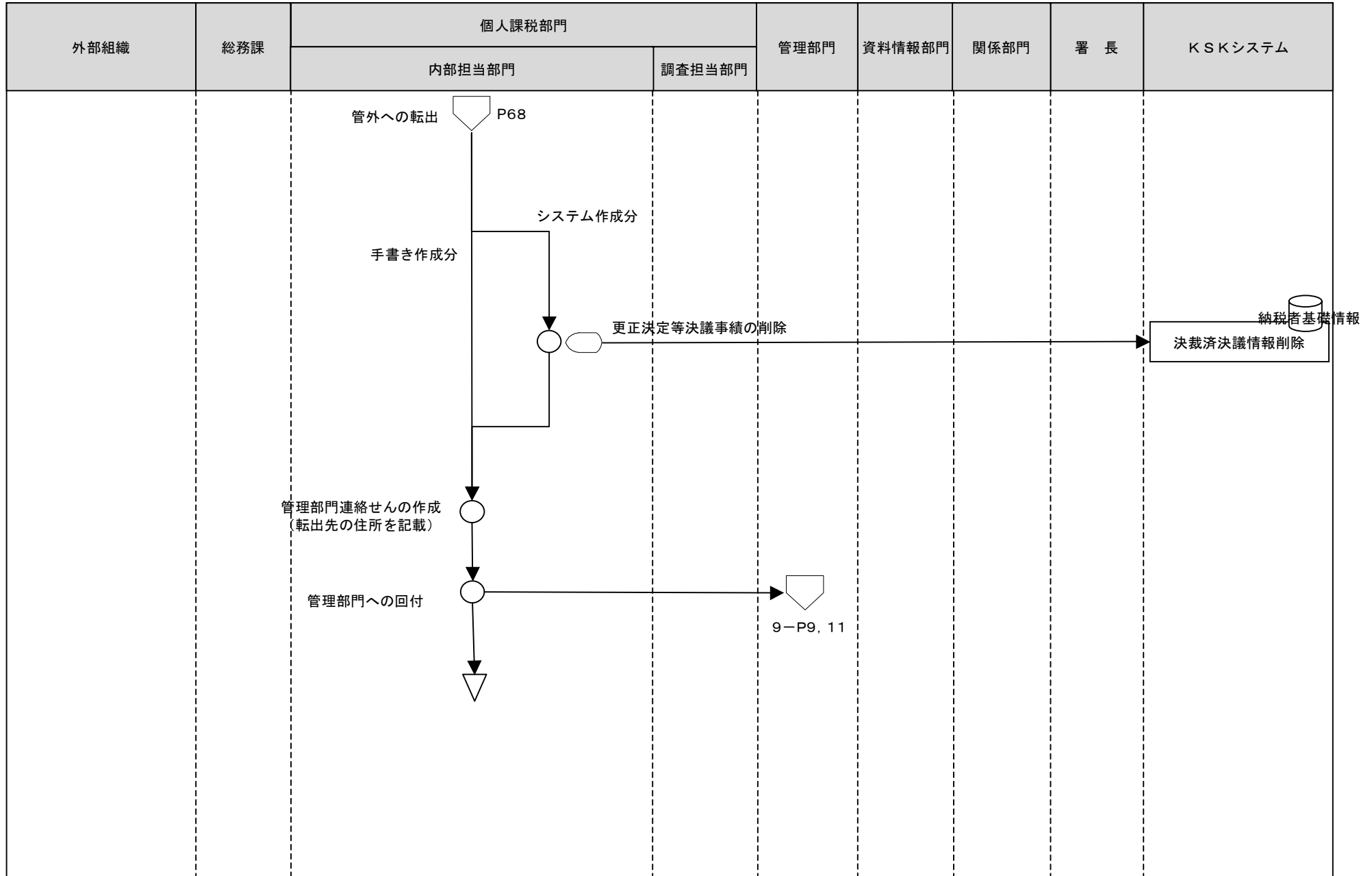

[凡例]

- 手作業
- ⊗ 確認・チェック
- ▽ 保管
- コンピュータ処理
- ◡ コンピュータ画面
- ▭ 帳票
- 🗄️ コンピュータファイル
- ⏏️ 端子

1 所得税・消費税事務（更正決定通知書等の返戻があった場合の処理・決議書等の保管〈消費税〉）

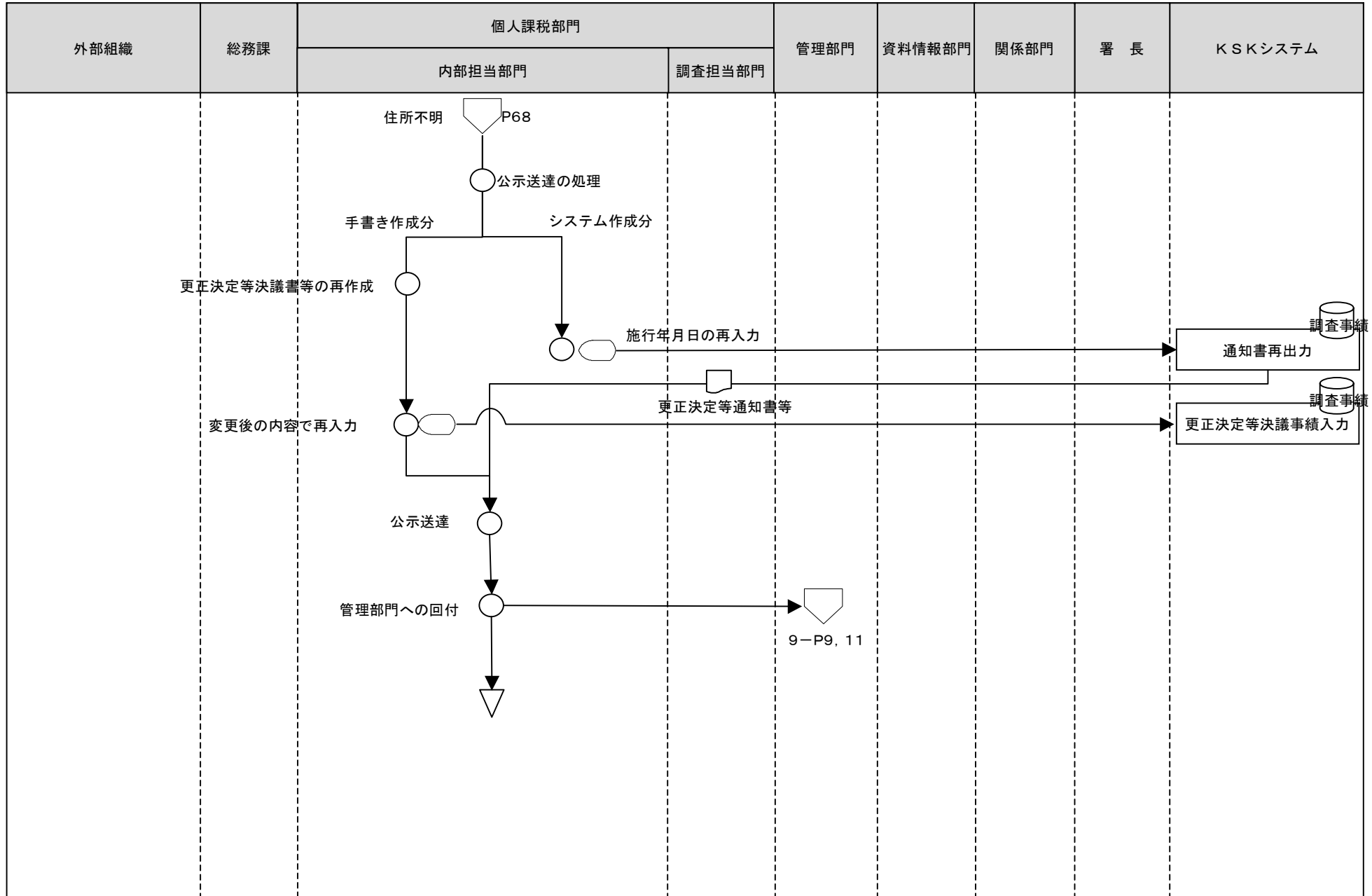

[凡例]

○ 手作業

⊗ 確認・チェック

▽ 保管

□ コンピュータ処理

◻ コンピュータ画面

▭ 帳票

⊂ コンピュータファイル

⬇ 端子

1 所得税・消費税事務（修正後の申告事績等の管理部門への連絡）

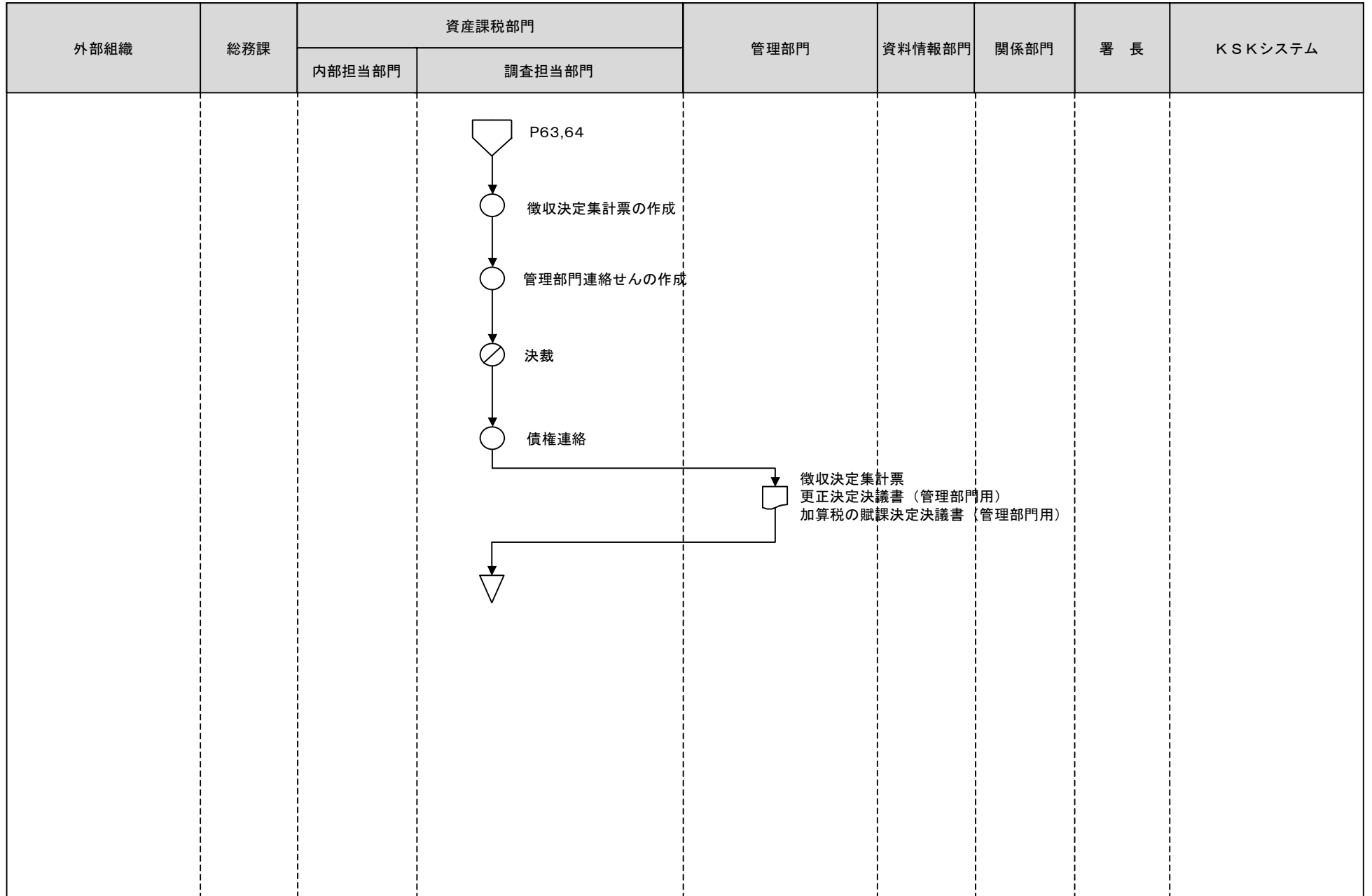

[凡例]

○ 手作業

⊗ 確認・チェック

▽ 保管

□ コンピュータ
処理

⬭ コンピュータ
画面

▭ 帳票

⊞ コンピュータ
ファイル

▽ 端子

1 所得税・消費税事務（更正の請求に関する事務）

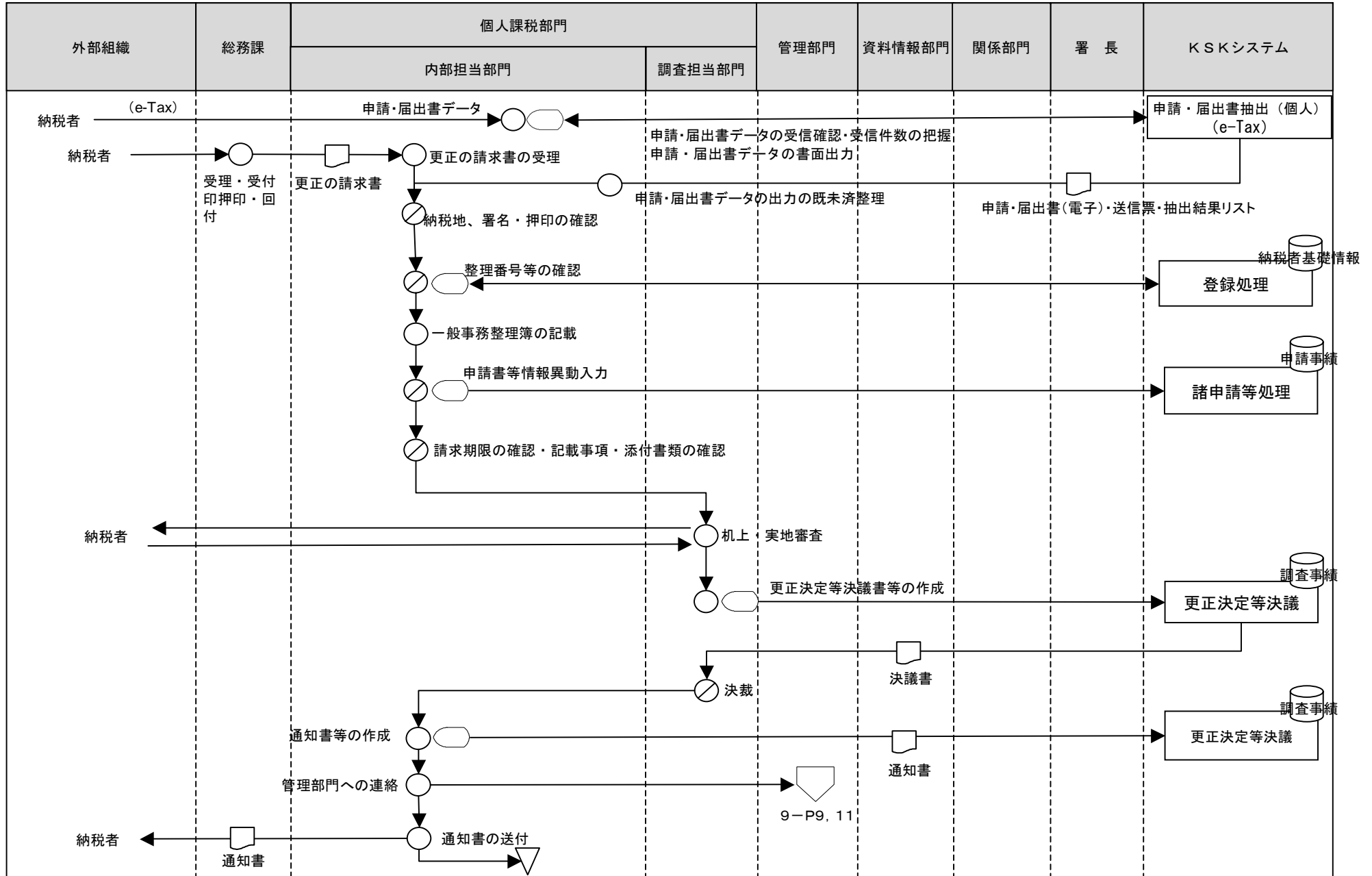

[凡例]

○ 手作業

⊗ 確認・チェック

▽ 保管

□ コンピュータ処理

⬭ コンピュータ画面

▭ 帳票

⊂ コンピュータファイル

⬮ 端子

1 所得税・消費税事務(異議申立てに対する事務)

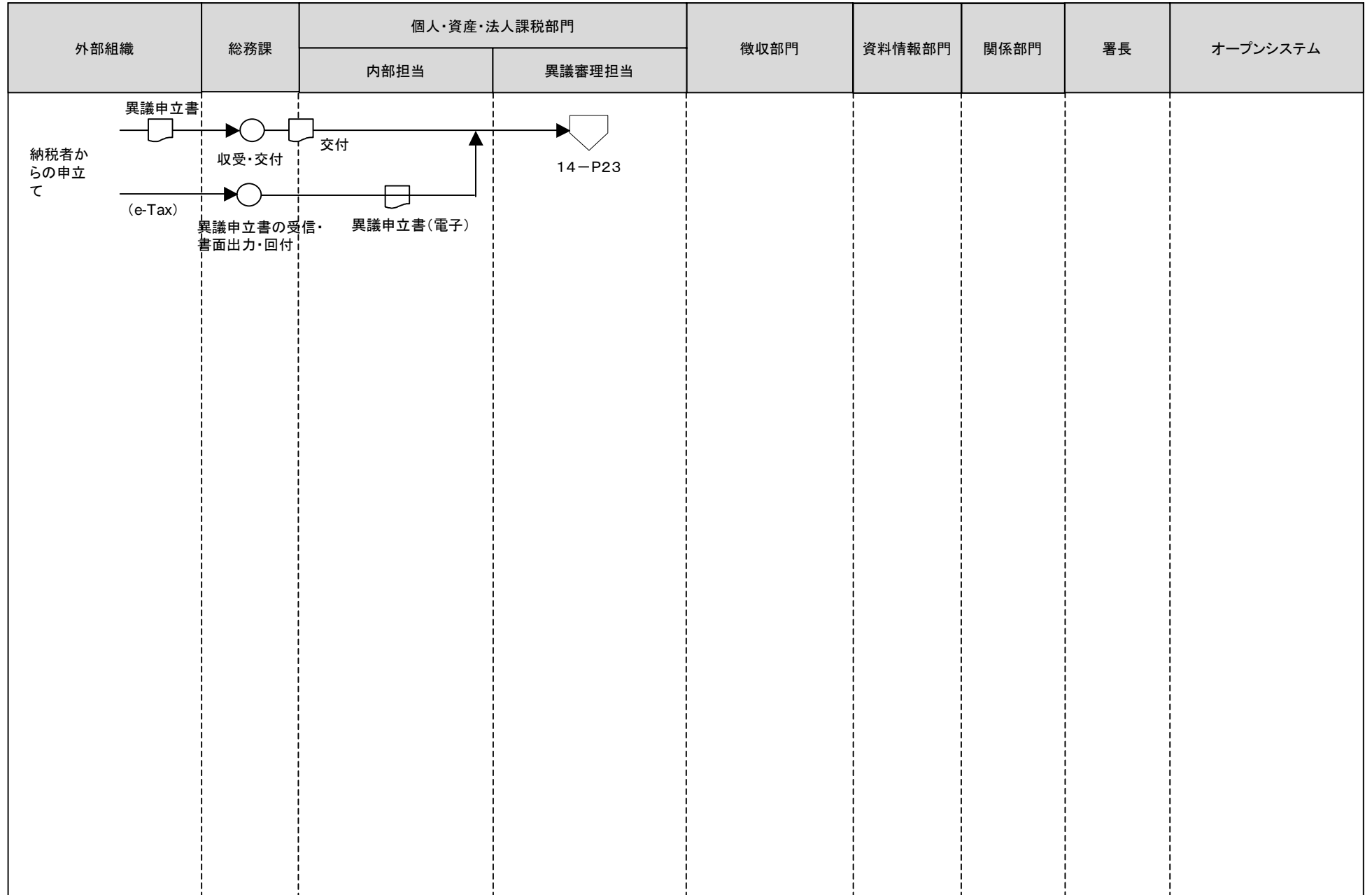

[凡例]

○ 手作業

⊗ 確認・チェック

▽ 保管

□ コンピュータ
処理

⬭ コンピュータ
画面

□ 帳票

⊞ コンピュータ
ファイル

⬭ 端子

1 所得税・消費税事務(審査請求に対する事務)

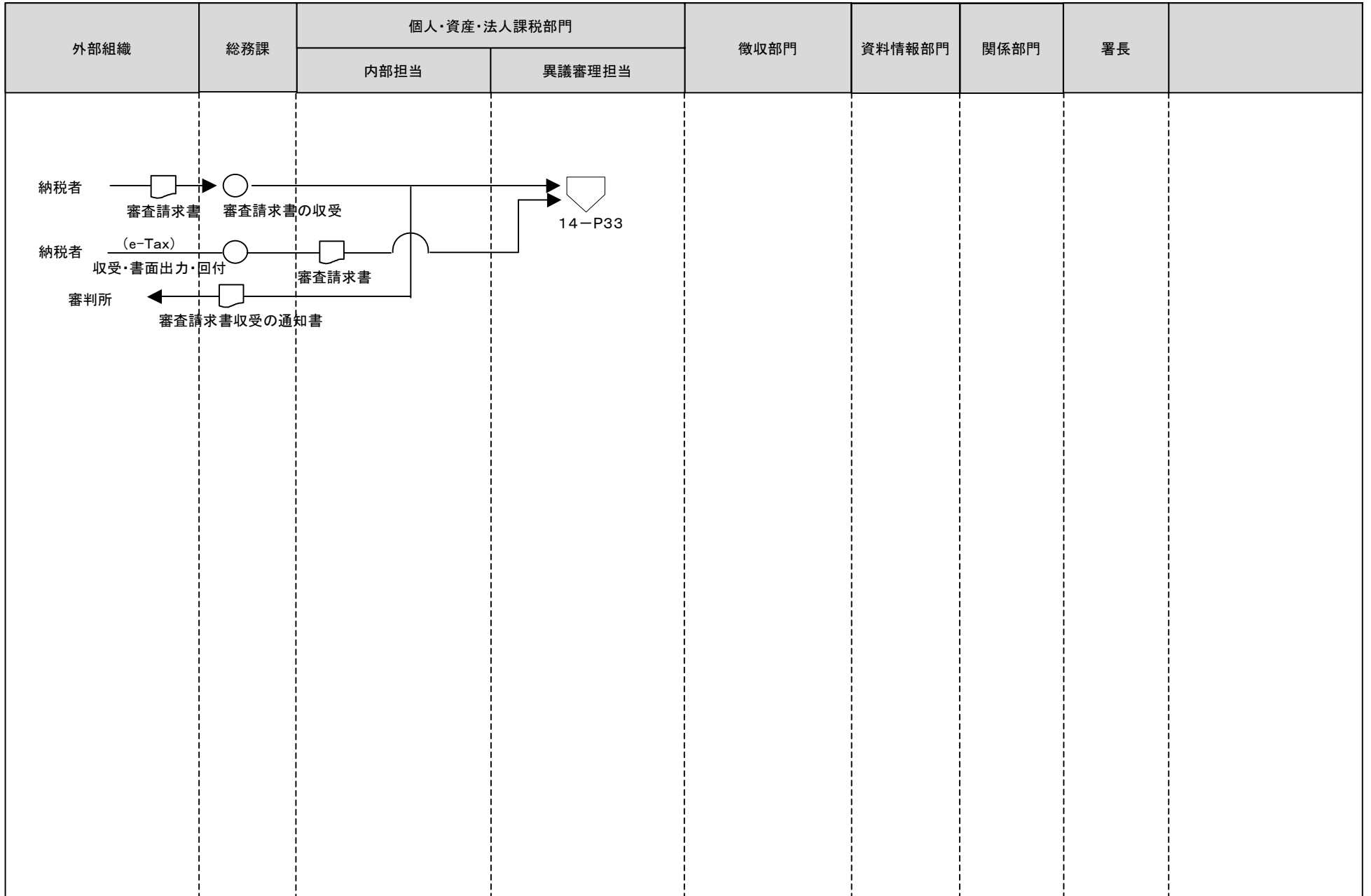

[凡例] ○ 手作業

○ (with slash) 確認・チェック

▽ 保管

□ コンピュータ
処理

◇ コンピュータ
画面

▢ 帳票

● コンピュータ
ファイル

▽ 端子

1 所得税・消費税事務（訴訟に関する事務）

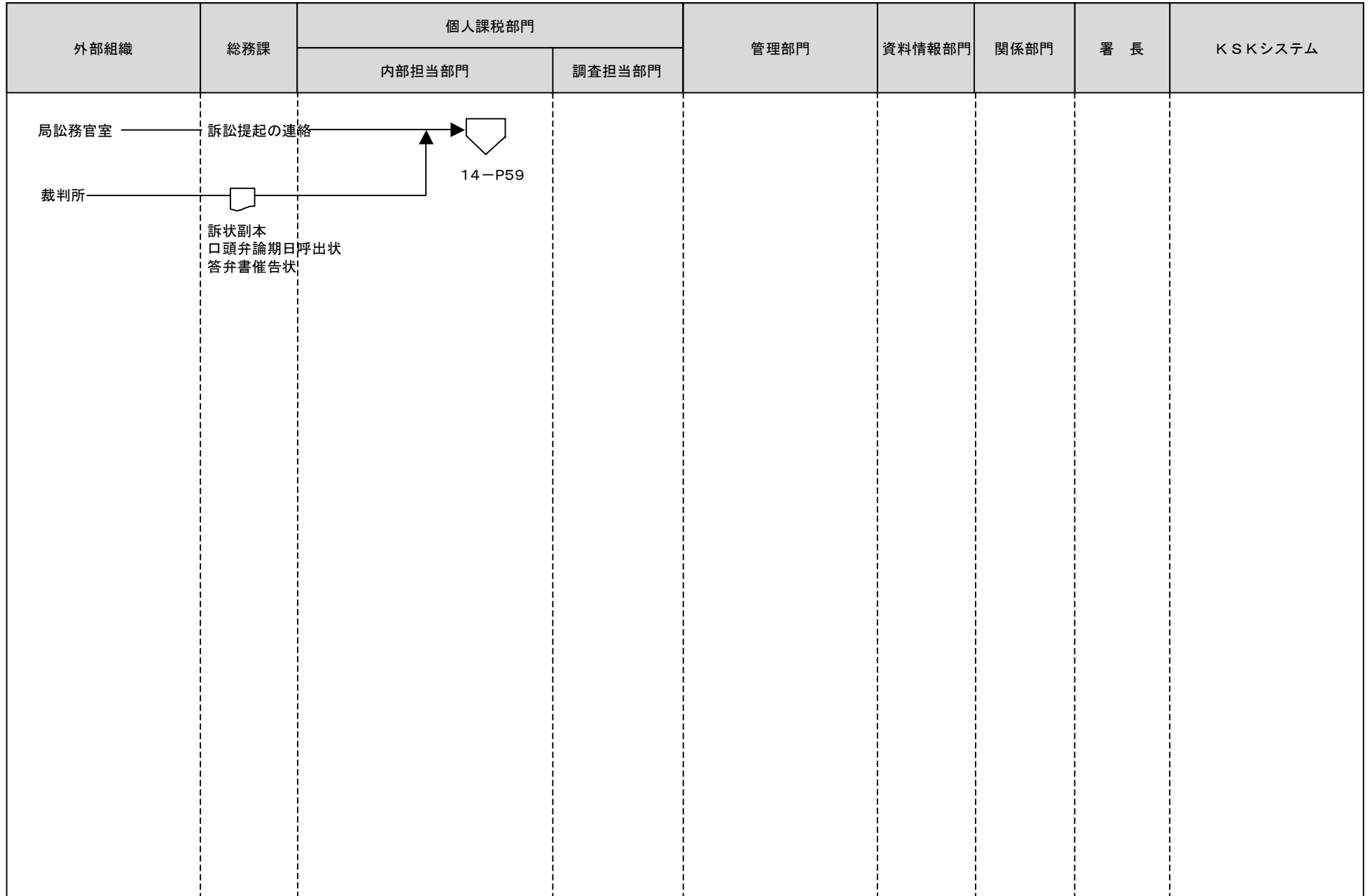

[凡例]

○ 手作業

⊗ 確認・チェック

▽ 保管

□ コンピュータ
処理

⬭ コンピュータ
画面

□ 帳票

⊞ コンピュータ
ファイル

⬭ 端子

1 所得税・消費税事務（資料情報の収集）

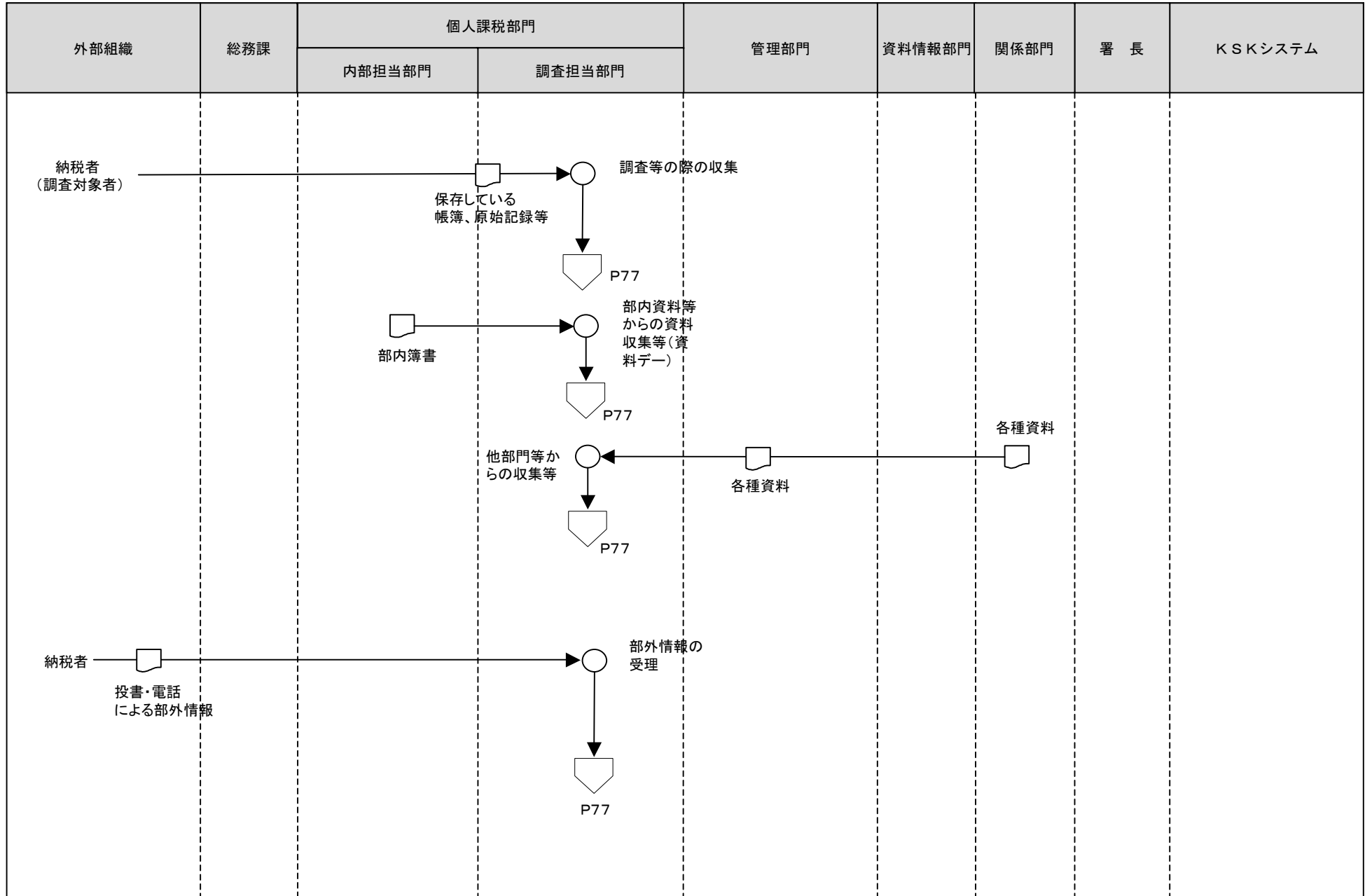

[凡例]

○ 手作業

⊗ 確認・チェック

▽ 保管

□ コンピュータ処理

◡ コンピュータ画面

□ 帳票

⊞ コンピュータファイル

▽ 端子

1 所得税・消費税事務（資料情報の登録等）

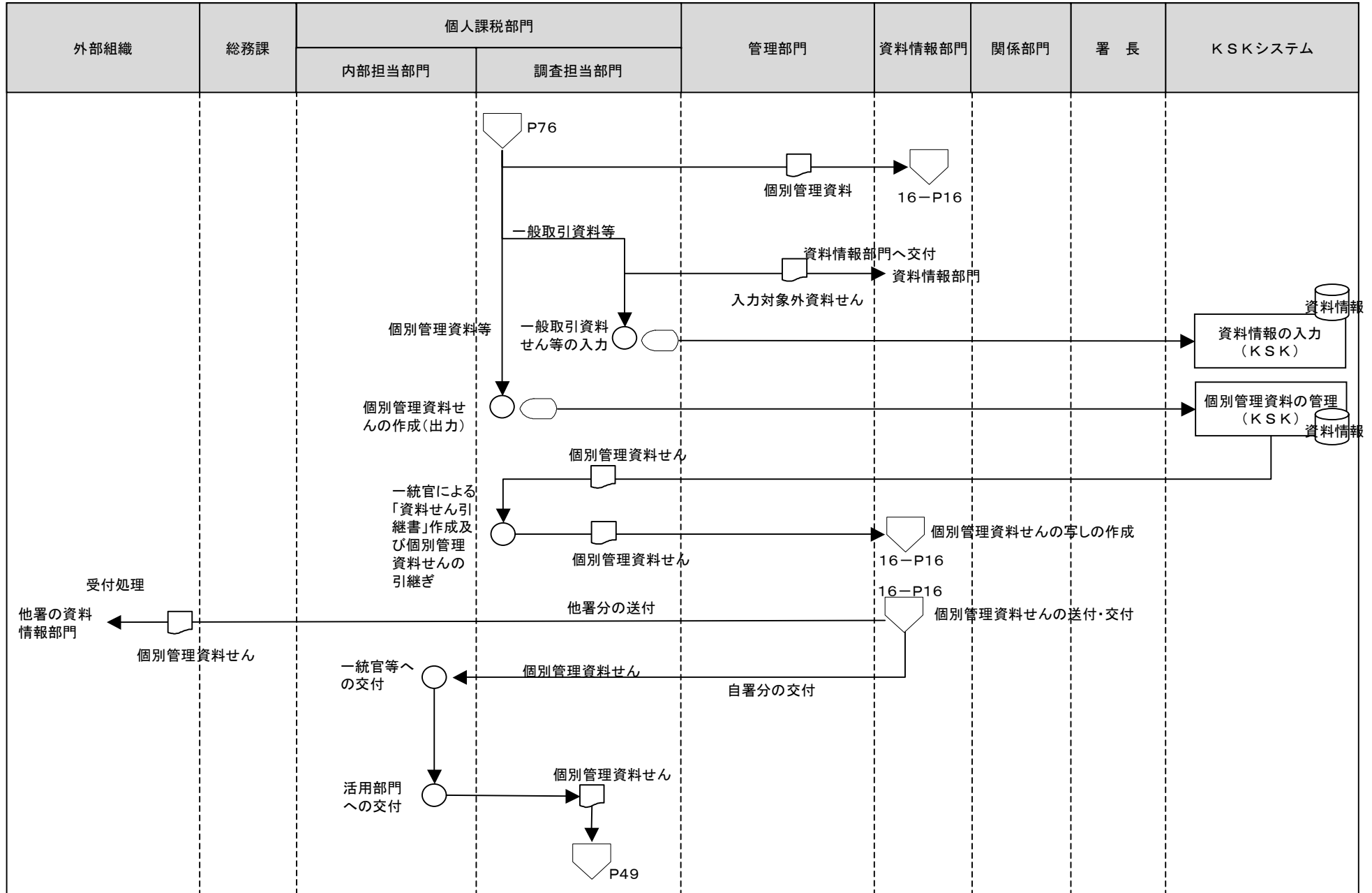

1 所得税・消費税事務（資料情報の活用・活用事績の処理）

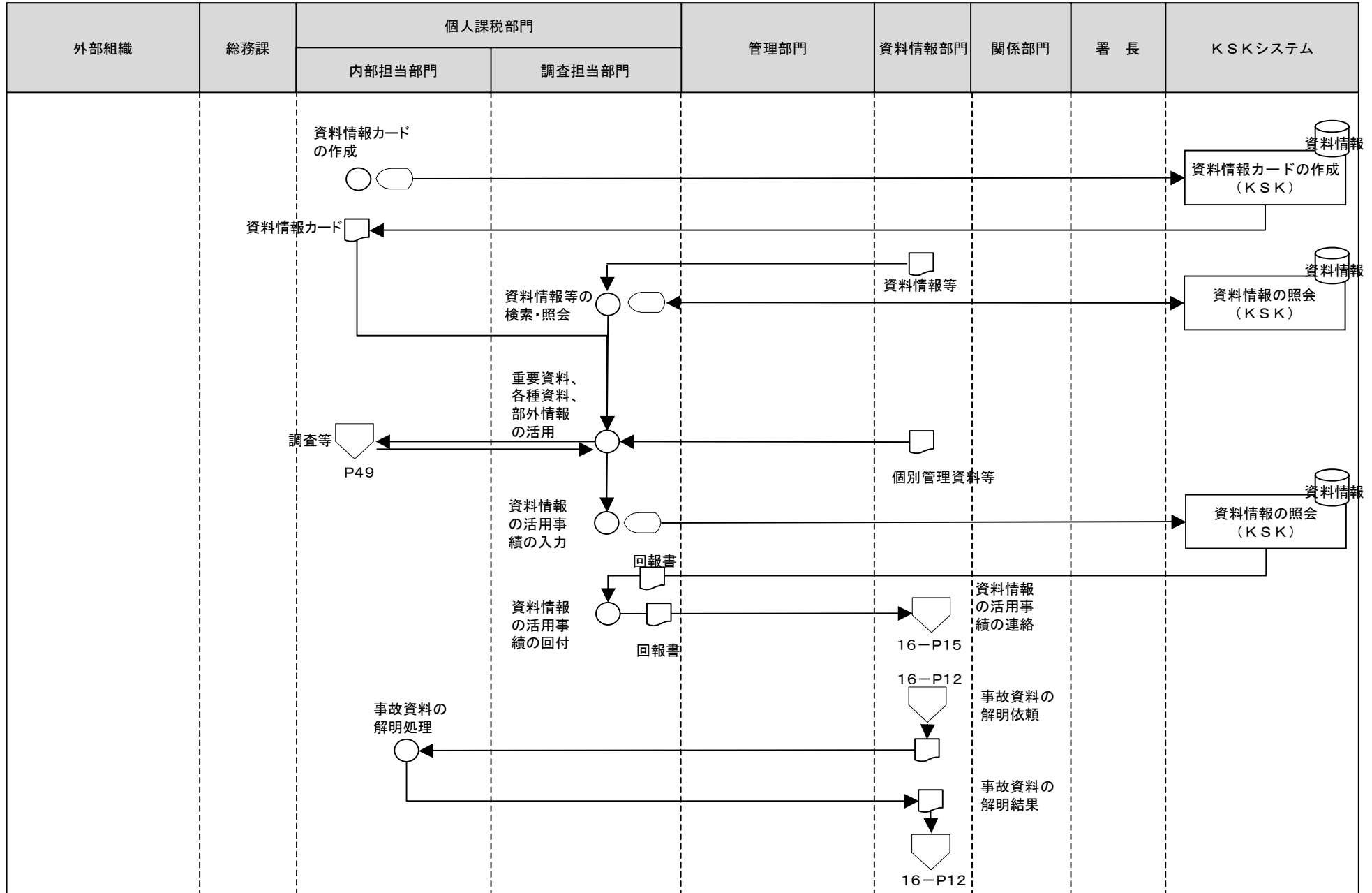

[凡例]

○ 手作業

⊗ 確認・チェック

▽ 保管

□ コンピュータ処理

◡ コンピュータ画面

▭ 帳票

⊞ コンピュータファイル

▽ 端子

1 所得税・消費税事務（資料源の開発等）

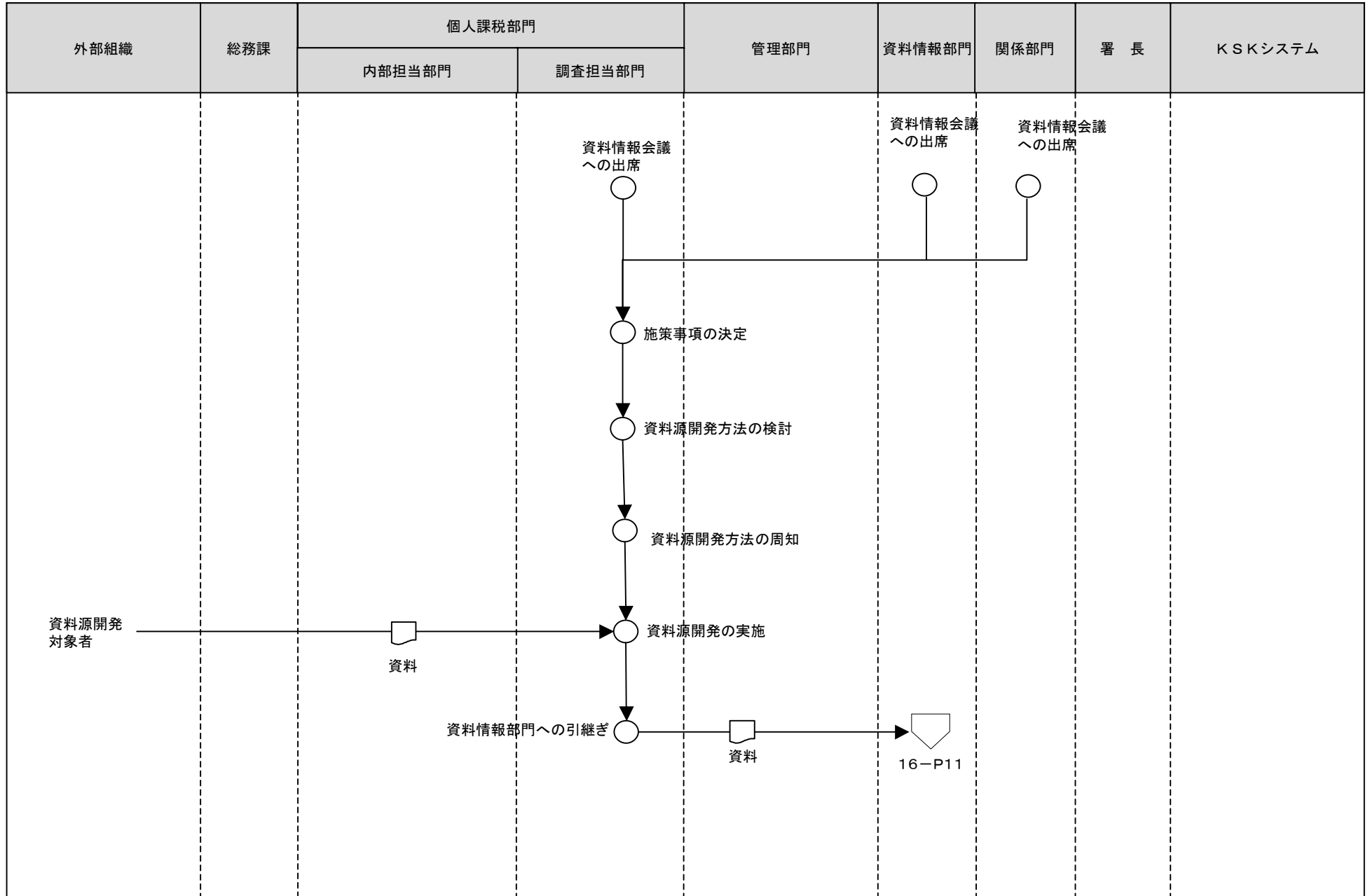

[凡例]

○ 手作業

⊗ 確認・チェック

▽ 保管

□ コンピュータ処理

◡ コンピュータ画面

▭ 帳票

⊞ コンピュータファイル

◡ 端子

1 所得税・消費税事務（一般相談）

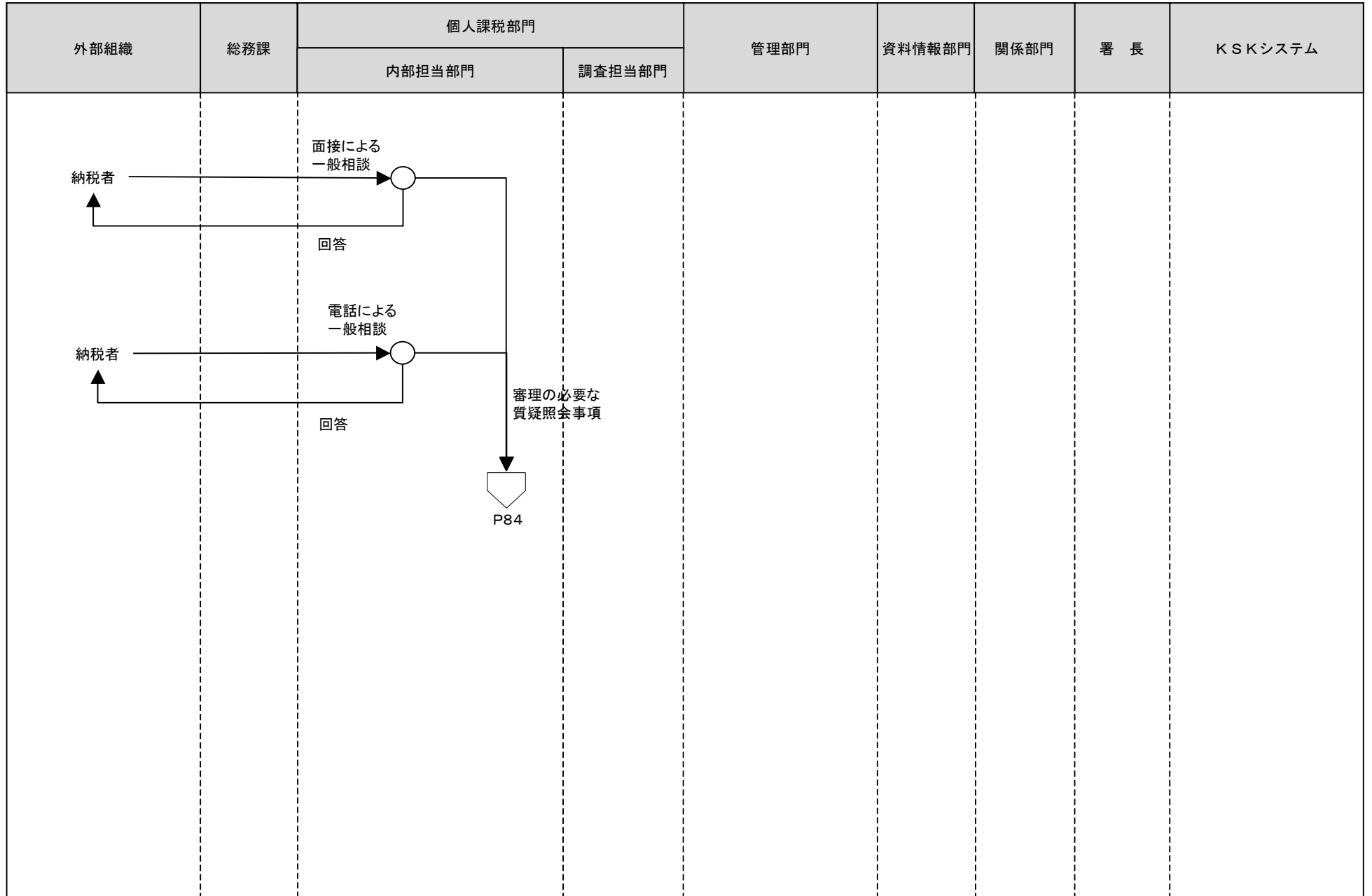

[凡例]

○ 手作業

⊗ 確認・チェック

▽ 保管

□ コンピュータ
処理

⬭ コンピュータ
画面

▭ 帳票

⊞ コンピュータ
ファイル

⬇ 端子

所得税・消費税事務（個別相談・指導）

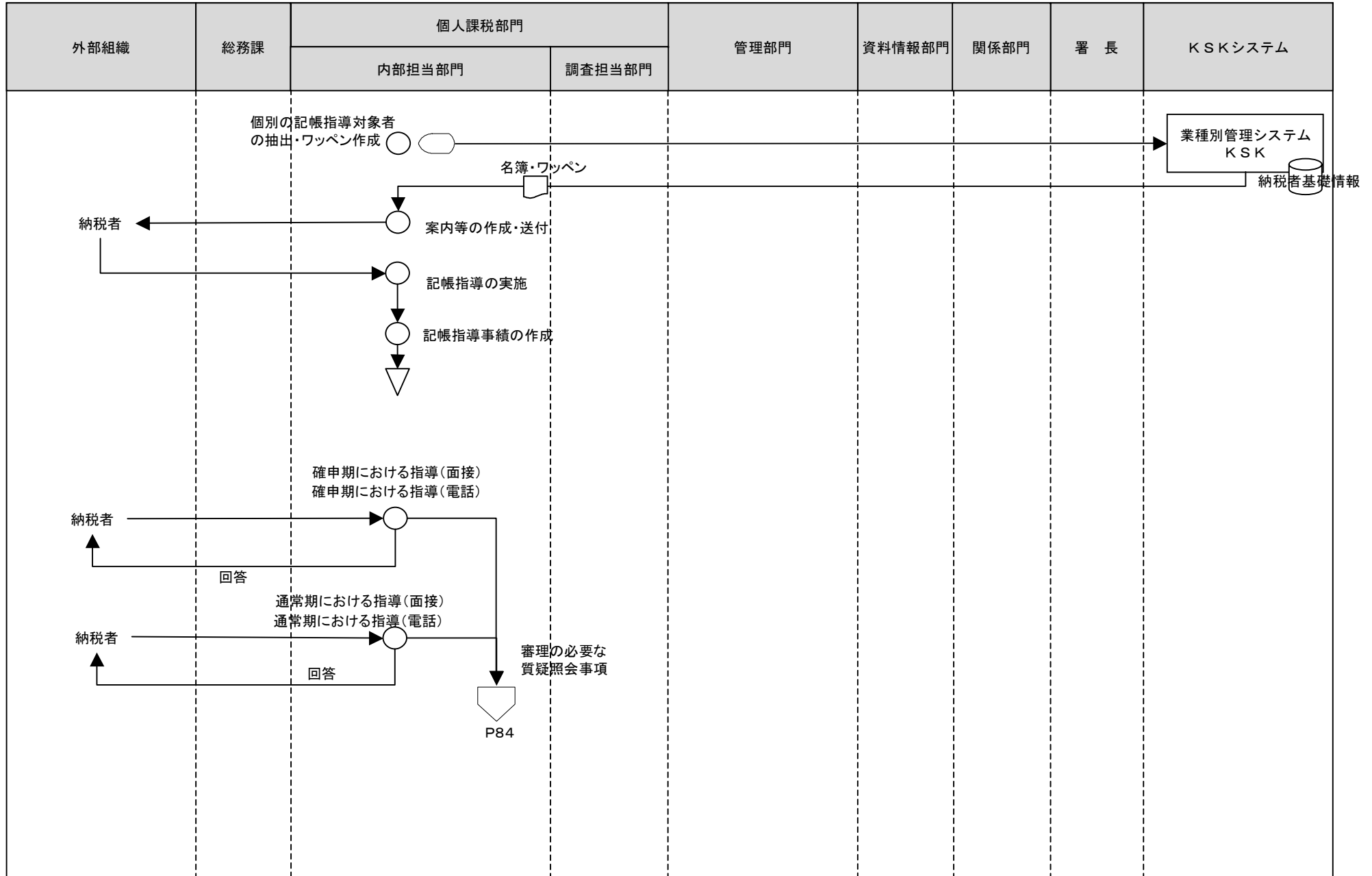

[凡例] ○ 手作業 ⊗ 確認・チェック ▽ 保管 □ コンピュータ処理 ◯ コンピュータ画面 〇 帳票 〇 コンピュータファイル 〇 端子

1 所得税・消費税事務（各種説明会の開催）

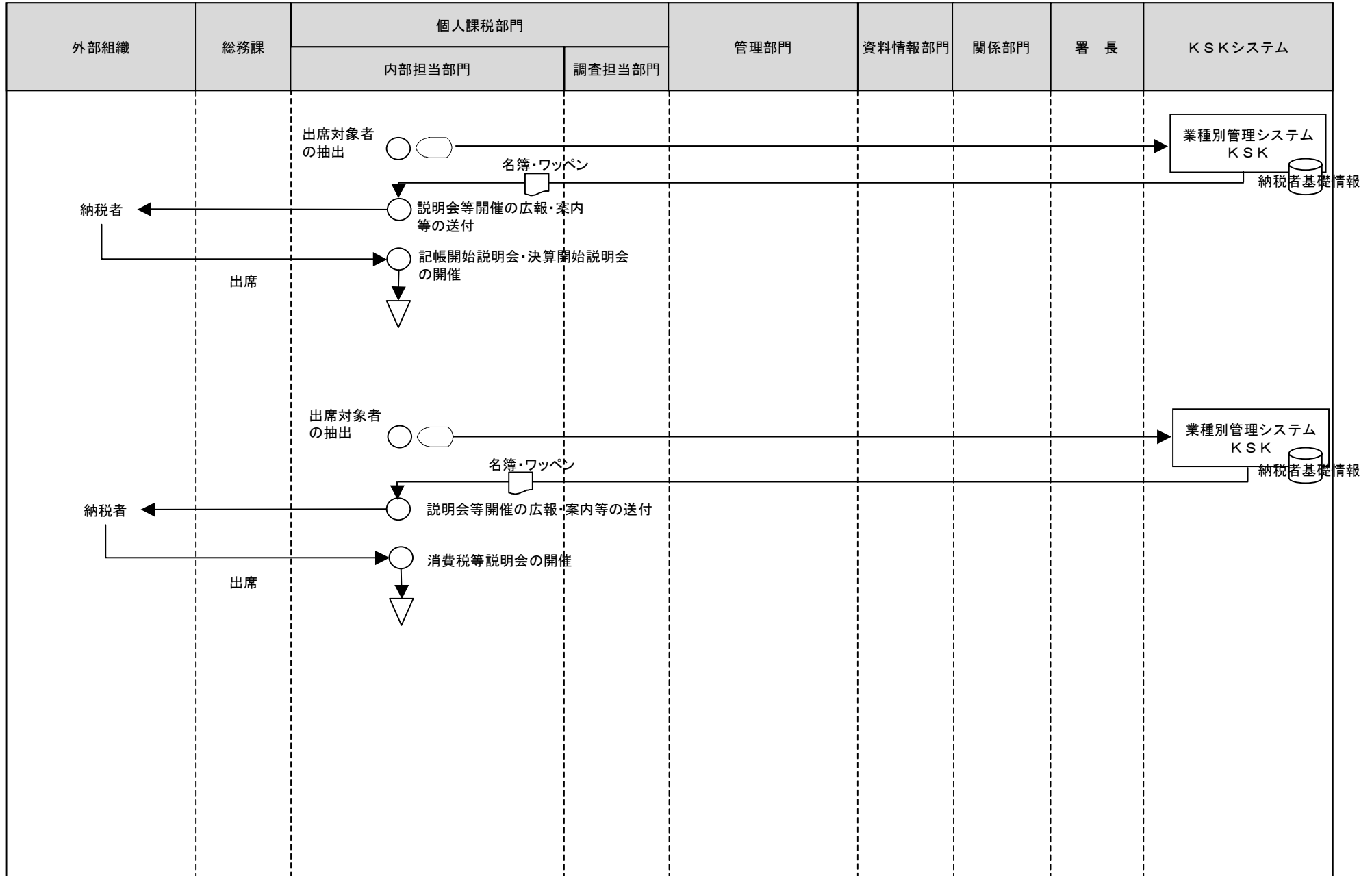

[凡例] ○ 手作業 ⊗ 確認・チェック ▽ 保管 □ コンピュータ処理 ◯ コンピュータ画面 ◻ 帳票 〇 コンピュータファイル ㊦ 端子

1 所得税・消費税事務（各種説明会の開催）

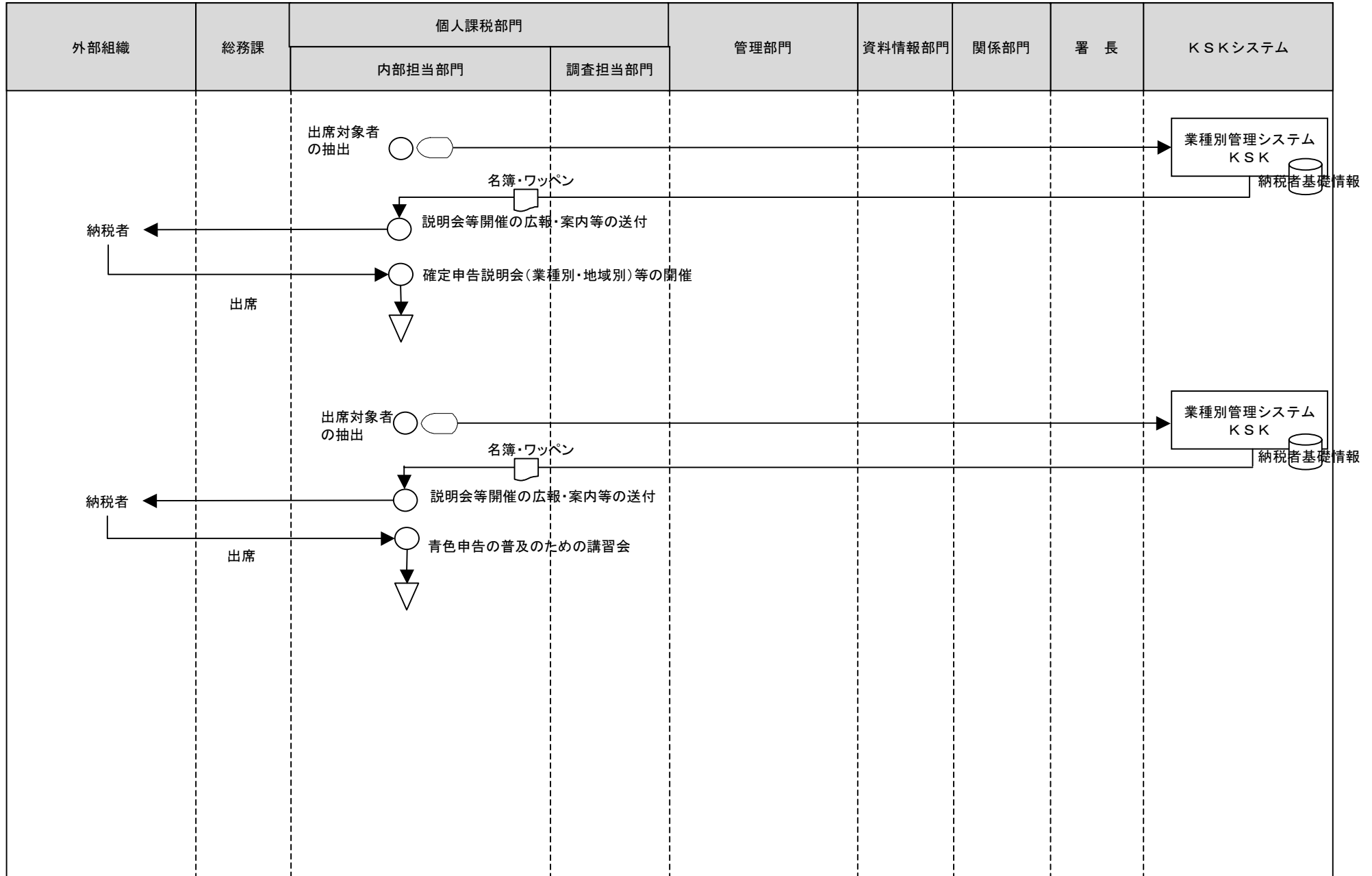

[凡例]

- 手作業
- ⊗ 確認・チェック
- ▽ 保管
- コンピュータ処理
- ◡ コンピュータ画面
- ▭ 帳票
- 🗄️ コンピュータファイル
- ⏏️ 端子

1 所得税・消費税事務（質疑照会事項に対する回答内容の審理）

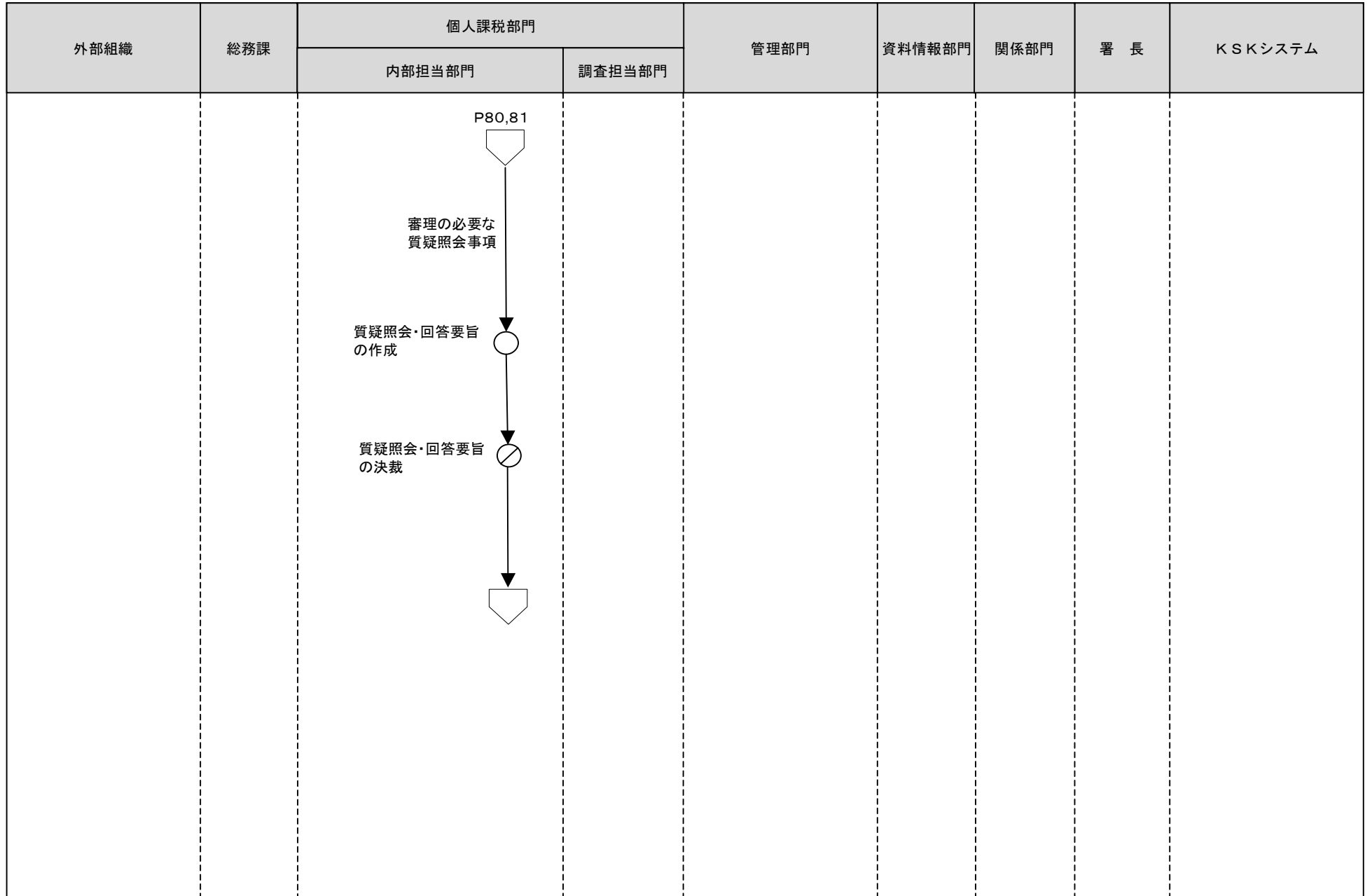

[凡例]

○ 手作業

⊗ 確認・チェック

▽ 保管

□ コンピュータ
処理

◯ コンピュータ
画面

□ 帳票

⊞ コンピュータ
ファイル

⏏ 端子

1 所得税・消費税事務（上申）

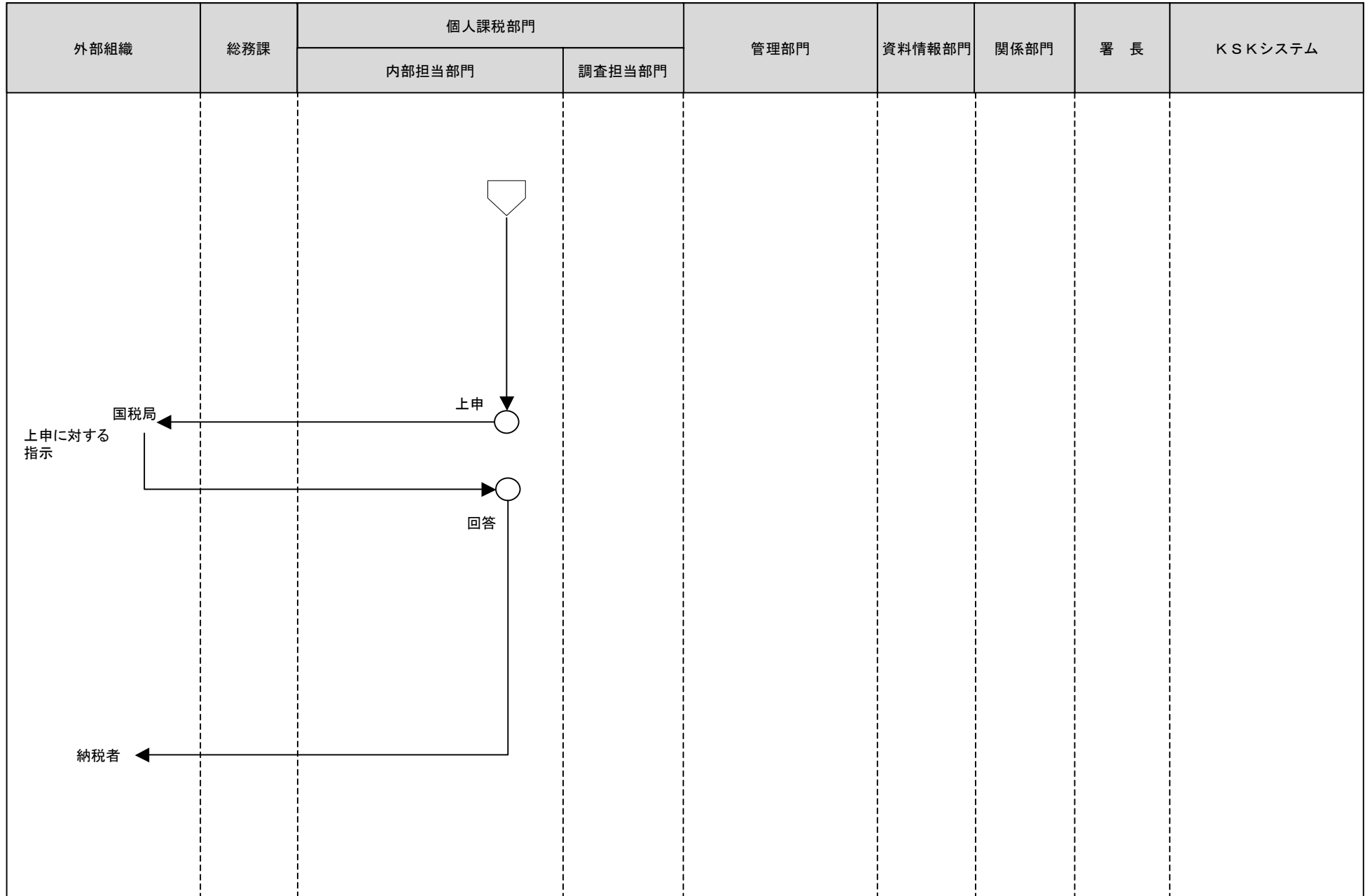

[凡例]

○ 手作業

⊗ 確認・チェック

▽ 保管

□ コンピュータ
処理

◯ コンピュータ
画面

▭ 帳票

⊞ コンピュータ
ファイル

⏏ 端子

1 所得税・消費税事務（記帳指導の外部委託）

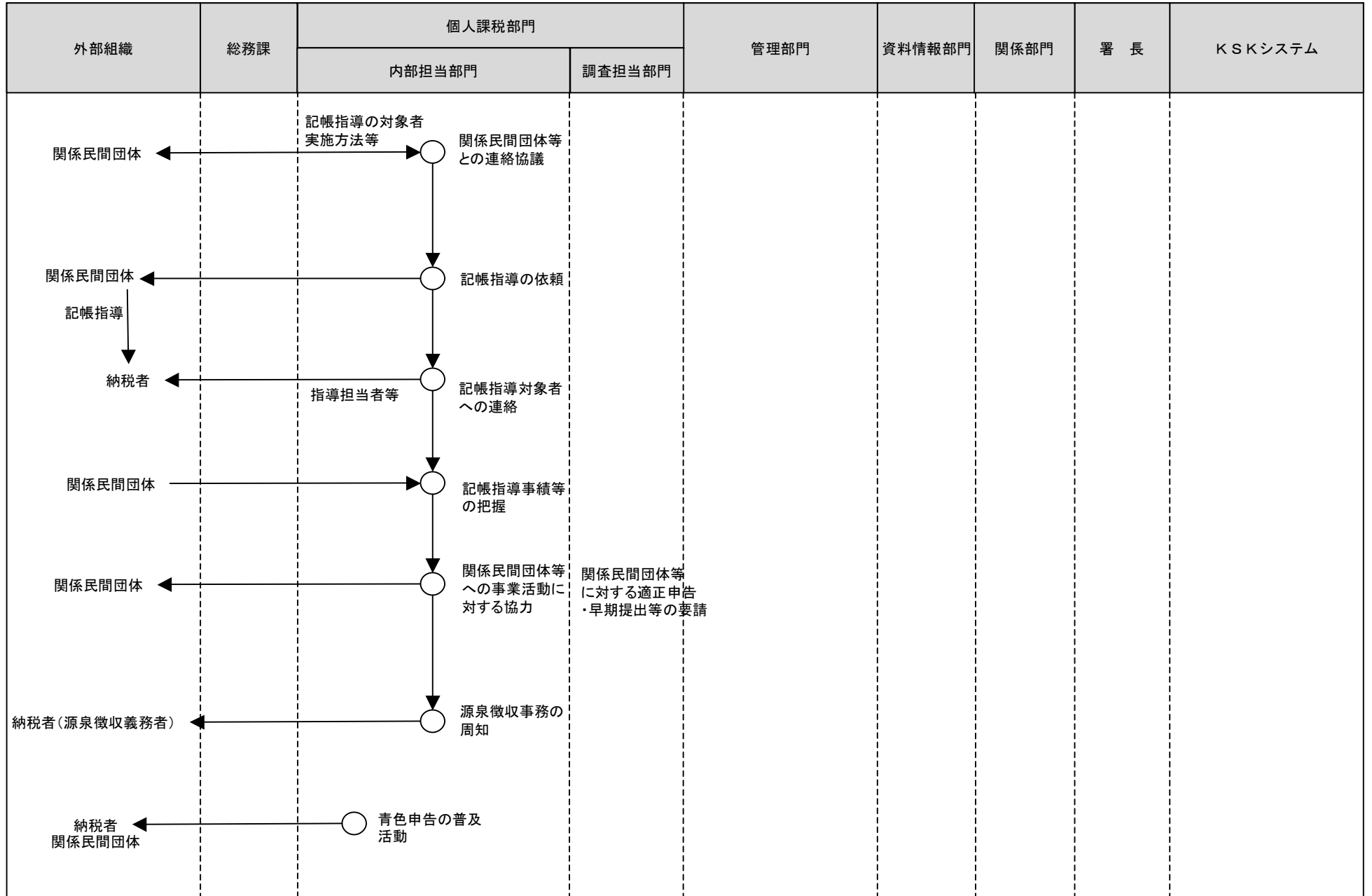

- [凡例] ○ 手作業 ⊗ 確認・チェック ▽ 保管 □ コンピュータ処理 ◯ コンピュータ画面 ▭ 帳票 〇 コンピュータファイル ▽ 端子

1 所得税・消費税事務（国税局との連絡）

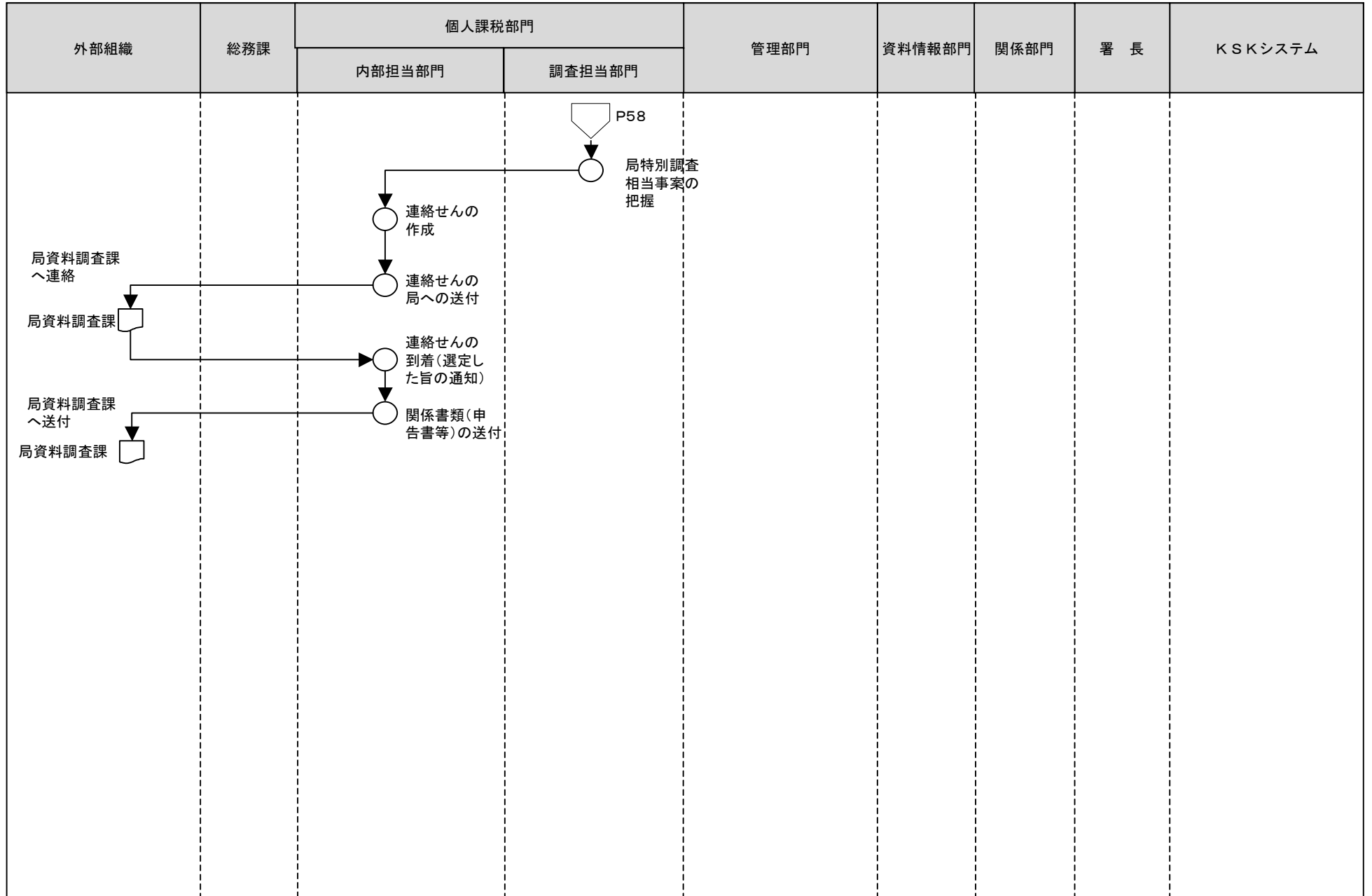

[凡例]

○ 手作業

⊗ 確認・チェック

▽ 保管

□ コンピュータ処理

◻ コンピュータ画面

▭ 帳票

⊞ コンピュータファイル

⏏ 端子

1 所得税・消費税事務（報告）

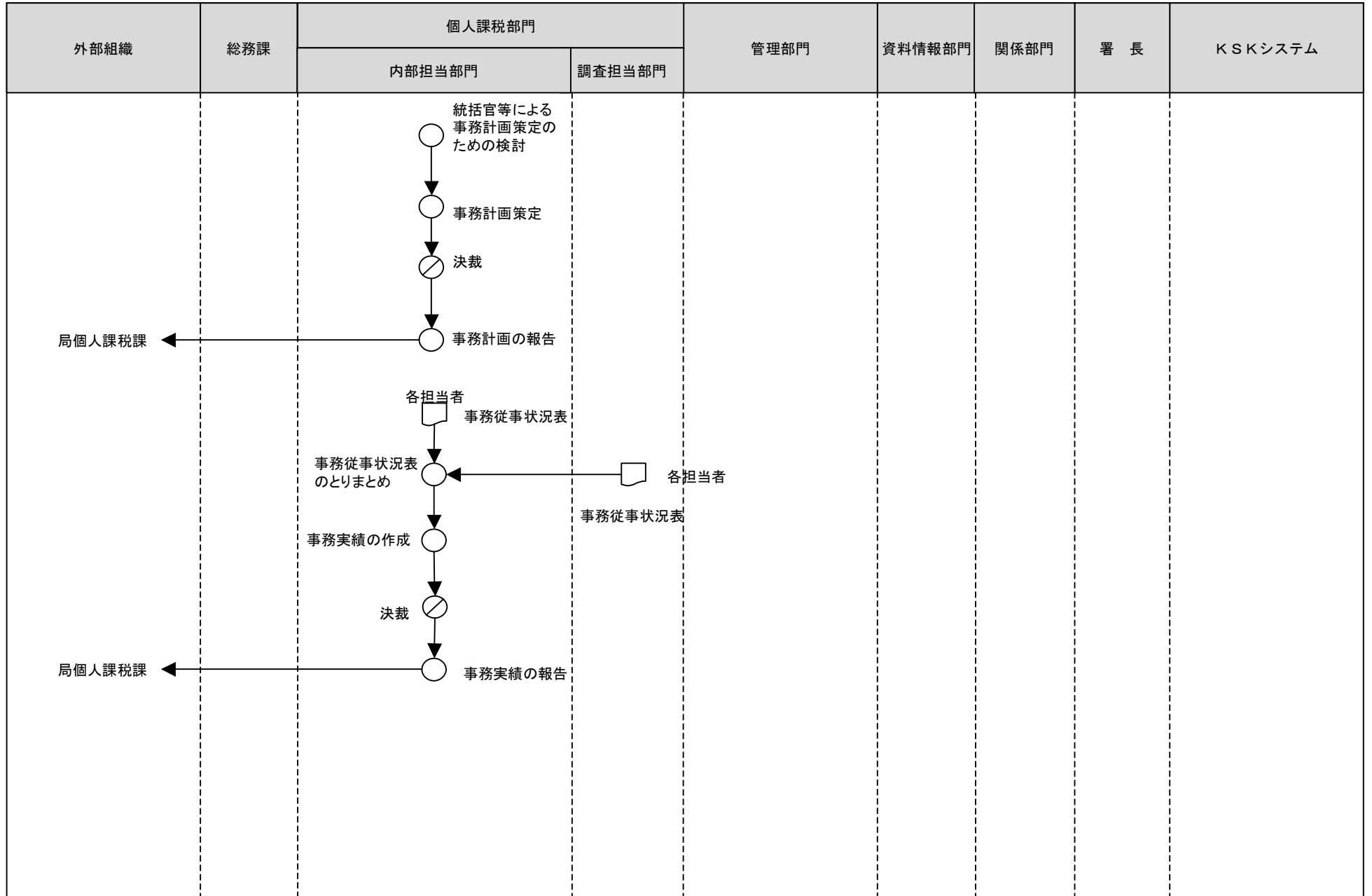

[凡例]

○ 手作業

⊗ 確認・チェック

▽ 保管

□ コンピュータ処理

◻ コンピュータ画面

□ 帳票

⊞ コンピュータファイル

◻ 端子

1 所得税・消費税事務（報告）

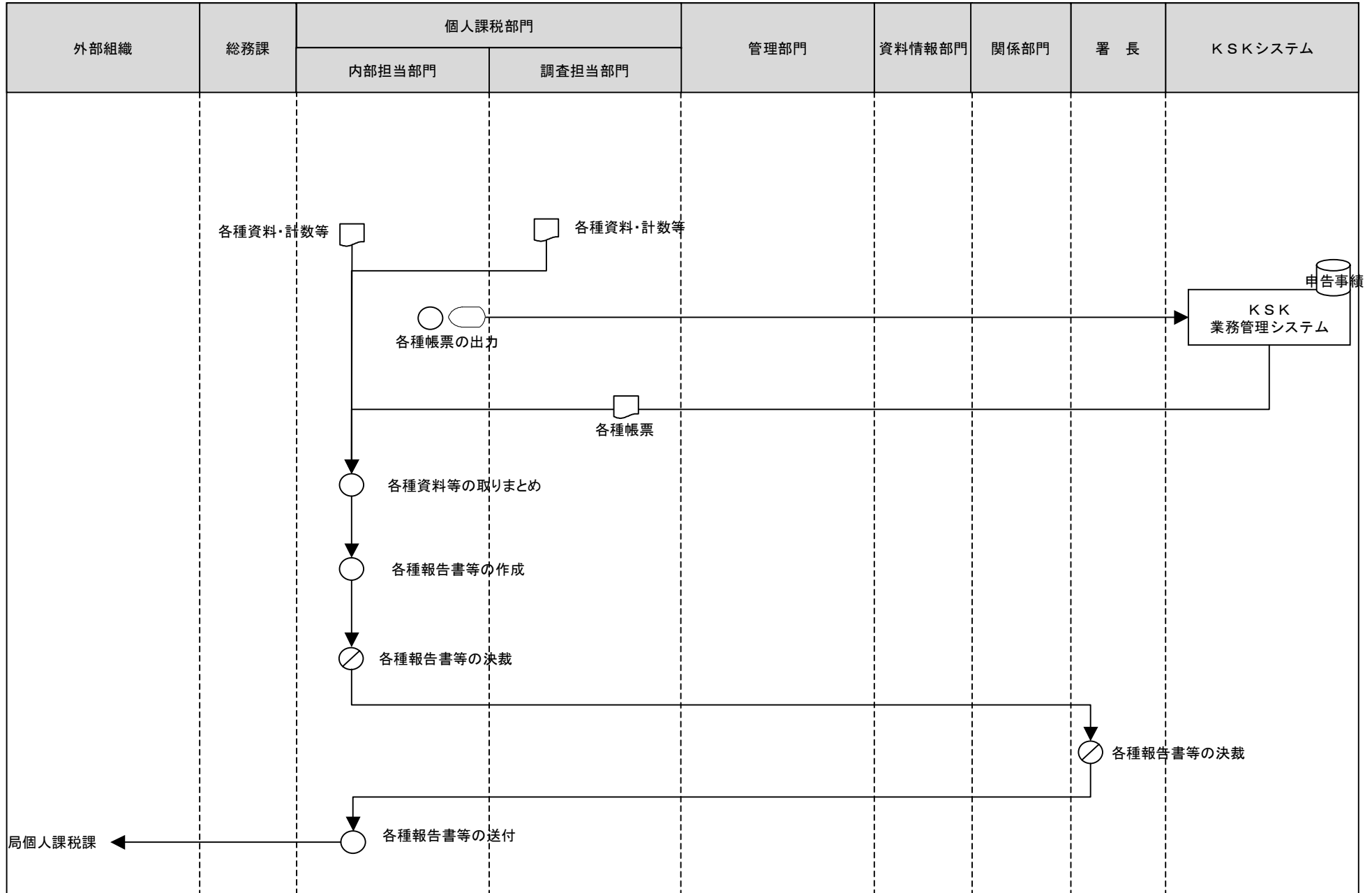

[凡例] ○ 手作業 ⊗ 確認・チェック ▽ 保管 □ コンピュータ処理 ◯ コンピュータ画面 ㊄ 帳票 ㊇ コンピュータファイル ㊉ 端子

1 所得税・消費税事務（会計検査院の対する証拠書類の作成等）

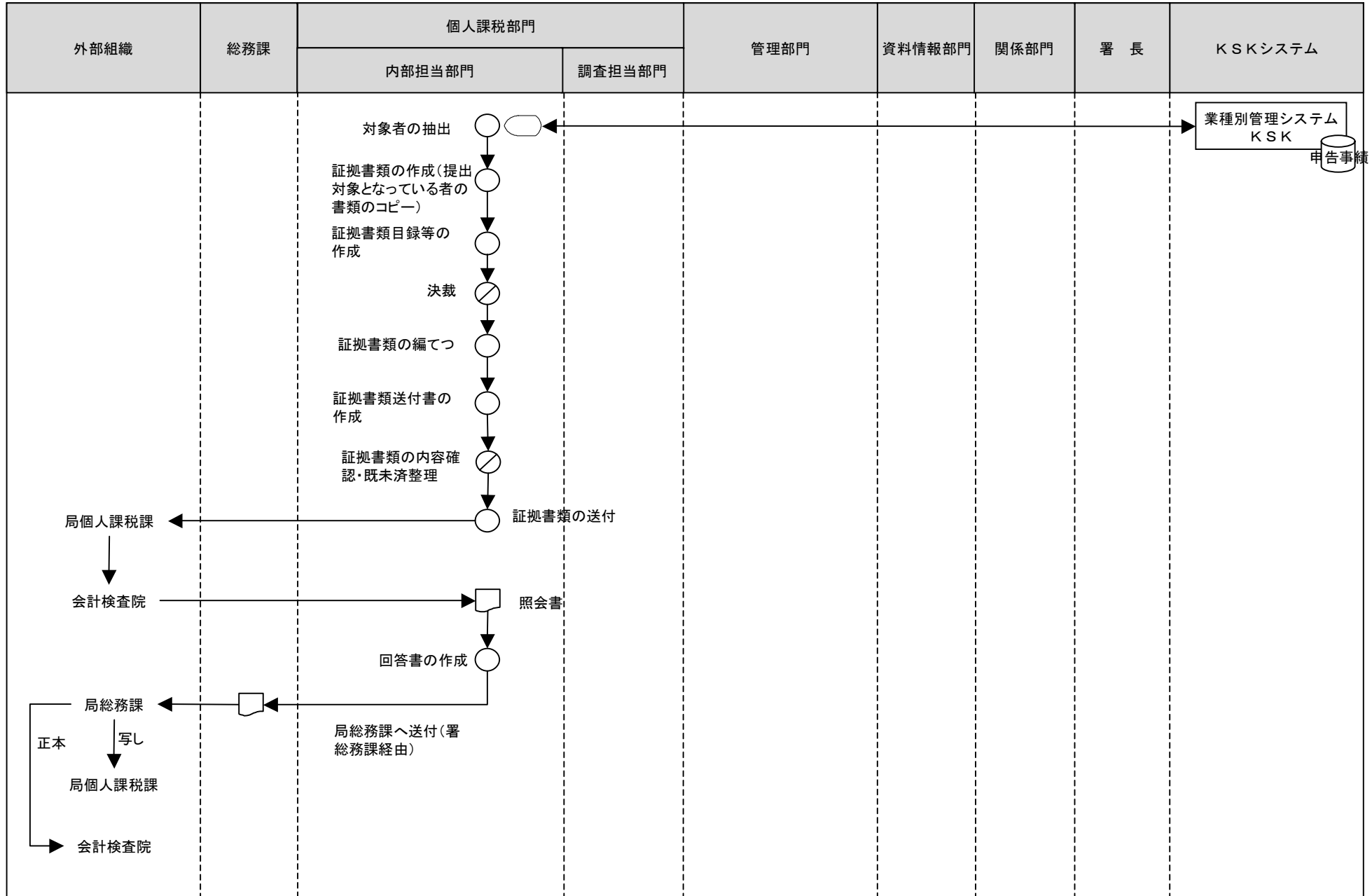

[凡例]

○ 手作業

⊗ 確認・チェック

▽ 保管

□ コンピュータ処理

◻ コンピュータ画面

▭ 帳票

⊞ コンピュータファイル

◻ 端子

1 所得税・消費税事務（税務統計）

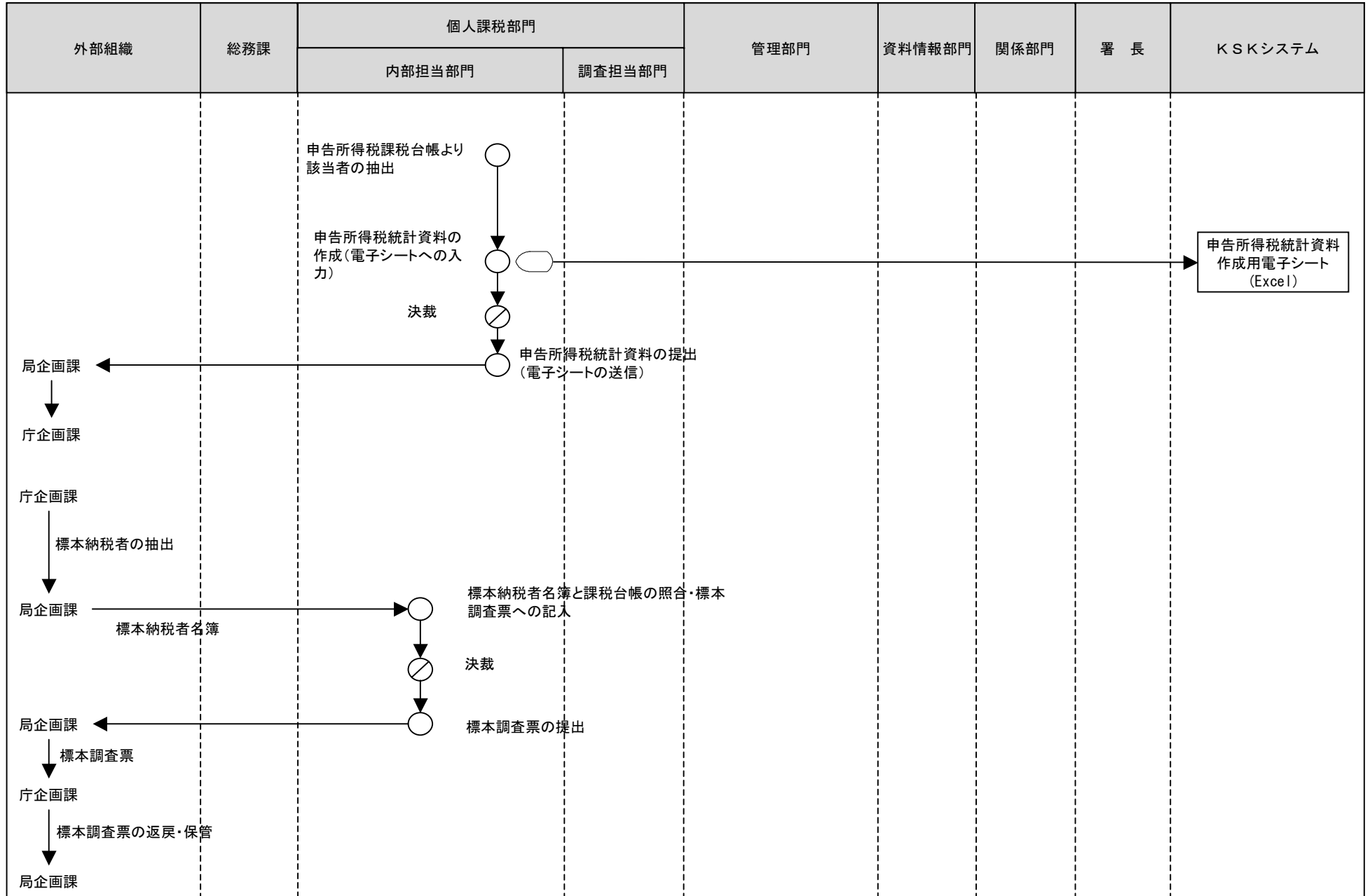

- [凡例] ○ 手作業 ⊗ 確認・チェック ▽ 保管 □ コンピュータ処理 ◯ コンピュータ画面 ▭ 帳票 円筒 コンピュータファイル 五边形 端子

1 所得税・消費税事務（農業所得関係事務）

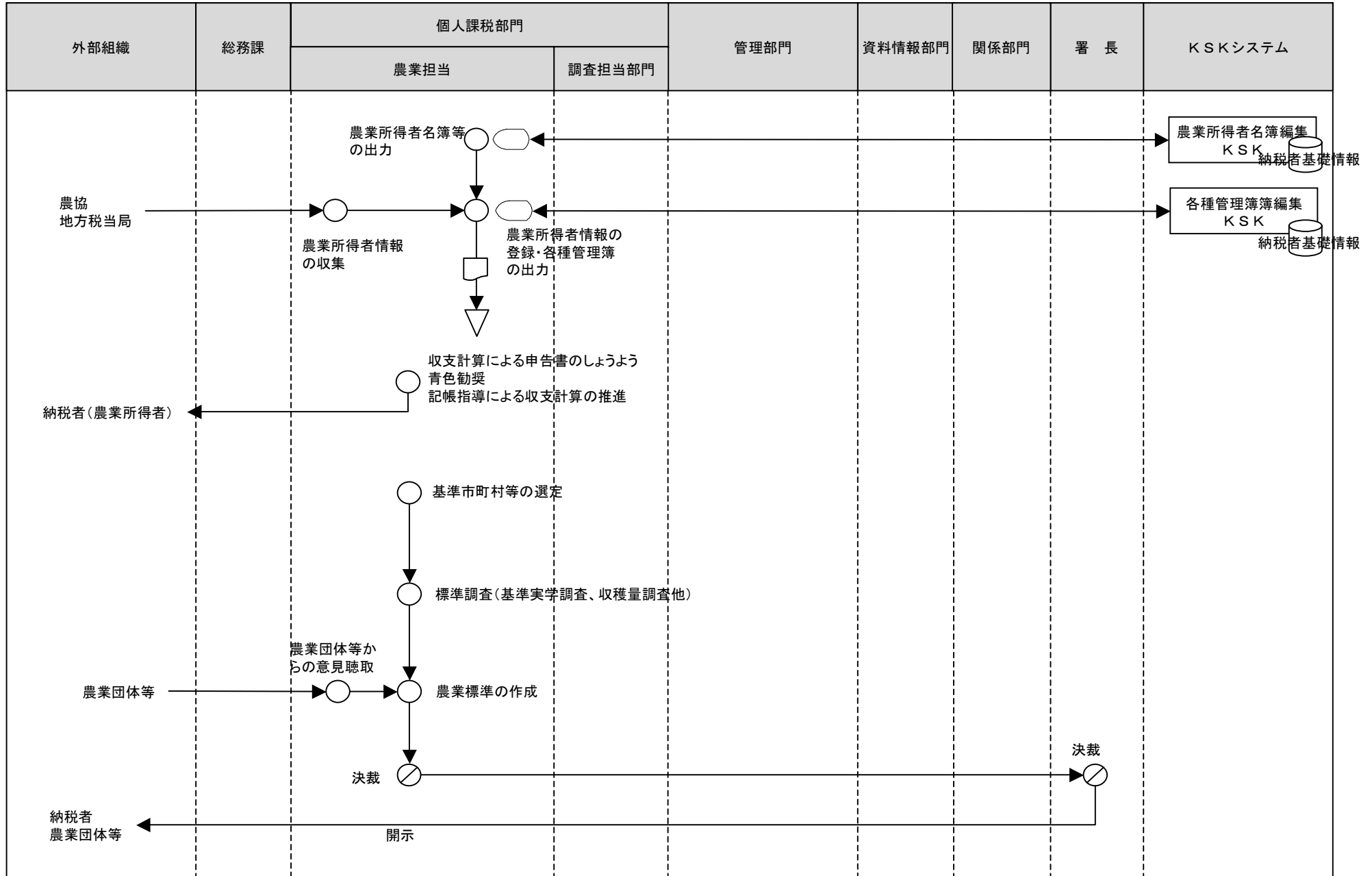

[凡例]

○ 手作業

⊗ 確認・チェック

▽ 保管

□ コンピュータ処理

◻ コンピュータ画面

▭ 帳票

⊞ コンピュータファイル

⬮ 端子